

5 Mechanikus szerkezetek és felszerelések

- 50** ÁLTALÁNOS SÁGOK
- 51** OLDALSÓ NYÍLÁSZÁRÓK
- 52** NYÍLÁSZÁRÓK
- 54** ABLAKOK
- 55** KÜLSŐ VÉDELEM
- 56** KÜLSŐ FELSZERELÉSEK
- 57** BELSŐ FELSZERELÉSEK
- 58** BELSŐ FELSZERELÉSEK FELÜL
- 59** BELSŐ BIZTONSÁGI BERENDEZÉSEK

JE0A - JE0D - JE0E - SE0E - JE0J

Mechanikus szerkezetek és felszerelések

Tartalomjegyzék

	Oldal		Oldal
50	ÁLTALÁNOSSÁGOK	54	ABLAKOK
Biztonsági óvintézkedések	50-1	Szélvédő	54-1
Szerszámok	50-2	Háromszög alakú ablak	54-13
Segédanyagok	50-3	Első ajtó ablaka	54-16
		Hátsó ajtó ablaka	54-17
		Csomagtérajtó rögzített ablaka	54-18
		Csomagtérajtó nyitható ablaka	54-19
		Nyitható hátsó oldalablak	54-20
51	OLDALSÓ NYÍLÁSZÁRÓK	55	KÜLSŐ VÉDELEM
Ablakemelők a hátsó ajtókon	51-1	Első lökhárító	55-1
Ajtók belső nyitófogantyúja	51-2	Hátsó lökhárító	55-3
Első ajtók külső nyitófogantyúja	51-4	Oldalsó védőlécek	55-5
Első ajtók zárszerkezete	51-5	Védőléc a csomagtérajtón	55-7
Hátsó ajtók zárszerkezete	51-6		
Hátsó ajtók külső nyitófogantyúja	51-6		
Első ablakemelők	51-7		
Hátsó ablakemelők	51-8		
Üzemanyag betöltőnyílás fedelének zárszerkezete	51-9		
52	NYÍLÁSZÁRÓK	56	KÜLSŐ FELSZERELÉSEK
Motorháztető nyitó szerkezete	52-1	Hűtőrács egység	56-1
Motorháztető zárszerkezete	52-2	Elektromos külső	
Csomagtérajtó zárszerkezete	52-3	visszapillantótükör	56-3
Csomagtérajtó nyitható ablakának nyitófogantyúja és zárszerkezete	52-4	Visszapillantó tükörlap	56-4
Csomagtérajtó külső nyitófogantyúja	52-6	Visszapillantótükör műanyag háza	56-6
Csomagtérajtó teleszkóprugói	52-7	Elektromos visszapillantótükör állítógombja	56-8
Nyitható tető	52-8	Külső hőmérsékletérzékelő	56-9
		Tetőcsomagtartó	56-10

Tartalomjegyzék (folytatás)

	Oldal
57 BELSŐ FELSZERELÉSEK	
A m szerfal elemei	57-1
Az utastér első részének felépítése	57-2
M szerfal felső része	57-4
Kijelzőegység	57-5
Légzsákos kormánykerék	57-6
Utasoldali légzsák	57-8
Alsó konzolok	57-10
Kormánykeréknél lévő burkolat-felek	57-12
Szövet burkolatok	57-13
Középső szellőztetőfüvőka	57-16
Oldalsó szellőztetőfüvőkák	57-17
Középső rakodórekesz	57-18
M szerfal	57-21
M szerfal kereszttartója	57-37
M szerfal váza	57-39
58 BELSŐ FELSZERELÉSEK FELÜL	
Belső visszapillantótükör	58-1
Kapaszkodófogantyú	58-1
Tetőkonzol	58-2
Napellenző	58-2
59 BELSŐ BIZTONSÁGI BERENDEZÉSEK	
Első biztonságiövek	59-1
Biztonságiöv magasságállító szerkezete	59-3
Hátsó biztonságiövek	59-4

FONTOS

A LÉGZSÁKOT vagy az ÖVFESZ ÍTÁKET érintő bármilyen beavatkozás előtt vegye figyelembe a 88. fejezetben leírtakat.

Ügyeljen arra, hogy a karosszéria alsó részét ne ériék ütések, tegye meg a szükséges óvintézkedéseket az elektronikus egységek védelme érdekében (lásd a légzsákkal foglalkozó Javítási Útmutatót).

A kormánykerék minden egyes leszerelése alkalmával cserélje ki a rögzítőcsavart.

HÁVÉDŐ LEMEZEK

Ezeket feltétlenül vissza kell szerelni a mechanikus részekre és a karosszériára egyaránt.







MEGHÚZÁSI NYOMATÉKOK



Feltétlenül tartsa be az előírt meghúzási nyomatékokat.

SEGÉDANYAGOK

Feltétlenül olvassa el az alkalmazandó segédanyagok használatával kapcsolatos biztonsági óvintézkedéseket és használja a szükséges védőeszközöket (védőkesztyű, védőmaszk, stb.).

A szélvédő cseréjéhez szükséges szerszámok

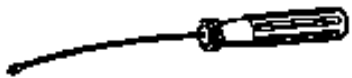
Szerszámok	Elnevezés és funkció	Szállítói referencia	M.R. 500 ** engedélyezési szám
 87270S1	Hűzofogantyú	STHALWILLE STW 10351	55 70 00
 87270S2	Tartószerszám (engedélyezési szám : 626700)		
 87270S3	Vágó acélhuzaltekercs		
 87274S1	Szívófogó a szélvédő beillesztéséhez	STOKVIS VALOREM BF 802 STAHWILLE STW 10352	58 23 00 55 70 01
 92529S1	Elektromos kés az ablakok kiszerezéséhez	FEIN	600 500
 92523S2	Kés a szélvédőhöz		

Célszerszámok	Elnevezés és funkció	Renault referencia	Rendelési szám
 88700S1	Huzalátvezető	Car. 1033	00 00 103 300
 88400S1	Védőelem a műszerfalhoz	Car. 1218	00 00 121 800

AZ ABLAKOK RAGASZTÁSA ÉS A FELHASZNÁLT SEGÉDANYAGOK

(lásd a 371 A Technikai Utasítást (rendelési szám : 77 11 177 250))

LESZERELÉS

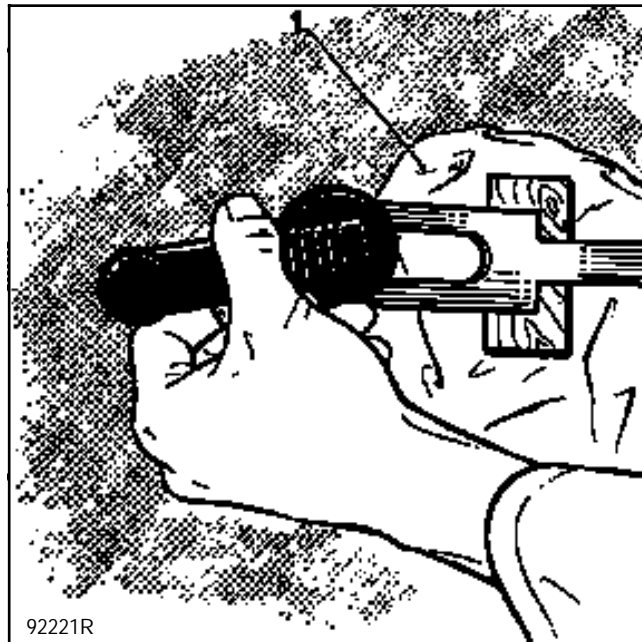

Szerelje le az ablakemelőkart egy villával (pl. **FACOM D115**). Az ajtókarpitot védje egy ronggyal (1) és helyezzen egy alátétet a szerszám és a rongy közé.

AZ ELSŐ AJTÓ NYITÓFOGANTYÚJÁNAK LESZERELÉSE

Szerelje le :

- az ajtókárpitot a 72 A fejezetben leírtak alapján,

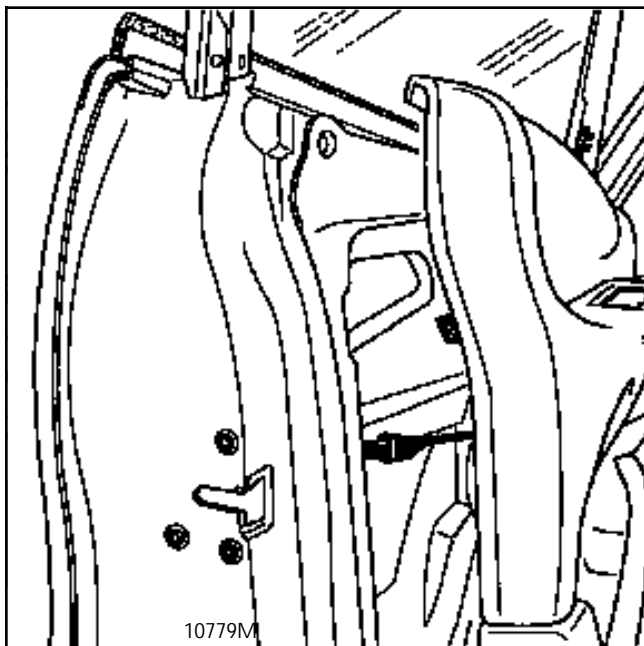

- a rudazatot.

A NYITÓFOGANTYÚ CSERÉJE

Fúrja ki egy $\varnothing 5$ mm-es fúróval a szellőzőcsövet rögzítő popszegecset.

Nyomja meg a hátsó szellőzőfüvőka két alsó kapcsát.

Emelje ki a szellőzőfüvőkát.

Akassza ki a nyitórudazatot.

Emelje ki a szellőzőcsövet.

Fúrja ki egy $\varnothing 5$ mm-es fúróval a 9 db rögzítést.

Emelje ki a nyitófogantyú egységet.

FELSZERELÉS

Szerelje be :

- az új nyitófogantyú egységet,
- a 9 db, $\varnothing 6$ mm-es rugalmas gyűrűt (rendelési szám : 77 03 080 006).

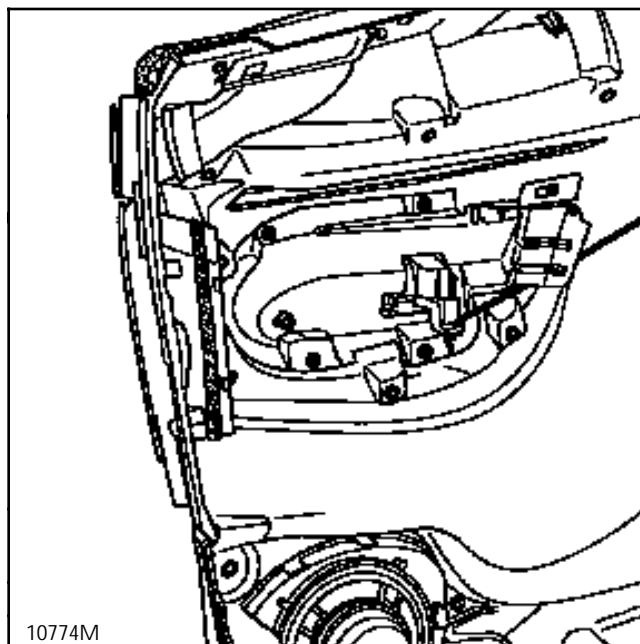
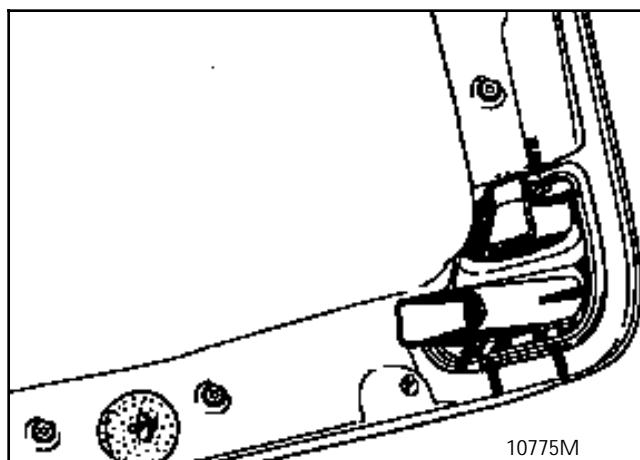
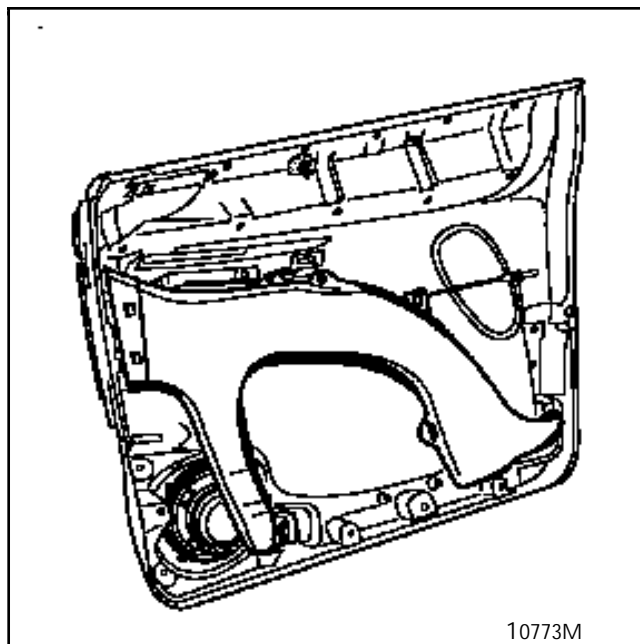

A HÁTSÓ AJTÓ NYITÓFOGANTYÚJÁNAK LESZERELÉSE

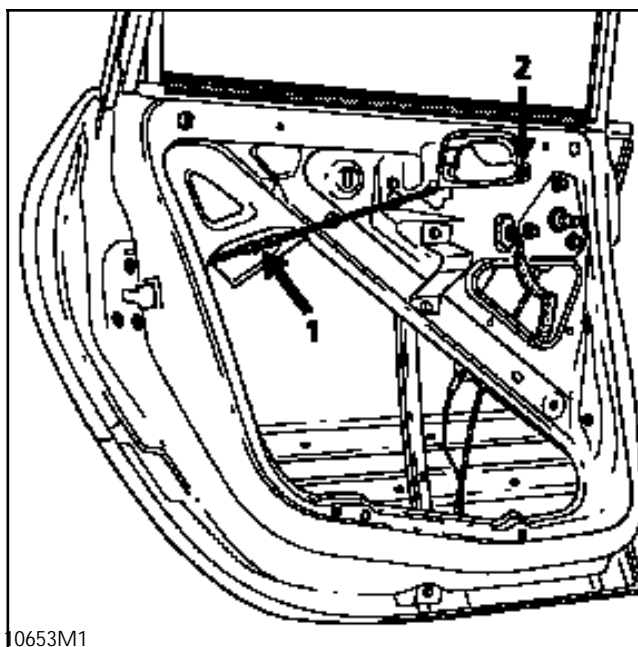

Szerelje le az ajtókárpitot a 72 B fejezetben leírtak alapján.

Akassza ki a belső nyitórudazatot (1).

Szerelje le :

- a vinil burkolatot,
- a nyitófogantyú egység rögzítécsavarját (2) az ajtóvázról.

FELSZERELÉS

A leszerelési műveletekkel ellentétes sorrendben járjon el.

LESZERELÉS

Szerelje le :

- az ajtókárpítot a 72 A fejezetben leírtak alapján,
- a rudazatot,
- az impulzusos egységet,
- a teljes vinil burkolatot.

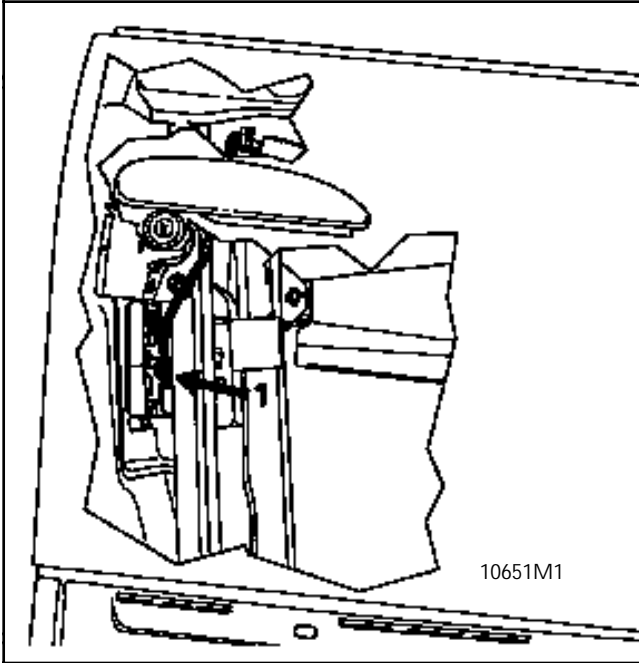

Akassza ki a nyitórudazatot (1) a zárszerkezetből. Szerelje le az anyát (2), majd szerelje le a tartólapot (3) az ajtólemezről.

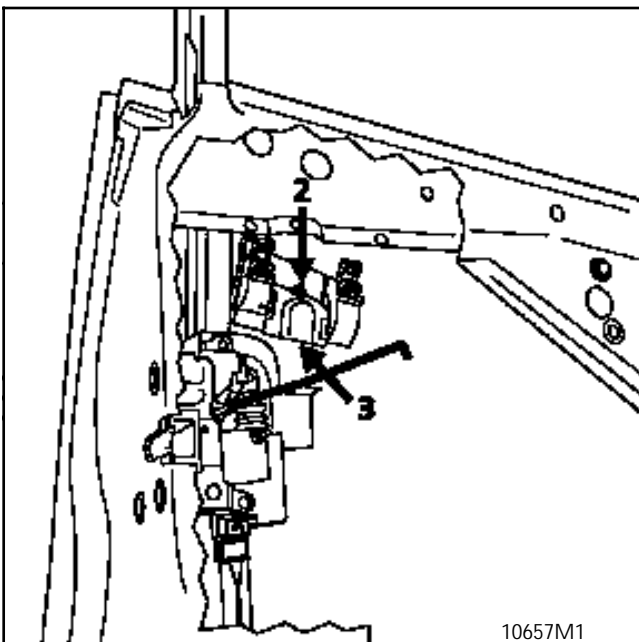

Emelje ki felfelé elfordítva a nyitófogantyút a rudazattal (1) együtt.

A ZÁRBETÉT KISZERELÉSE

Szerelje le :

- az ajtókárpítot a 72 A fejezetben leírtak alapján,
- a rudazatot,
- az impulzusos egységet,
- a teljes vinil burkolatot.

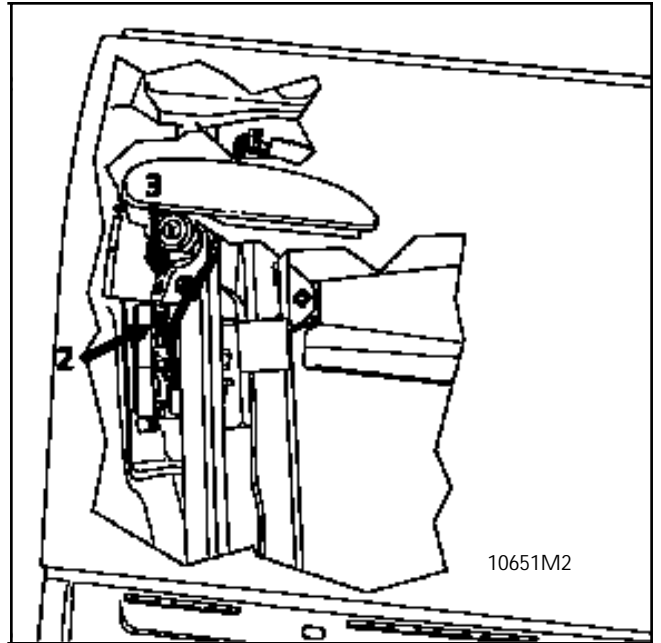

Akassza ki a zárórudazatot (2).

Szerelje ki a biztosítóelem rögzítécsavarját (3).

Emelje ki a zárbetétet a rudazattal együtt.

FELSZERELÉS

A leszerelési műveletekkel ellentétes sorrendben járjon el.

ELEKTROMOS KÖZPONTIZÁRRAL SZERELT AJTÓ

Szerelje le :

- az ajtókárpitot a 72 A fejezetben leírtak alapján,
- a rudazatot,
- az impulzusos egységet,
- a teljes vinil burkolatot.

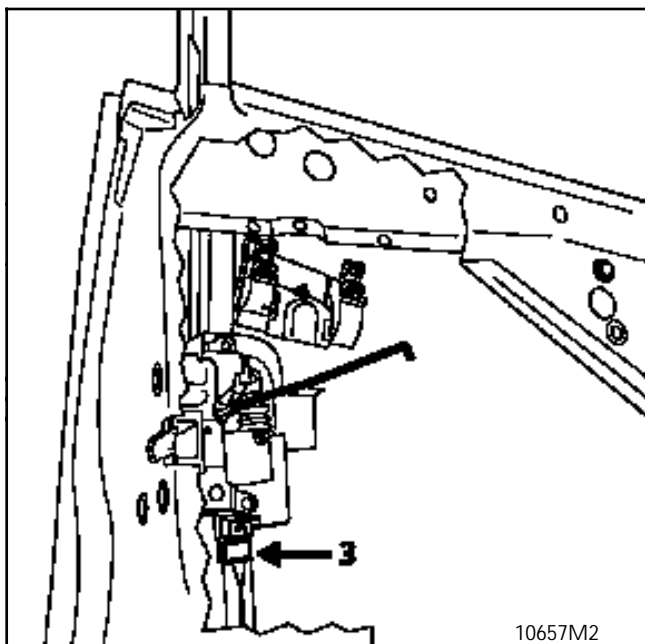
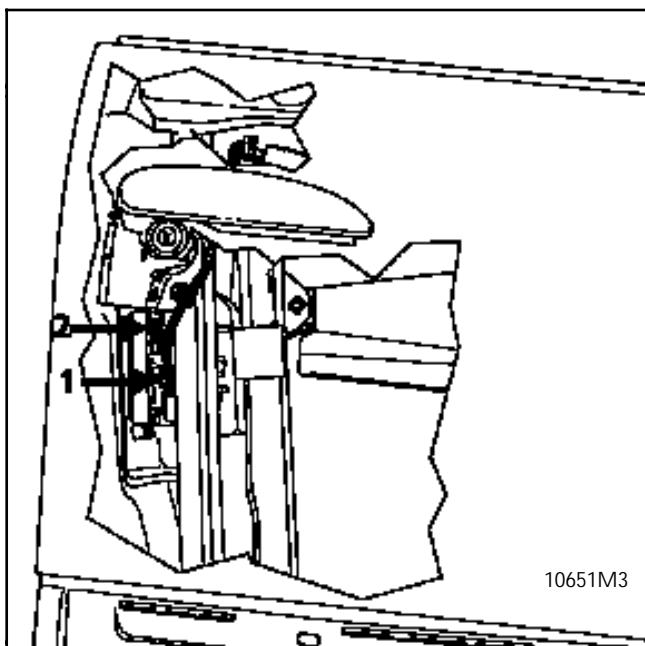

A ZÁRSZERKEZET KISZERELÉSE

Akassza ki :

- a külső nyitórudazatot (1),
- a külső zárórudazatot (2).

Kösse le a vezetékeket (3).

Az elektromos központizár motorjának kisereléséhez szerelje ki a zárszerkezet rögzítécsavarjait (4).

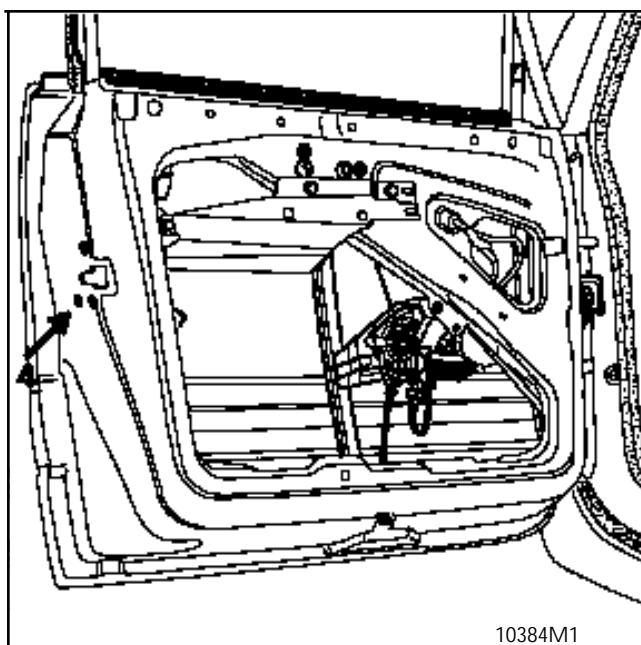

BESZERELÉS

A kiserelési műveletekkel ellentétes sorrendben járjon el.

ELEKTROMOS KÖZPONTIZÁRRAL SZERELT AJTÓ

Szerelje le :

- az ajtókárpitot a 72 A fejezetben leírtak alapján,
- a belső nyitórudazatot (2),
- a teljes vinil burkolatot.

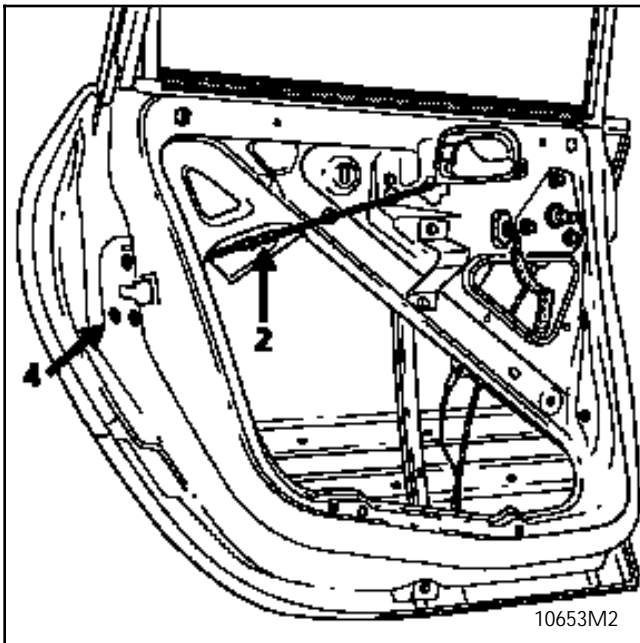
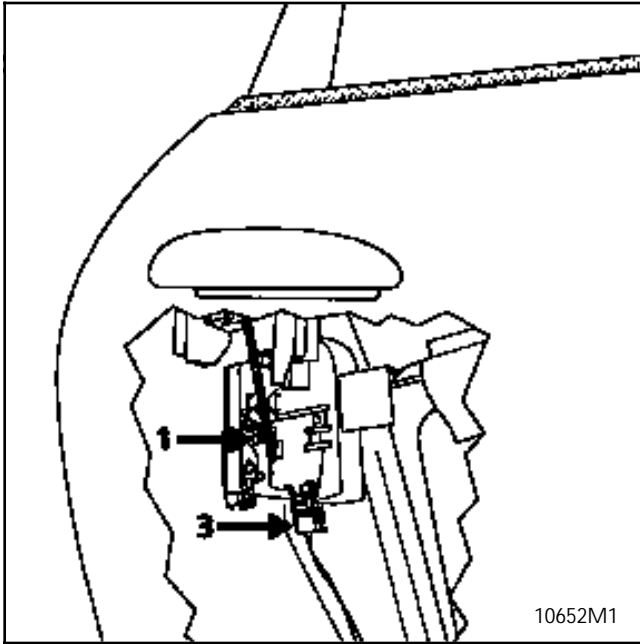

A ZÁRSZERKEZET KISZERELÉSE

Akassza ki a külső nyitórudazatot (1).

Kösse le a központizár motorjának kábelét (3).

Az elektromos központizár motorjának kiszérésehez szerelje ki a zárszerkezet rögzítécsavarjait (4).

BESZERELÉS

A kiszérési műveletekkel ellentétes sorrendben járjon el.

Hátsó ajtók külső nyitófogantyúja

Leszerelésük megegyezik az első ajtóknál leírtakkal.

AZ ELEKTROMOS ABLAKEMELŐ SZERKEZET KISZERELÉSE

Szerelje le :

- az ajtókárpitot a 72 A fejezetben leírtak alapján,
- a rudazatot,
- az impulzusos egységet,
- a teljes vinil burkolatot.

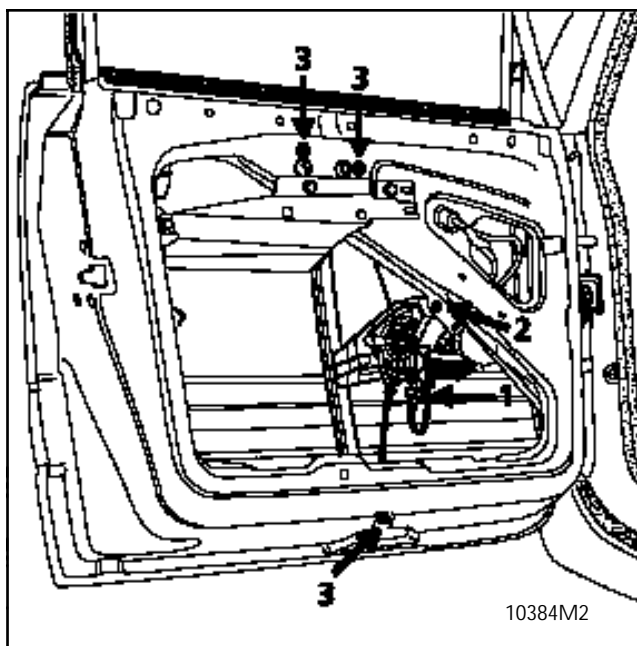

Az ablakemelő szerkezet kiszerelésének megkönnyítéséhez célszerű kiszerelni az ablaküveget (lásd az 54. fejezetet).

Akassza ki, majd kösse le a motor tápvezetékét (1).

Szerelje le a motor (2) és a vezetősín rögzítéseit (3).

Fordítsa el az egységet, majd emelje ki az ajtóváz nyílásán keresztül.

BEÁLLÍTÁS

Illessze be az ablakemelő szerkezetet az ajtóvázba.

Szerelje be a rögzítőcsavarokat és az anyákat.

Húzza meg a motor (2) és a vezetősín rögzítőcsavarjait (3).

Kösse vissza és akassza vissza a vezetékét (1).

Az első ajtóüveg beszerelésével és beállításával kapcsolatban lásd az 54. fejezetet.

AZ ELEKTROMOS ABLAKEMELŐ SZERKEZET KISZERELÉSE

Szerelje le :

- az ajtókárpitot a 72 A fejezetben leírtak alapján,
- a belső nyitórudazatot,
- a teljes vinil burkolatot.

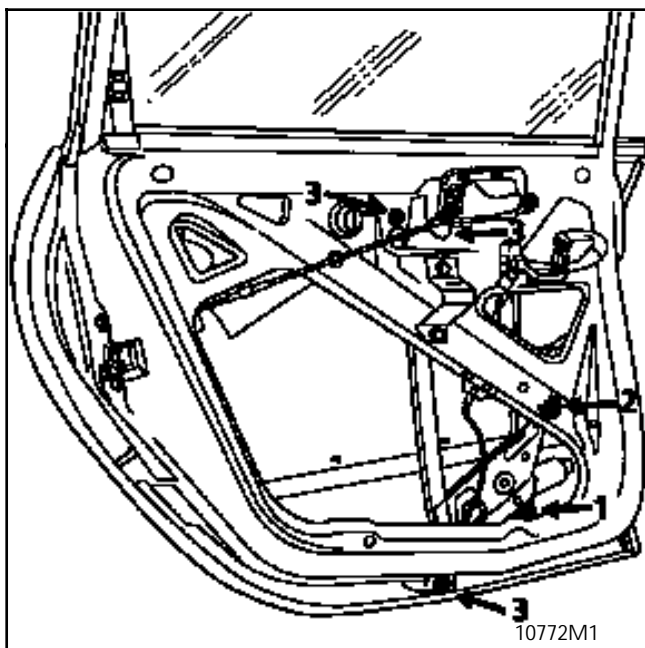

Az ablakemelő szerkezet kiserelésének megkönnyítéséhez célszerű kiserelni az ajtóüveget (lásd az 54. fejezetet).

Akassza ki, majd kösse le a motor tápvezetékét (1).

Szerelje le a motor (2) és a vezeték rögzítéseit (3).

Fordítsa el az egységet, majd emelje ki az ajtóváz nyílásán keresztül.

BEÁLLÍTÁS

Illessze be az ablakemelő szerkezetet az ajtóvázba.

Szerelje be a rögzítőcsavarokat és az anyákat.

Húzza meg a motor (2) és a vezeték rögzítőcsavarjait (3).

Kösse vissza és akassza vissza a vezetékét (1).

Az első ajtóüveg beszerelésével és beállításával kapcsolatban lásd az 54. fejezetet.

A MECHANIKUS ABLAKEMELŐ SZERKEZET KISZERELÉSE

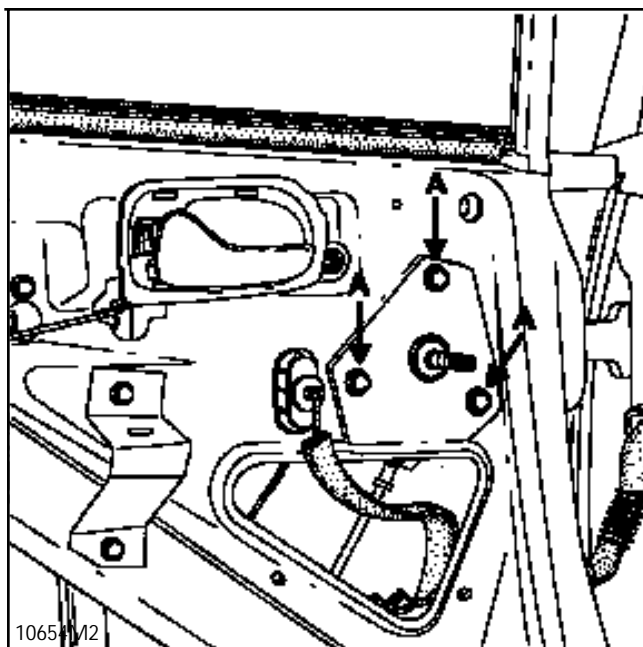

Csak az alábbi elemek leszerelésében különbözik az elektromos ablakemelőnél leírtaktól :

- ablakemelőkár,
- ablakemelő szerkezet 3 db rögzítőcsavarja (A).

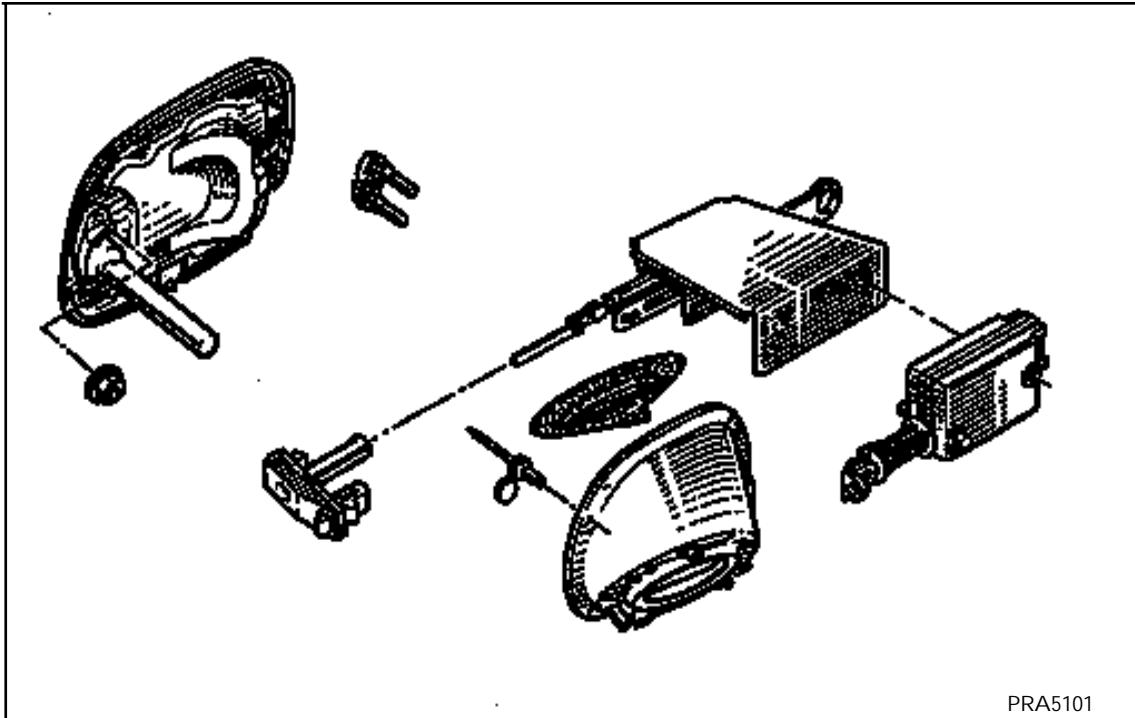

Hogy hozzáférhessen a zárszerkezethez, szerelje le jobb oldali hátsó keréjtárcsai védelemet, mely 6 db szegeccsel van rögzítve a karosszériához.

KISZERELÉS

Kívülről :

Nyissa fel a motorháztetőt (lásd a 48. fejezetet).

Szerelje le a lopás elleni védelemet, mely kapcsolással van rögzítve.

Szabadítsa ki :

- a huzalburkolat ütközőjét (A),
- a nyitóhuzalt a (B) helyen.

Szerelje le :

- a bal első kerékjárat védelemét,
- a szélvédő alatti üregben lévő huzalátvezető elemeket.

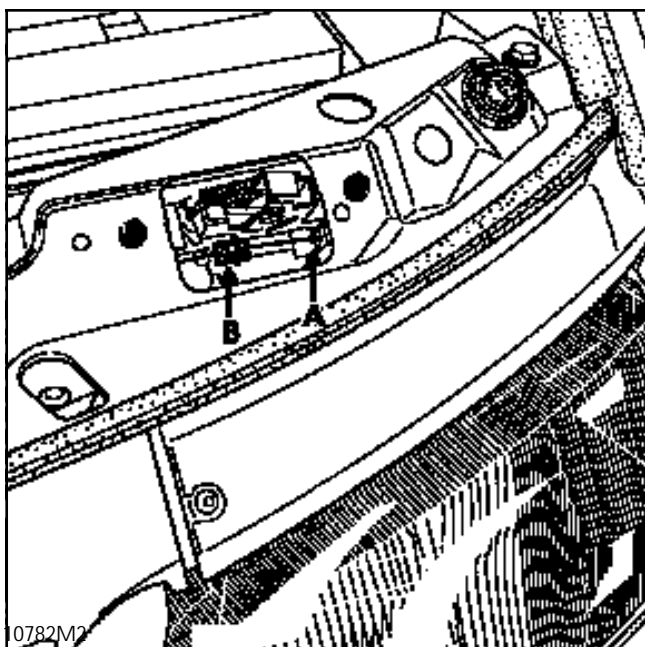

Az utastérben :

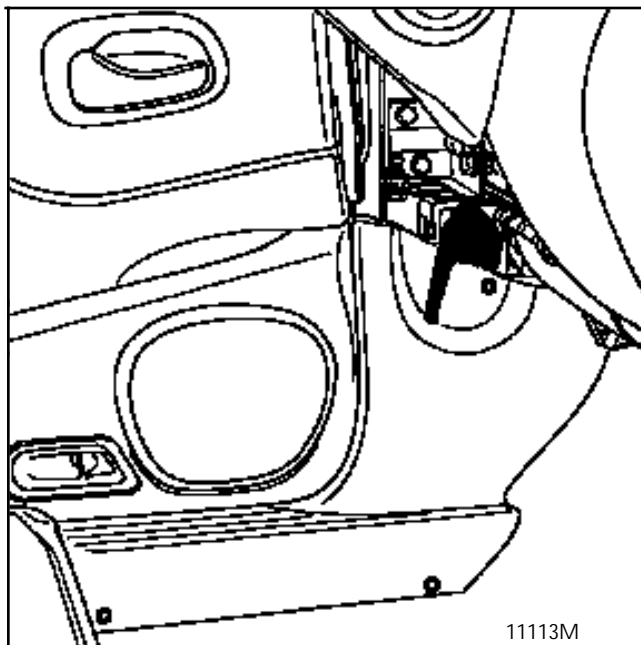

Védje letakarással a vezetékülést.

Szerelje le :

- a bal alsó konzolt,
- a nyitófogantyú tartólapjának rögzítésvarját.

Húzza be az utastérbe a nyitóhuzal egységet.

BESZERELÉS

Szerelje be a nyitófogantyú tartólapjának rögzítésvarját.

Húzza be a motortérbe a nyitóhuzal egységet.

Ellenőrizze a szélvédő alatti üregben a huzalátvezető elemek megfelelő elhelyezkedését.

Akassza be a huzalt a zárszerkezetre (B).

Illessze vissza a huzalburkolat ütközőjét (A).

Ellenőrizze a megfelelő működést.

Szerelje be az alkatrészeket a kiszereléssel ellentétes sorrendben.

KISZERELÉS

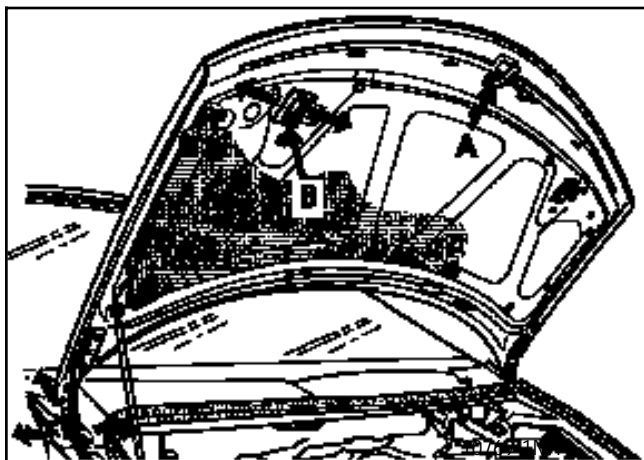

Szerelje le a biztonsági reteszt (A).

Állítsa be a zárnyelvet (B).

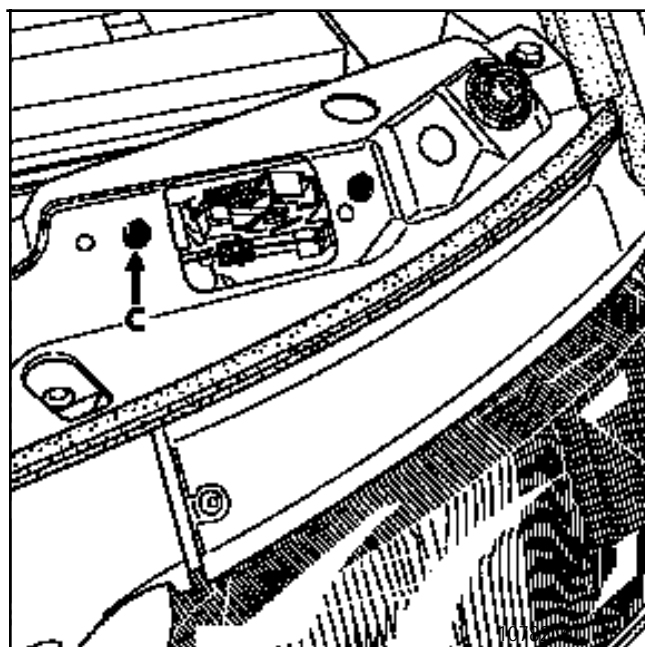

Szerelje ki a zárszerkezetet (C).

FIGYELEM : Nagyon fontos : ellenőrizze a biztonsági retesz megfelelő helyzetét és működését.

KISZERELÉS

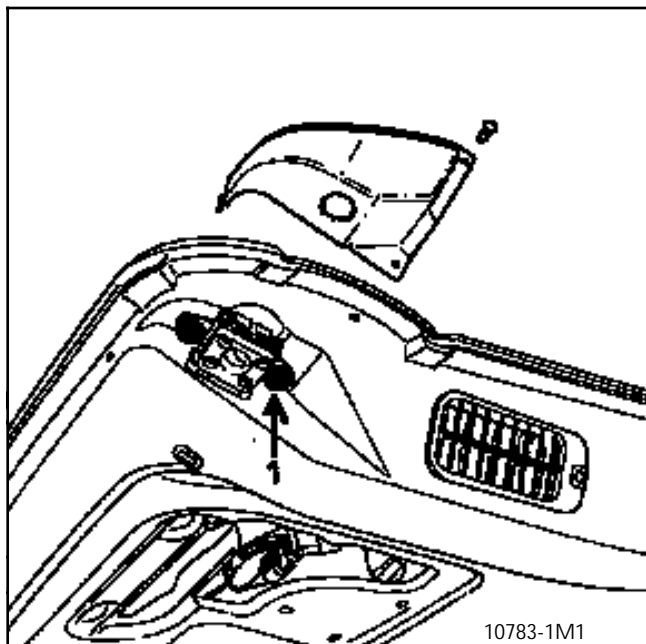

Szerelje le :

- a csomagtérajtó kárpitját,
- a vinil burkolatot.

Акассза ки а зárszerkezetek nyitórudazatait.

Szerelje le :

- a burkolatot (3 db rögzítÉkapocs),
- a jobb és a bal oldali zárszerkezet rögzítÉ-csavarjait (1).

Emelje ki а zárszerkezeteket elfordítva.

BESZERELÉS

A kiszerelési m | veletekkel ellentétes sorrendben járjon el.

A ZÁRSZERKEZETEK BEÁLLÍTÁSA

A két zárszerkezet összehangolt m | ködésének, és a nyitófogantyű elmozdulási útjának beállítása а rudazatok segítségével történik.

ZÁRNYELV

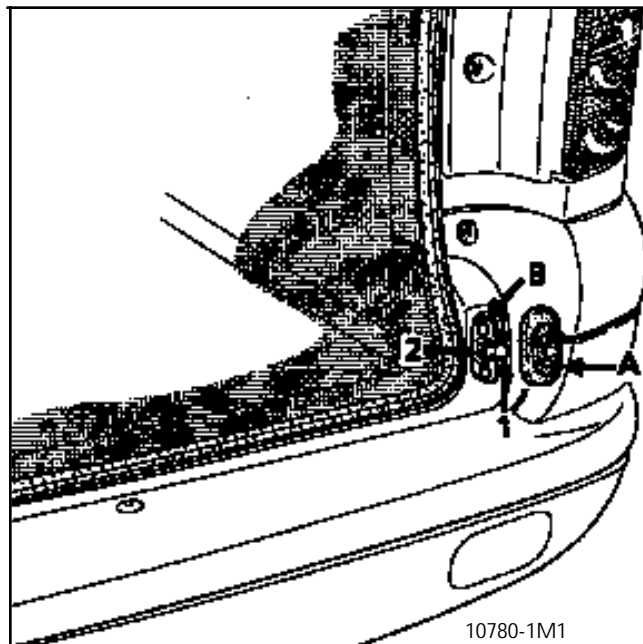

Szerelje le :

- a védÉharangot (A),
- а két rögzítÉcsavart (B).

A zárnyelv (1) beállítása kifelé, vagy befelé csavarással történik az ellenanya (2) meglazítása után.

A sárvédÉelemek és а csomagtérajtó között 5 ± 1 mm illesztési hézagot kell biztosítani.

A CSOMAGTÉRAJTO ÚTKÖZÁINEK BEÁLLÍTÁSA

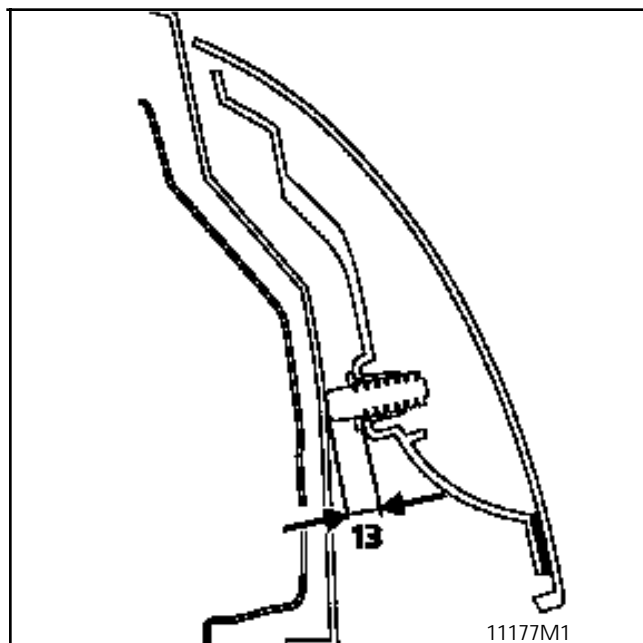

Csomagtérajtó nyitható ablakának nyitófogantyúja és zárszerkezete

Hogy hozzáférhessen a csomagterajtó nyitható ablakának zárszerkezetéhez, feltétlenül ki kell szerelni a hátsó ablaktörlő szerkezetet.

Szerelje le :

- az ablaktörlőkar rögzítőanyáját,
- az ablaktörlőkart a tengelyről az **Elé.1294** szerszám segítségével,
- a tengelyen lévő kupakot, majd a középső anyát és a közdarabot.

Kösse le az ablakmosó berendezés csővezetékét.

Szerelje le :

- a motor tengelyén lévő anyát,
 - a csomagterajtó kárpitját a 73. fejezetben leírtak alapján.
- FIGYELEM** : szerelje le a nyitható ablak zárszerkezetének burkolatát is.

Kösse le hátsó ablaktörlő csatlakozóját, vagy csatlakozóit (A).

Szerelje ki az ablaktörlő szerkezetet és a motor 3 db rögzítésavárját (B).

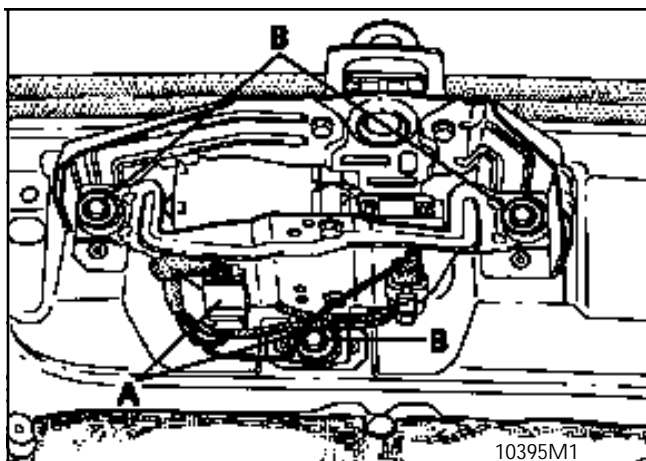

A nyitófogantyú leszerelése

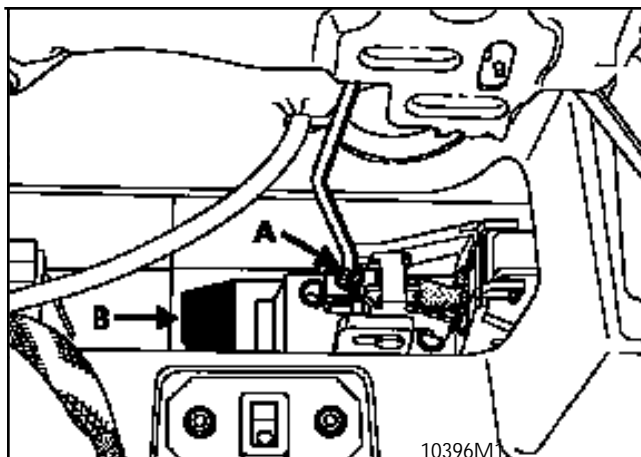

Akassza ki a nyitórudazatot (A).

Szerelje ki a kapcsot (B) az ábra alapján.

Emelje ki a nyitófogantyút a motorral együtt.

A KÖZPONTIZÁR MOTORJÁNAK KISZERELÉSE

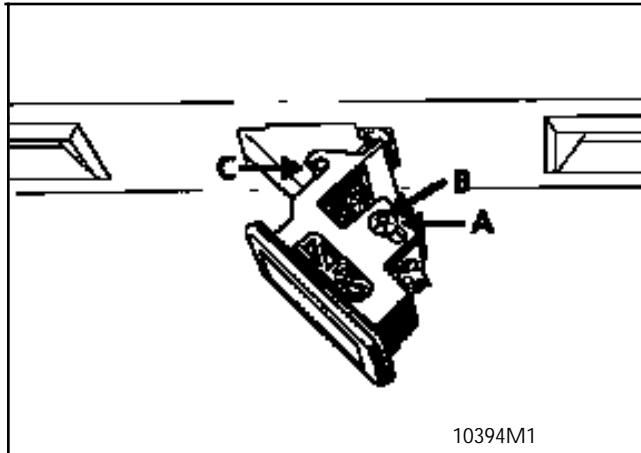

Szerelje le a rugalmas gyűrűt (A), majd nyomja meg a két csapot (B és C).

Emelje ki a motort.

BESZERELÉS

A kiszerelési műveletekkel ellentétes sorrendben járjon el.

A NYITHATÓ ABLAK ZÁRSZERKEZETÉNEK KISZERE- RELÉSE

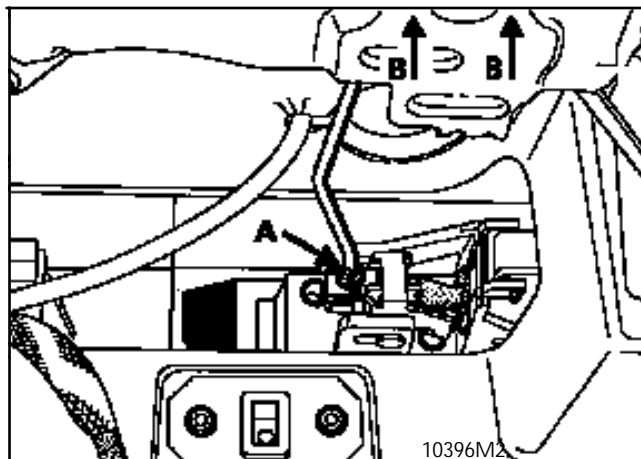

Akassza ki a nyitórudazatot (A).

Szerelje ki a két 10-es hatlapfejű csavart (B).

Emelje ki a zárszerkezetet.

AZ ABLAKTÖRLŐ SZERKEZET ÉS AZ ABLAKTÖRLŐ- MOTOR BESZERELÉSE

Az ablaktörlőkár felszerelése előtt ellenőrizze, hogy az ablaktörlőmotor alaphelyzetben van-e.

Nem nyitható hátsó ablak esetén állítsa az ablaktörlőkárt az ablakon lévő jelöléshez.

Nyitható hátsó ablak esetén állítsa az ablaktörlőkárt az alaphelyzeti ütközőre.

Meghúzási nyomatékok

- ablaktörlőmotor tengelyén lévő anya : 8 Nm ($\pm 20\%$),
- ablaktörlőkáron lévő anya : 12 Nm ($\pm 20\%$).

LESZERELÉS

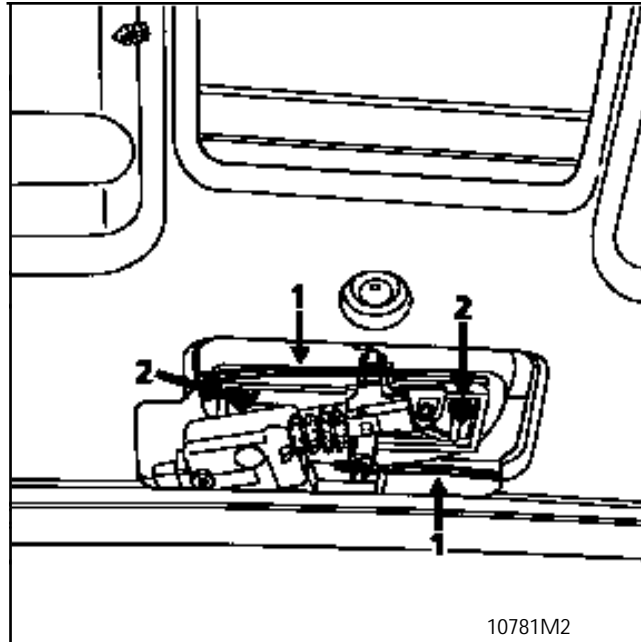

Szerelje le :

- a rudazatokat az (1) helyen,
- a két rögzítőcsavart (2), majd emelje ki a nyitófogantyú egységet.

A KÖZPONTIZÁR MOTORJÁNAK KISZERELÉSE

Kösse le a vezetékeket.

Szerelje ki a rögzítőcsavart (2).

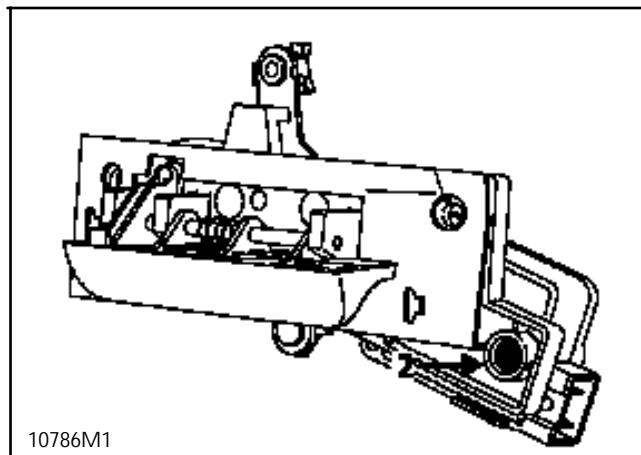

BESZERELÉS

A kiserelési m | veletekkel ellentétes sorrendben járjon el.

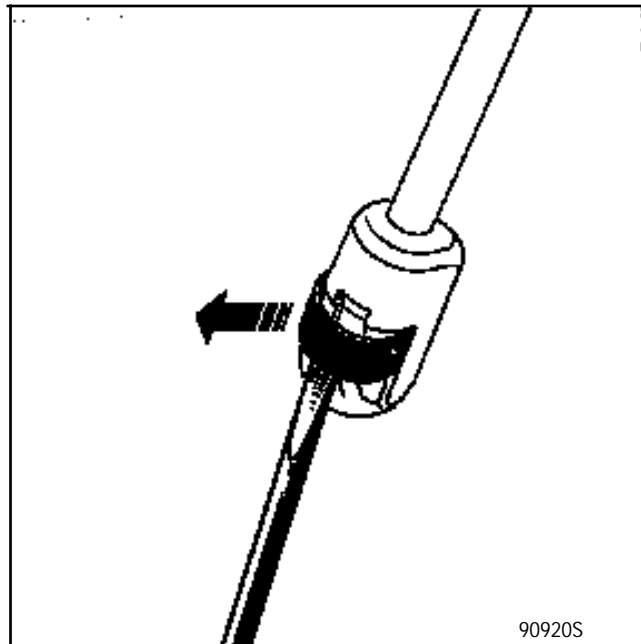

Egy csavarhúzó segítségével feszítse szét a tartópántokat anélkül, hogy azok kiugorjanak a helyükről.

KARBANTARTÁS

A keret és a nyitható tető üvege közötti tömítés :

A gumi tömítések minimális karbantartást igényelnek ahhoz, hogy hosszú időn keresztül hatékonyak legyenek, illetve elkerülhető legyen az idő előtti elhasználódásuk, és az ebből eredő tömítetlenség.

Rendszeresen, illetve szükség esetén tisztítsa le a nyitható tető tömítését és üvegét, majd kenje be a tömítést glicerinnel, vagy tömítések karbantartásához használatos szórópalackban lévő anyaggal.

Csúszósínek :

A csúszósíneket rendszeresen meg kell tisztítani a szennyeződésektől (pl. falevelek, stb.), melyek megakadályozhatják az üveg csúszását.

Légtelíté :

Ellenőrizze, hogy a vízelvezető nyílások nincsenek-e eltömődve.

NAPFÉNYROLO

KISZERELÉS

Szerelje le a motor burkolatát (szerelje ki a 3 db első tartókapcsot, majd akassza ki a hátsó részénél).

Csavarja ki a külső tartókengyelek csavarjait.

BESZERELÉS

Csavarja fel a napfényrolót a tartóelemére, és illessze vissza a középső tartókengyelbe.

A külső tartókengyel rögzítése előtt forgassa el mintegy 16 fordulattal a csapot, hogy a napfényroló automatikus felcsévéltése biztosítva legyen.

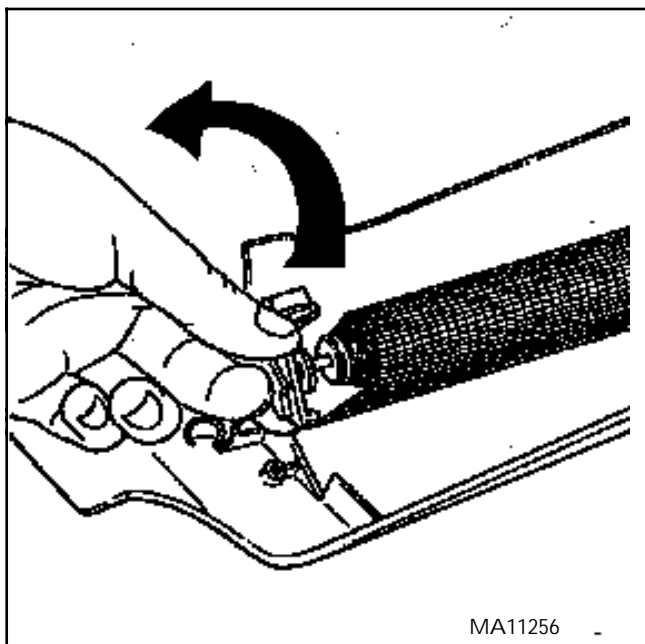

MA11256

A NYITHATÓ TETŐ ÜVEGÉNEK KISZERELÉSE

Nyissa ki kissé a nyitható tetőt.

Szerelje le a nyitható tető üvegének vezetőelemeit :

- szerelje le a fedelet,
- szerelje ki a villát és a csapot.

Szerelje le a szerkezet rögzített talpait (1), melyek az üveg jobb és bal oldalán helyezkednek el. Jelölje meg a szerelési irányt : a nyelv a külső oldalon helyezkedik el.

Csavarja ki a működtetőkaroknak az üvegen lévő tartócsavarjait, majd tolja hátra a működtetőkarokat.

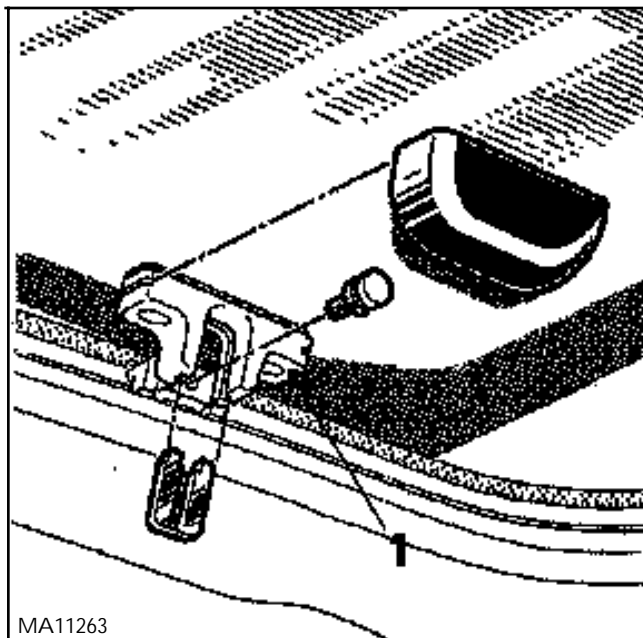

MA11263

Tolja előre az üveget (kb. 5 cm-re legyen a véghelyezettől). Billentse ki az üveget, hogy az függőleges irányban kissé kinyíljon, megkönnyítve így a csúszósínek leszerelését. Helyezzen el egy éket.

Az üveget legfeljebb 20 cm-re szabad kinyitni, hogy elkerülhető legyen az üveg első csúszótálpainak sérülése.

Szerelje le a két csúszósínt. Csavarja ki a két csavart, majd húzza ki a csúszósínt egy csavarhúzóval felemelve.

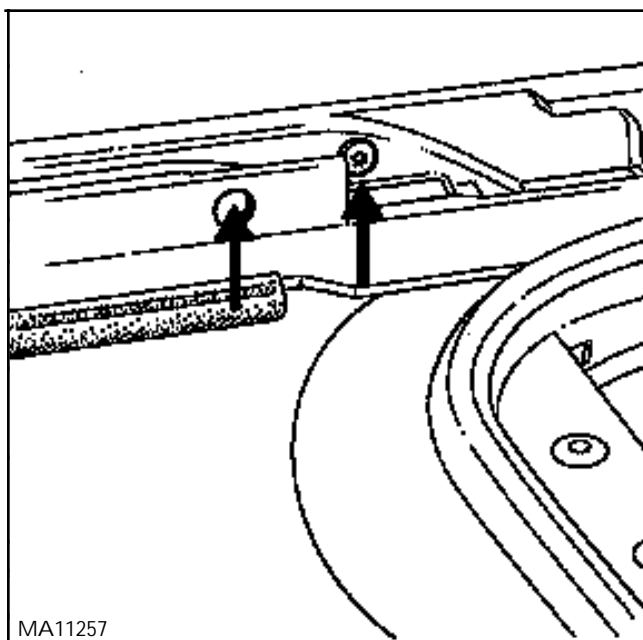

MA11257

Tolja hátra az üveget, hogy az első csüszótalpak a csüszósínek kivágásainál helyezkedjenek el.

Emelje ki az üveget.

BESZERELÉS

A kiszerelési műveletekkel ellentétes sorrendben járjon el.

Cserélje ki a szerkezet rögzített talpainak tömítését.

A MŰKÖDTETŐHUZALOK CSERÉJE

KISZERELÉS

Szerelje ki az üveget.

Szerelje le a motor burkolatát.

Szerelje ki :

- a motort,
- a mozgató csüszótalpakat, melyek a működtetőhuzalok első végződéseinél helyezkednek el. Szerelje ki a két-két csavart, majd akassza ki a mozgató csüszótalpakat,
- a csüszótalpak hátsó ütközőit (**I**), melyek a keret jobb és bal oldalán helyezkednek el : távolítsa el a szegecsét, szerelje le a tartólábat (**B**), emelje fel a motortartó lapot (**C**), majd húzza ki az ütközőket,
- a működtetőhuzalok középső tartólábait, és a vízelvezető csövek rögzítéseit. Jelölje meg a vízelvezető csövek szerelési irányát.

Húzza ki a működtetőhuzalokat.

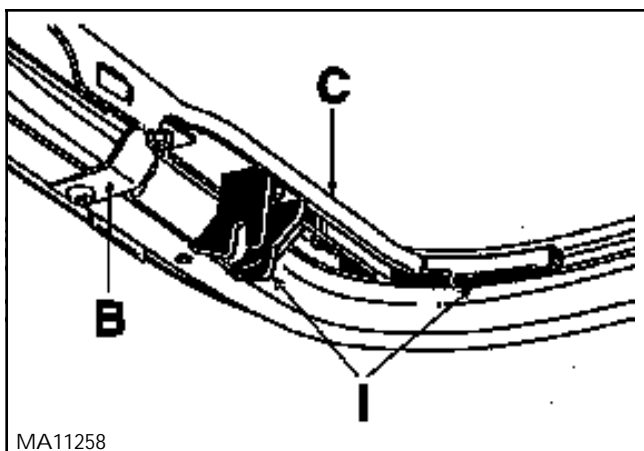

MA11258

BESZERELÉS

A kiszerelési műveletekkel ellentétes sorrendben járjon el.

Ügyeljen az alábbiakra :

A vízelvezető csöveknek szerelési iránya : a 90°-ban leemelt perem a motorral szemközt helyezkedik el ; a motor oldalán a jobb oldali peremet a résbe kell beilleszteni.

A működtetőhuzalok beszerelését követően ütköztesse a csüszótalpakat a hátsó ütközőkhöz.

A motor beszereléséhez szükség esetén forgassa el annak tengelyét egy imbuszkulccsal.

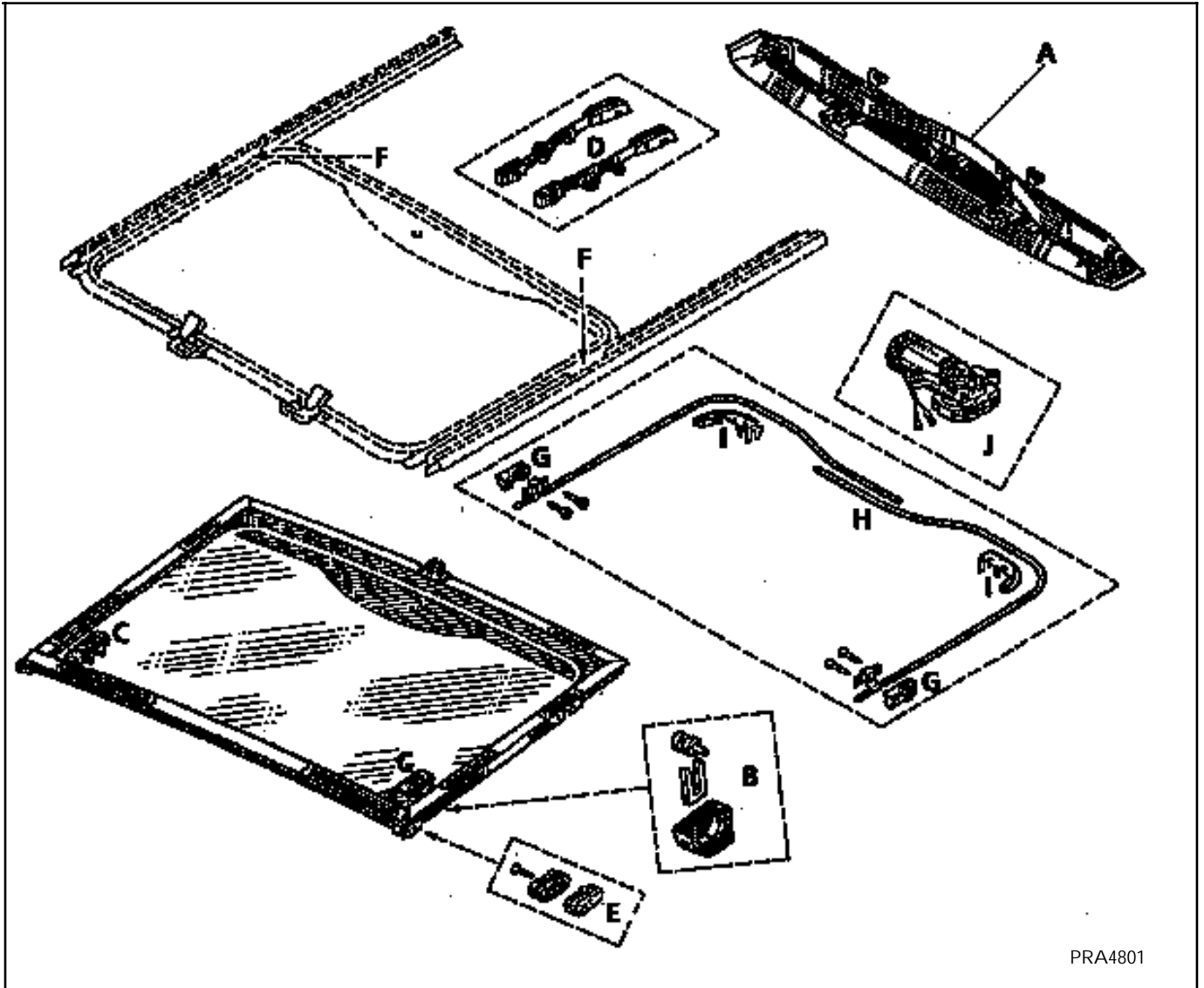

PRA4801

- A Motor burkolata
- B Vezetőelemek
- C Szerkezet rögzített talpai
- D Működtetőkarok
- E Elő csúsztalpak
- F Csúsztalpak
- G Mozgató csúsztalpak
- H Működtetőhuzalok
- I Működtetőhuzalok hátsó ütközői
- J Nyitható tető motorja

A SZÉLVÉDŐ CSERÉJE

A szélvédő egy ragasztócsík (1) segítségével van a karosszériához rögzítve.

A zománcozott belső rész (2) jó tapadású felületet biztosít a ragasztóanyag részére.

A zománcozott részre (2) felhordott üvegekhez való alapozóanyag (3) biztosítja a kapcsolatot a ragasztócsík és az üveg között.

Első oszlop

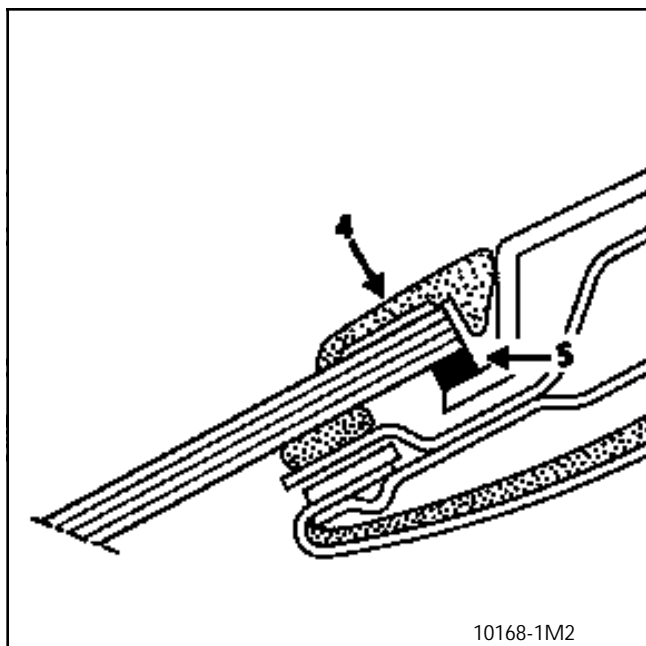

Tetőlemez

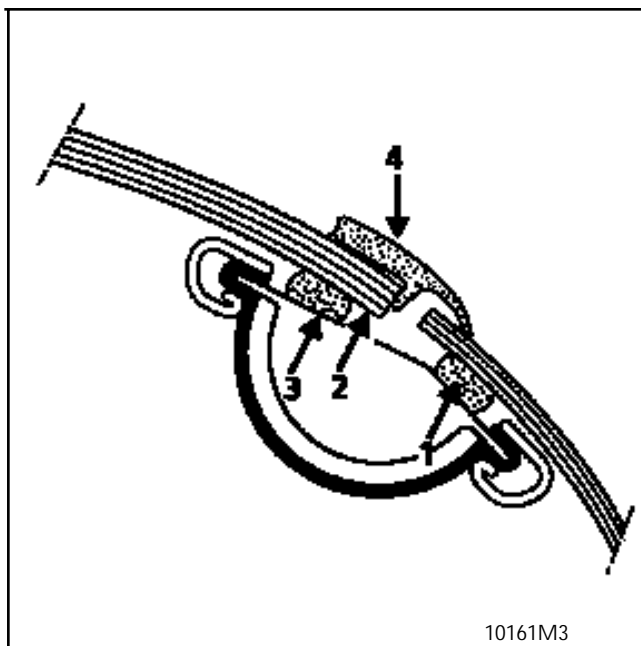

Jelmagyarázat :

- 1 Ragasztócsík
- 2 Zománc
- 3 Alapozóanyag
- 4 Díszítőkeret
- 5 Helyzetbiztosító ütközők

KISZERELÉS

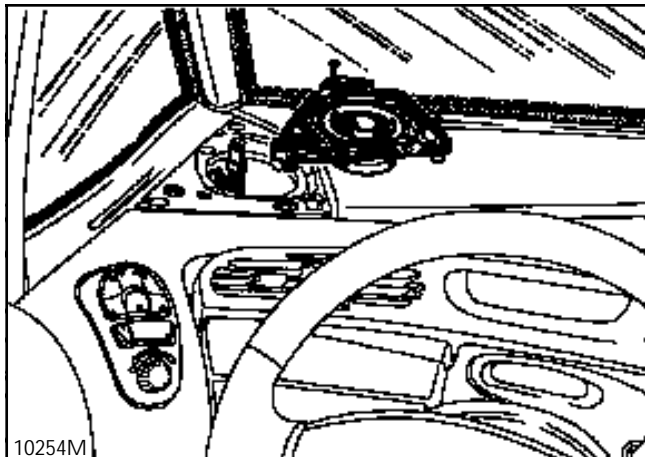

Akassza ki a hangszórórácsokat.

Szerelje le :

- a hangszórók tartóelemeit,
- a műszerfal felső részét (lásd az 57A fejezetet).

Kösse le a visszapillantótükrök csatlakozóit.

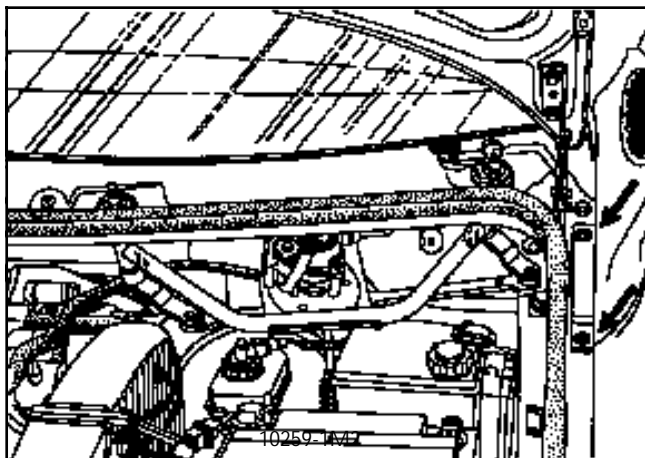

Védje az első sárvédőelemeket.

Nyissa fel a motorháztetőt, majd csavarja ki a visszapillantótükrök két-két torx csavarját.

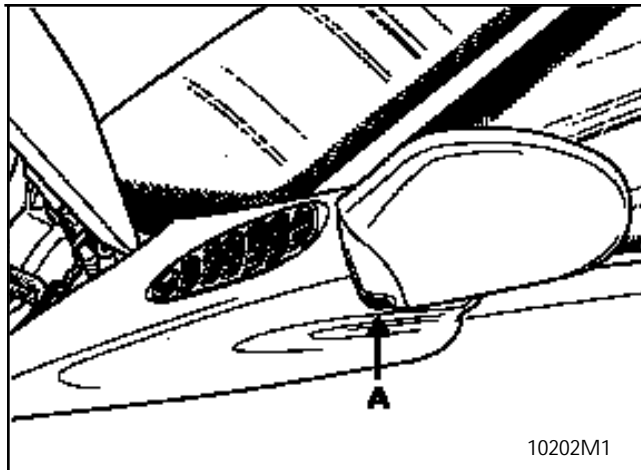

Hajtsa be kívülről a visszapillantótükröket, majd csavarja ki a hatlapfejű csavarokat (A) mindkét oldalon.

Szerelje le :

- az ablaktörlőkarokat a **FACOM Elé. 1294-01** szerszám segítségével,

Kösse le az ablakmosó berendezés csatlakozóit.

- a levegőbelepő rácst (lásd a 42-7. oldalt).

Válassza le a szélvédőkereten lévő gumi díszítőelemeket.

Védje egy széles ragasztószalag segítségével a szélvédő teljes területét (tetőelem, háromszög alakú ablakok, sárvédőelemek)

Csukja le a motorháztetőt.

Szerelje ki a szélvédőt egy acélhuzallal kivágva.

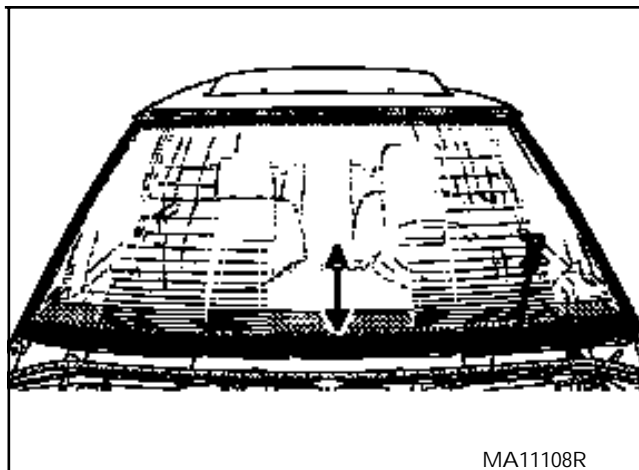

Vezesse át az acélhuzalt valamelyik alsó sarokban a háromszög alakú ablak alsó részénél.

Húzza felfelé az acélhuzalt, elvágva így a ragasztócsíkot az első oszlopnál.

Vágja el a ragasztócsíkot a felső részen is.

Lefelé haladva vágja el a ragasztócsíkot a másik oldalon is az első oszlopnál.

Fejezze be a műveletet az alsó rész kivágásával.

Emelje ki a szélvédőt.

MEGJEGYZÉS :

A kivágás során ügyeljen arra, hogy az acélhuzal megfelelően helyezkedjen el a szélvédő alatt (különösen a sarkokban).

Figyelem : fokozottan ügyeljen az azonosítótáblával (A) szemközti rész kivágásakor.

A SZÉLVÉDŐKERET TISZTÍTÁSA

Egy 15 - 20 mm széles pengével vágja le a ragasztócsíkot úgy, hogy az a szélvédőkeret mentén egyenletes vastagságú (0,5 - 1 mm) legyen.

MEGJEGYZÉS :

Feltétlenül hagyjon meg a szélvédőkereten egy réteget a régi ragasztócsíkból, mert az új ragasztócsík tapadását ez a felület biztosítja.

Fújja le szűrt levegővel a szélvédőkeretet, eltávolítva így a ragasztódarabokat.

MEGJEGYZÉS : csak olajmentes és száraz szűrt levegőt használjon.

A SZÉLVÉDŐKERET ELŐKÉSZÍTÉSE

Ha a szélvédőkeret megsérült a horganyzott rétegig, hordjon fel kizárólag erre a felületre lemezekhez való alapozóanyagot.

Ez az alapozóanyag ne kerüljön a ragasztócsíkra.

Ha a szélvédő kivágása során az első oszlopok díszítőkeretei megsérültek, cserélje ki azokat.

AZ ALÁTÉTEK ELHELYEZKEDÉSE ÉS RAGASZTÁSA

Ragassza fel az alátéteket a szélvédőkeretre.

- 1 = 5 db 4 mm vastagságú alátét
- 2 = Excentrikus alátét
- 3 = 4 db 5 mm vastagságú alátét
- 4 = 4 db 1 mm vastagságú alátét

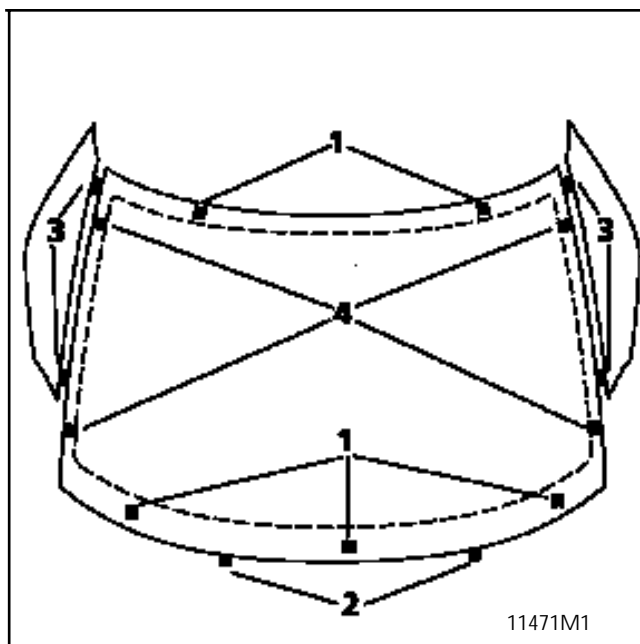

A SZÉLVÉDŐ ELŐKÉSZÍTÉSE

Próba :

Az előkészítési művelet előtt helyezze be a szélvédőt annak ellenőrzésére, hogy megfelelően illeszkedik-e a szélvédőkeretben.

Ellenőrizze az alátétek meglétét a szélvédőkeretben.

Illessze be a szélvédőt a tapadókorongokkal az alátétekre helyezve, majd központosítsa a háromszög alakú ablakokhoz képest az alátétek (3) segítségével, melyeket a háromszög alakú ablakok és a szélvédő közé helyez.

Jelölje meg a szélvédő végleges helyzetét két ragasztószalag (4) segítségével, majd vágja el a ragasztószalagokat.

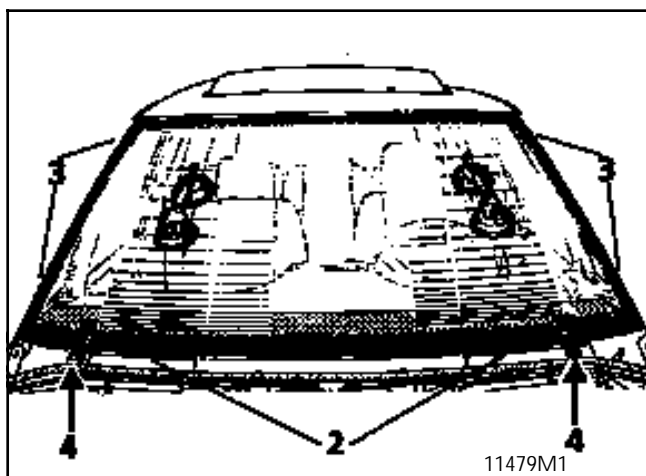

- 2 = Excentrikus alátét
- 3 = 4 db 5 mm vastagságú alátét

A szélvédő beállítása a háromszög alakú ablakokhoz képest

A szélvédő megfelelő beállításától függ a díszítőkeretek ragasztásának minősége és esztétikus elhelyezése.

A belső díszítőkeretek helyes szerelési iránya rendkívül fontos, hogy elkerülhető legyen az érintkezésük a szélvédővel (a díszítőkeret peremes része az utastér oldalán legyen).

Ellenőrizze a szélvédő megfelelő illeszkedését a teljes kerülete mentén, különös figyelmet fordítva az alsó részre.

Megfelelő illeszkedés

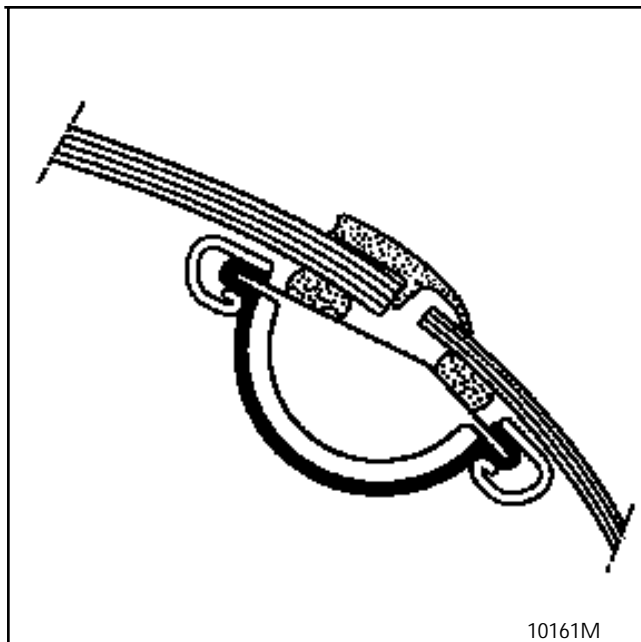

Illesztési hézag a szélvédő és a tetőelemek között :
X = 9 - 10 mm.

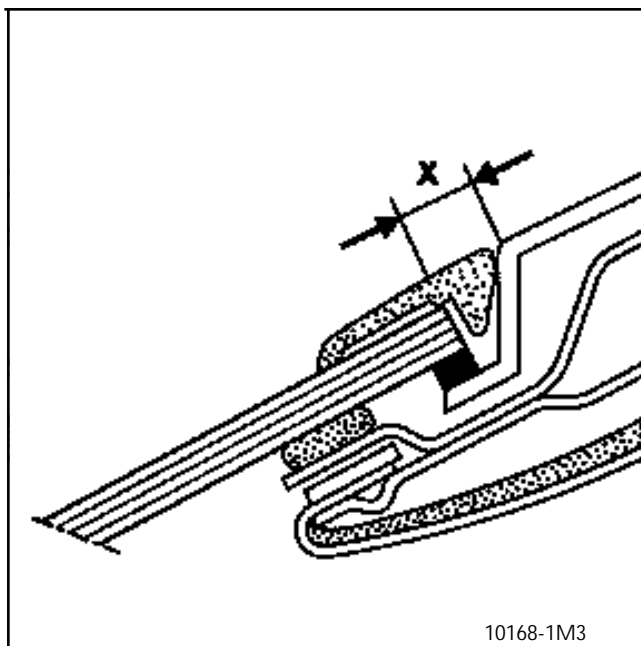

Emelje ki a megjelölt helyzetű szélvédőt.

ÚJ SZÉLVÉDŐ ELŐKÉSZÍTÉSE

Zsírtalanítsa a szélvédő peremét, és 30 mm-es csíkban a zománcozott részét.

Várjon az oldószer elpárolgásáig.

Hordja fel az alapozóanyagot kb. 15 - 20 mm szélességben a szélvédő oldalsó és alsó részeire, illetve 30 mm szélességben a felső részre.

Hagyja száradni 5 percig.

Javítsa ki az alapozó bevonatot a rosszul lefedett részeken.

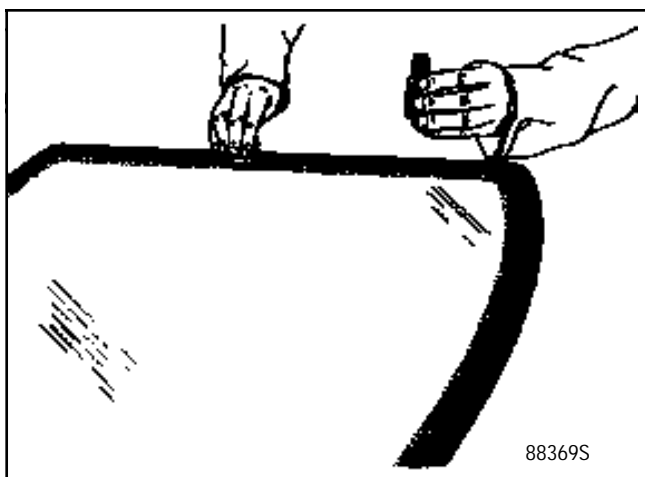

Megjegyzés :

Amennyiben a szélvédőn már van a ragasztócsík részére felhordott alapozó bevonat, zsírtalanítsa le ezt a felületet, és kenje be ismét alapozóanyaggal.

Készítsen egy vezetőszeres számot a ragasztócsík felhordásához a szélvédő felső részére.

Helyben elkészített vezetőszeres szám :

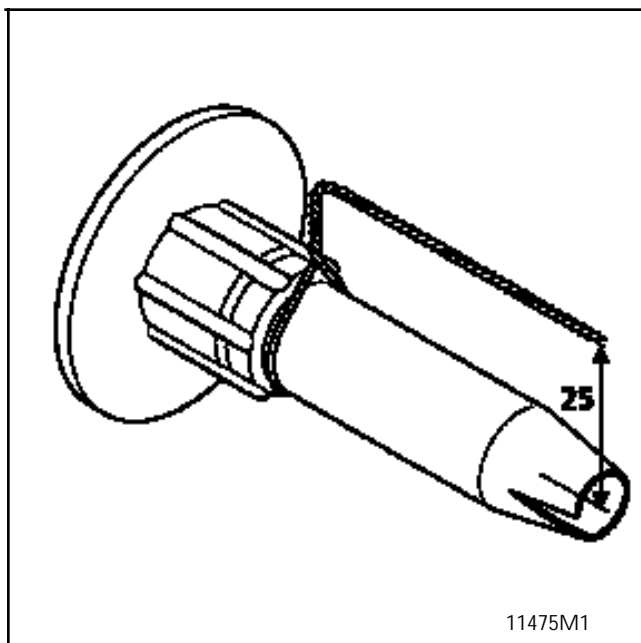
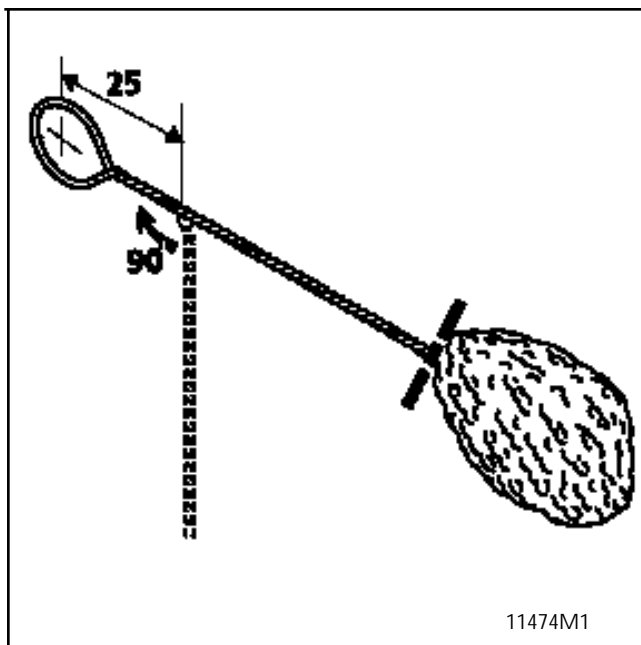

A RAGASZTÓCSÍK FELHORDÁSA

FIGYELEM : a ragasztócsík középvonala 4 mm-re legyen a szélvédő kerületétől az alsó és az oldalsó részen, illetve 25 mm-re a felső részen (a felső részhez használja a helyben elkészített vezetőszerszámot).

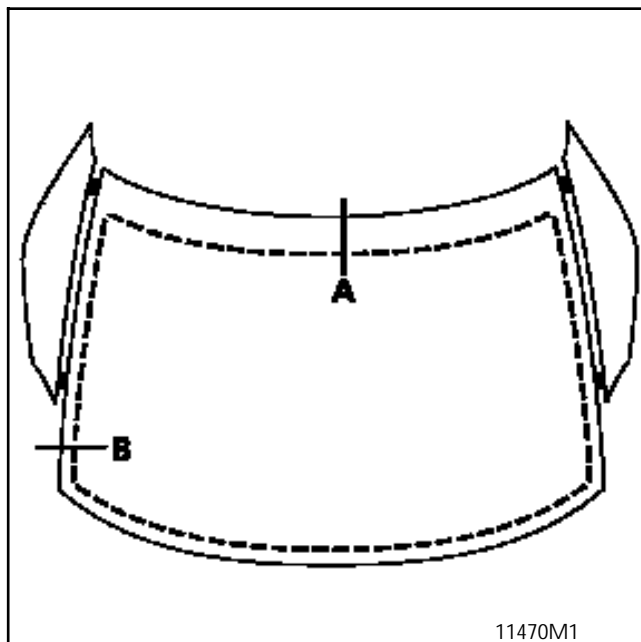

11470M1

B

A

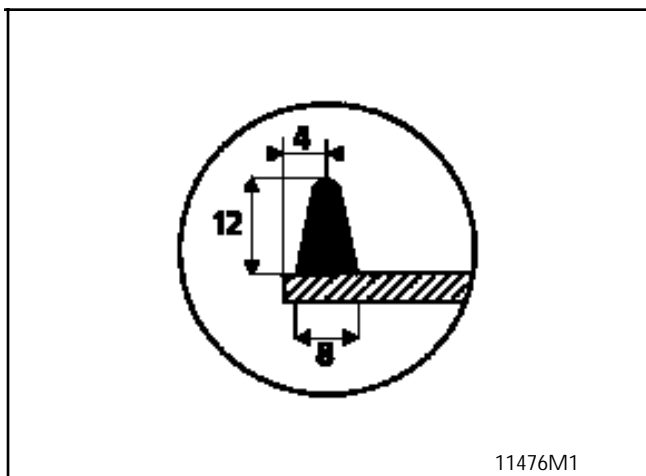

11476M1

Használja a készletben lévő kinyomófejet.

RENDKÍVÜL FONTOS :

A pisztolyt úgy tartsa, hogy a ragasztócsík keresztmetszete állandó legyen (12 x 8 mm-es háromszög).

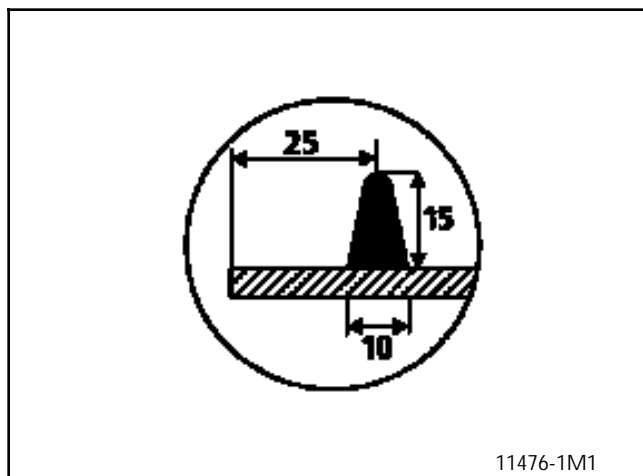

11476-1M1

Használja a helyben elkészített vezetőszerszámot (lásd az előző oldalt).

RENDKÍVÜL FONTOS :

Ha nem tartja be a 25 mm távolságot a felső részen, fennáll a víz beszivárgásának, és a szélvédő törésének a veszélye.

A SZÉLVÉDŐ BESZERELÉSE

Illessze be a szélvédőt a keretbe, és központosítsa az alsó ragasztószalag (4), illetve a szélvédő és a háromszög alakú ablak között lévő alátétek (3) segítségével.

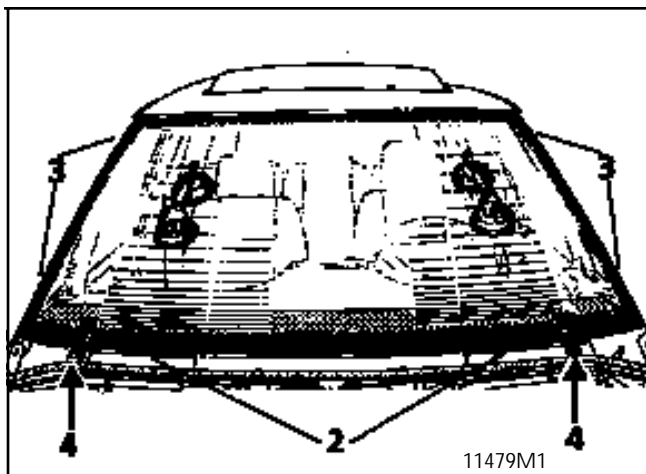

Nyomja meg enyhén a szélvédő kerületét, hogy az érintkezzen az alátétekkel (2).

A szélvédő és a háromszög alakú ablakok ele között 1 mm-es illesztési hézagnak kell lennie.

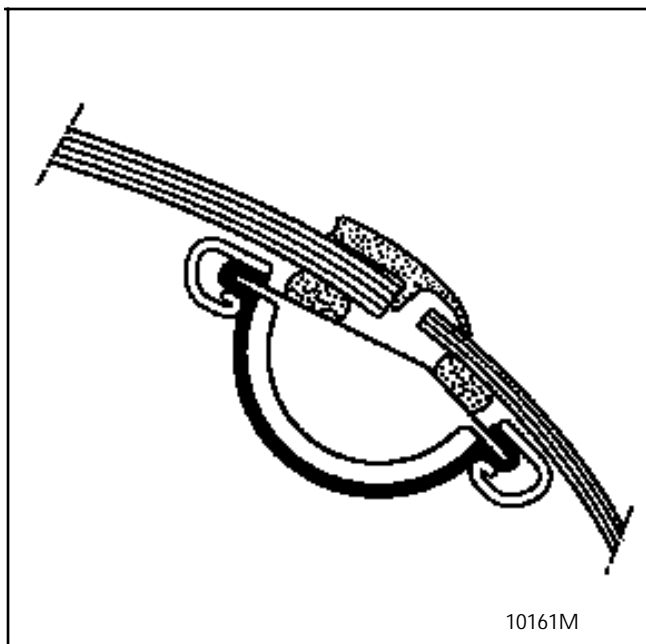

Várakozási idő nélkül ellenőrizze a tömítettséget vízszugár segítségével.

Szivárgás esetén jelölje meg a hibás részt, majd szárítsa meg a ragasztóanyagot fűvott levegővel.

Hordjon fel a hibás rész kb. **30 - 30 mm**-es környezetére egy **3 mm** átmérőjű ragasztócsíkot, és simítsa el ezt egy szappanos vízbe mártott lap segítségével.

Ellenőrizze ismét a tömítettséget.

MEGJEGYZÉS : a gépkocsit a felhasznált ragasztóanyag függvényében egy meghatározott ideig nem szabad elmozdítani :

Egykomponens | ragasztóanyag : 3 - 4 óra

Kétkomponens | ragasztóanyag : 30 perc.

TANÁCS :

A várakozási idő közben hagyja lecsöpögni a vizet a szélvédő kerületénél, meggyorsítva ezáltal a ragasztóanyag polimerizációját (a nedvesség hatására).

A SZÉLVÉDŐ BESZERELÉSE (folytatás)

A műszerfal felső része

A szivacsot a beszerelés előtt a szélvédőkeretre kell ragasztani.

A DÍSZÍTÁKERETEK FELSZERELÉSE

Használatos eszközök :

- 0,7 mm vastag acéllemezből helyben elkészített szerszám a díszítőkeret záróelemének szereléséhez.

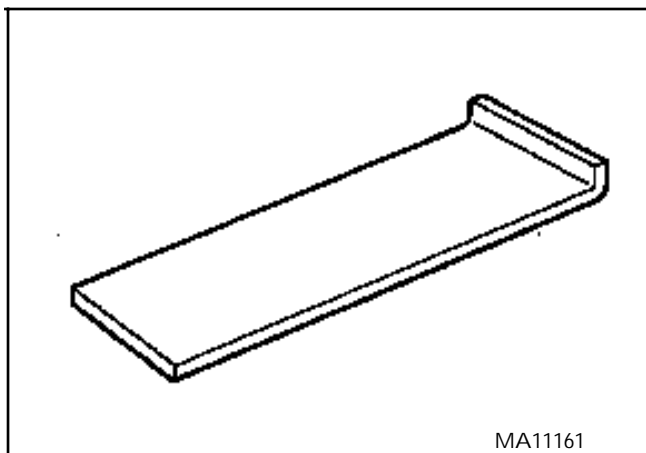

- Görgő a díszítőkeretek lepréseléséhez.
- Infravörös lámpa, vagy kemence a díszítőkeretek felmelegítéséhez.

Az üvegek előkészítése

AZ ÖSSZES ELŐKÉSZÍTÉSI MŰVELETET TISZTA ÉS SZÁRAZ ÜVEGEN KELL ELVÉGEZNI.

Zsírtalanítsa a ragasztási felületet egy zsíroló anyaggal (heptán) átitatott tiszta rongy segítségével.

Hagyja száradni a felületet 5 percig (20°C-on).

Hordja fel az alapozóanyagot a ragasztókészletben található eszköz segítségével, elkerülve a tűzoltó mennyiségű anyag használatát (a díszítőkeret felszerelése után távolítsa el a felesleges anyagot heptánnal, vagy egy borotvapenge segítségével).

Hagyja száradni a felületet 10 percig (20°C-on).

NE ÉRINTSE MEG A TOVÁBBIKBAN EZT A FELÜLETET !

A díszítőkeretek előkészítése

AZ ÖNTAPADÓ DÍSZÍTÁKERETEK TAPADÁSI JELLEMZŐI +30°C ÉS + 40°C KÖZÖTTI RAGASZTÁSI HŐMÉRSÉKLET ESETÉN A LEGKEDVEZŐBBEK.

A díszítőkereteket tehát feltétlenül elő kell melegíteni (egy lámpa, kemence, vagy radiátor segítségével) közvetlenül a felragasztásuk előtt.

A díszítőkeretek felragasztása

Az öntapadó részen lévő védőfóliát folyamatosan húzza le a felragasztás közben. A felragasztás után préselje le erősen a díszítőkeretet egy görgő segítségével.

A RAGASZTÁS LEVÁLÁSA ESETÉN KI KELL CSERÉLNI A DÍSZÍTÁKERETET.

A szélvédő díszítőkereteinek felszerelése

Fontos :

Ellenőrizze egy vízszög segítségével a szélvédő tömítettségét, és szükség esetén javítsa meg a hibát a díszítőkeretek felszerelése előtt.

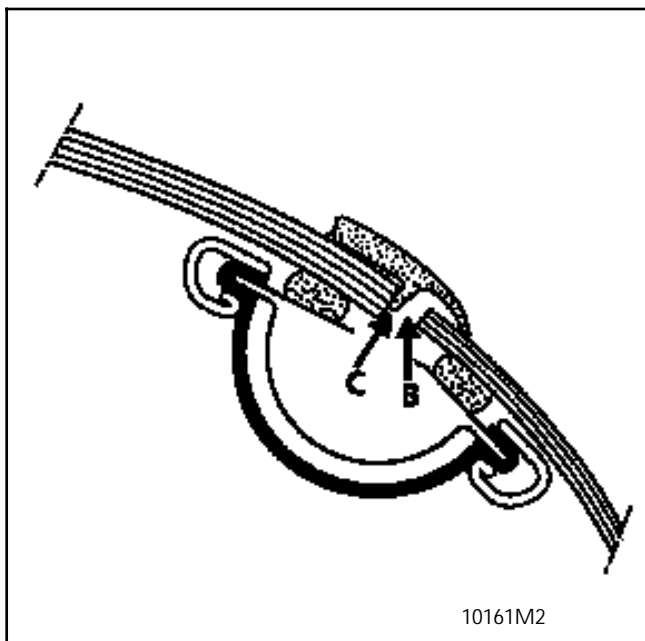

10161M2

Figyelem : ügyeljen arra, hogy a szélvédőragasztó ne kerüljön a vízvezető csatornába (B) (a felső sarkokat is beleértve).

A vízvezető csatorna biztosítja :

- a díszítőkeret nyülványának (C) elhelyezkedését,
- a víz elvezetését.

A díszítőkeretek felragasztása

1. Állítsa be a díszítőkeret felső részét a tetőkeret-hez képest, és ragassza fel.
2. Állítsa be a díszítőkeret nyülványát (C) a szélvédő pereméhez képest. Feszítse meg a díszítőkeretet, majd ragassza fel az öntapadó részt a háromszög alakú ablakokra.
3. Állítsa be a díszítőkeretet a tetőelem széléhez képest, feszítse meg, majd ragassza fel a szélvédőre az utolsó centiméterek kivételével.
4. Szükség esetén állítsa be a díszítőkeret hosszúságát az antenna tengelyvonalaiban bevágva.
5. Válassza le a háromszög alakú ablak díszítőkeretének felső részét :

Állítsa be és ragassza fel a háromszög alakú ablak díszítőkeretének felső részét a szélvédő díszítőkeretével együtt a tetőkeret mentén.

A díszítőkeret hátsó részét kétoldalas ragasztószalaggal ragassza fel a háromszög alakú ablak hátsó díszítőkeretére.

A VÉDŐFÓLIÁT NE HÚZZA LE A DÍSZÍTŐKERET VÉGEIRŐL A MÉRÉTVÁGÁS ELŐTT.

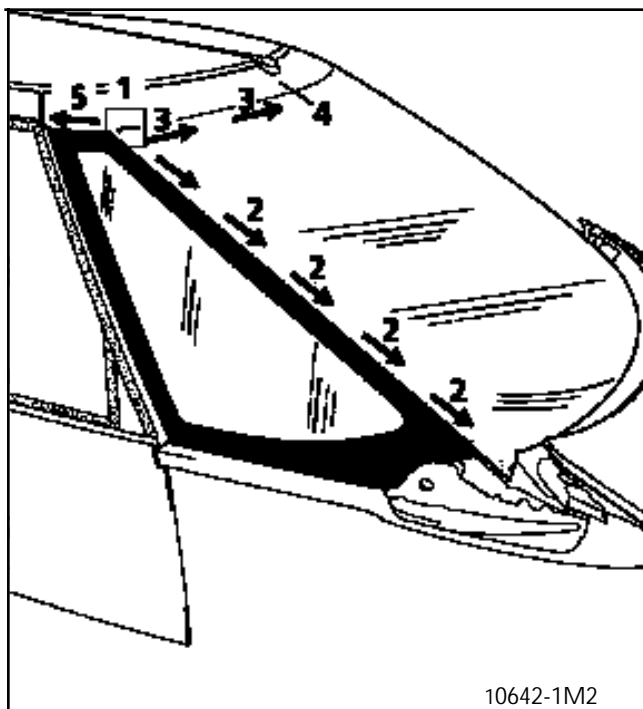

10642-1M2

A DÍSZÍTÉKERET ZÁRÓELEMÉNEK FELSZERELÉSE

A díszítékeret záróelemének felszerelése egyszerű nyomással nem lehetséges, mert a záróelem visszahajlított része (1) nem illeszkedik be a díszítékeret alá : fennáll a záróelem elvesztésének veszélye.

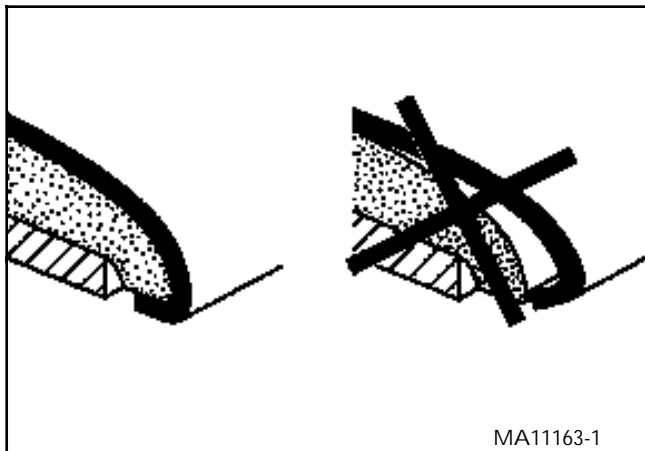
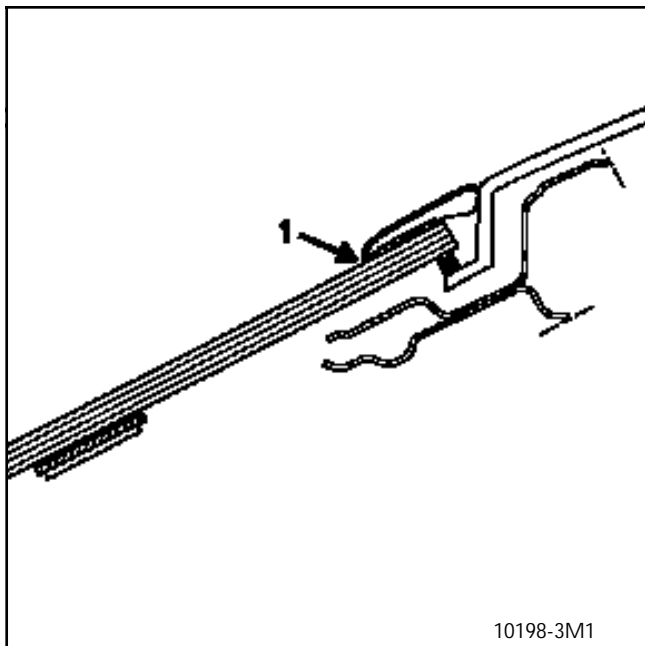

A művelet a helyben elkészített szerszám segítségével végezhető el megfelelően :

1. Helyezze be a szerszám hajlított részét (A) a díszítékeret pereme alá.
2. Billentse lefelé a szerszámot, hogy a díszítékeret pereme kiszabaduljon.

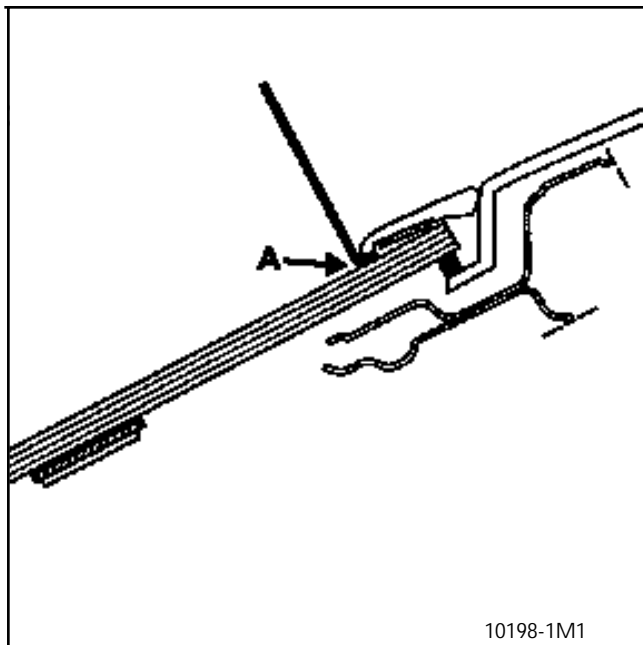

3. Ilessze be a záróelem hátsó részét (B).
4. Tolja előre a záróelemet és illessze be az első részét (E).
5. Állítsa vissza a szerszámot függőleges helyzetbe, majd távolítsa el.
6. Ellenőrizze a záróelem megfelelő beilleszkedését.

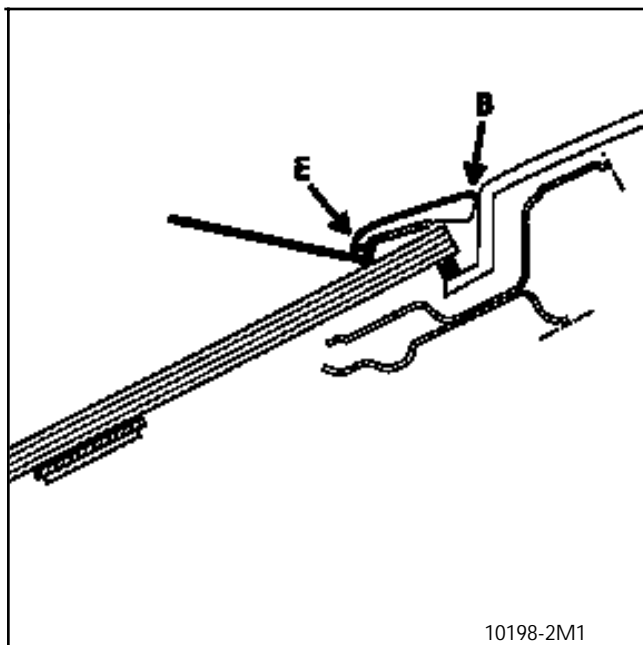

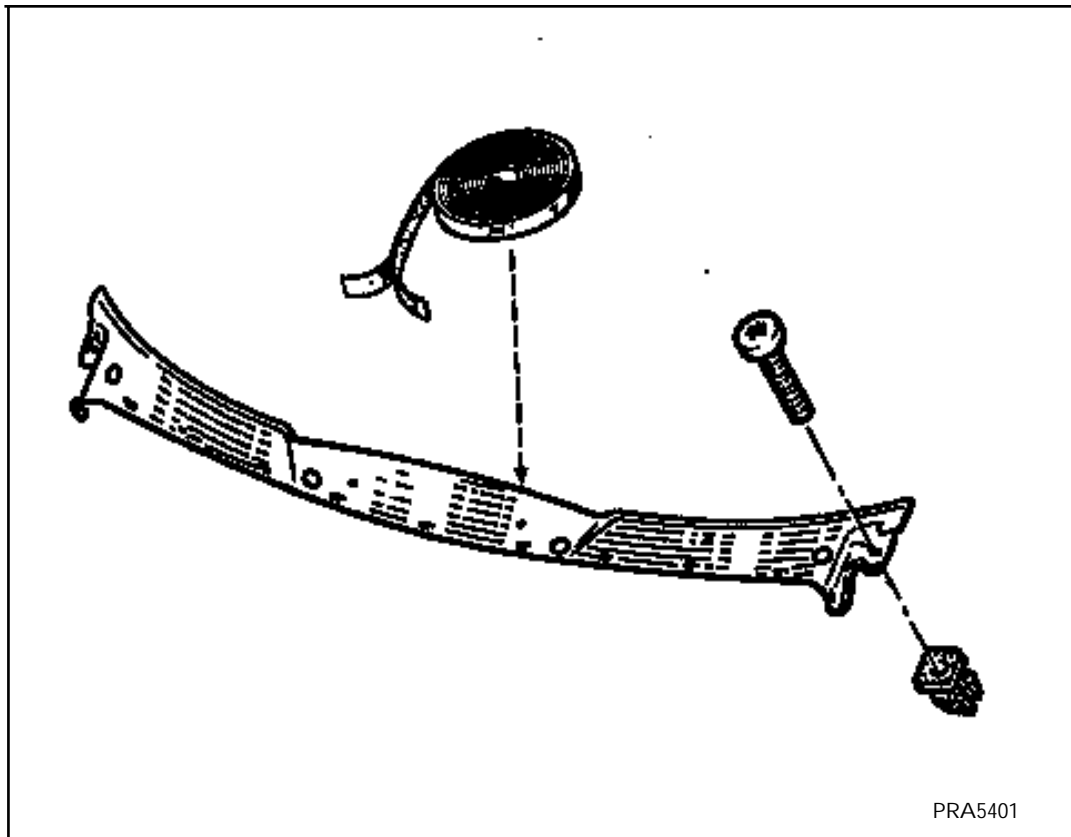

A szélvédőkeret alsó részének felszerelése

Mielőtt felhelyezi a szélvédőkeret alsó részére a készletben lévő ragasztócsíkot, a ragasztási felületet kenje be 210T alapozóanyaggal, melynek rendelési száma 60 25 071 207 (a száradási idő 20°C-on 10 perc) (lásd a 42. fejezetet).

Szerelje fel :

- a visszapillantótükröket,
- az ablaktörlőkarokat.

Állítsa szembe a lapátokat és az ablaktörlőkarokat a szélvédőn lévő jelölésekkel.

Húzza meg az anyákat **3.2 daNm** nyomatékkal.

A műszerfal felső részének felszerelése

Ellenőrizze az alábbiak működését :

- autórádió,
- ablaktörlők,
- visszapillantótükrök.

KISZERELÉS

A szükséges szerszámokat és segédanyagokat lásd az 50. "ÁLTALÁNOSSÁGOK" fejezetben.

Szerelje le :

- a visszapillantótükröt,
- a díszítéskereszteket,
- részlegesen az ajtó tömítést,
- az alsó konzolt,
- a szellőzés szabályozó tábláját.

Emelje meg a szövetburkolatú csíkot, hogy az oldalsó szellőző fűvóka leszerelhető legyen.

Védje az ablakkeretet a teljes kerülete mentén kétszeres vastagságban egy széles ragasztószalag segítségével.

Az üveg kiserelése a hagyományos eszközökkel végezhető el (a kivágás egy acélhuzallal történik).

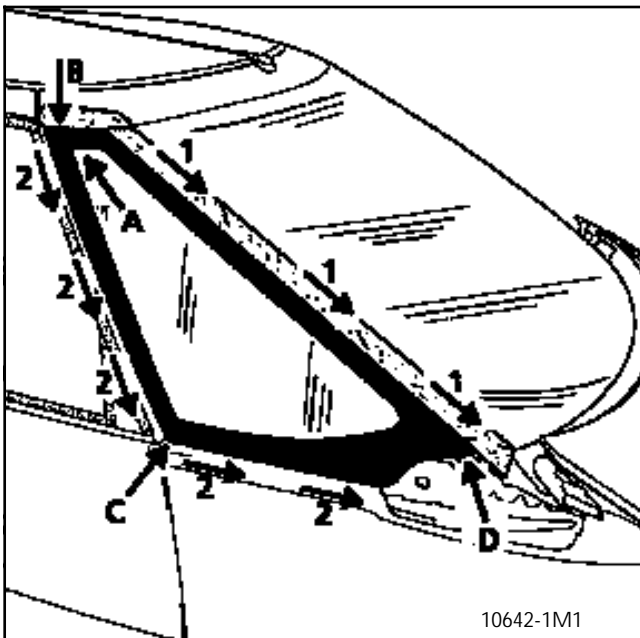

Vágja ki a háromszögalakú ablakot egy acélhuzallal.

Vágja el a ragasztóanyagot egy éles szerszám segítségével a (B), a (C) és a (D) részeken, hogy az üveg könnyebben kivágható legyen.

Vezesse át az acélhuzalt az (A) helyen.

Szerelje fel a húzófogót az acélhuzalra.

A kivágást az (1), majd a (2) irányban végezze. Ezt követően vágja ki a sarkot (D) belülről egy vágószerszám segítségével, félrehúzza kissé az üveget.

FONTOS : a műveletek közben ügyeljen arra, hogy az acélhuzal megfelelően helyezkedjen el az üveg alatt (különös tekintettel a sarkokra), elkerülve így az üveg sérülését.

AZ ABLAKKERET ÉS AZ ÜVEG ELŐKÉSZÍTÉSE

Végezze el a szélvédőnél leírt műveletsort.

BESZERELÉS

Végezzen egy próbát az üveg megfelelő beállításához.

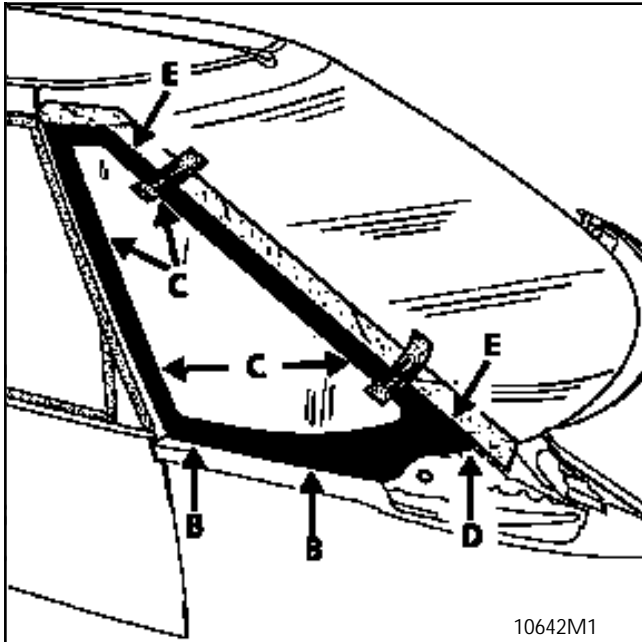

B = 4 mm (1x4) (2 db) C = 1 mm (4 db)
 D = 5 mm (1 db) E = 5 mm (2 db)

Helyezze a (B) alátéteket a sárvédőelemre, a (C) alátéteket az ablakkeret burkolatának rögzítésére, a (D) alátétet pedig a háromszögalakú ablakra.

Illessze be az üveget, állítsa be a szélvédő és a háromszögalakú ablak között lévő alátéteket (E), majd jelölje meg a háromszögalakú ablak helyzetét egy ragasztószalag segítségével.

A RAGASZTÓANYAG FELHORDÁSA

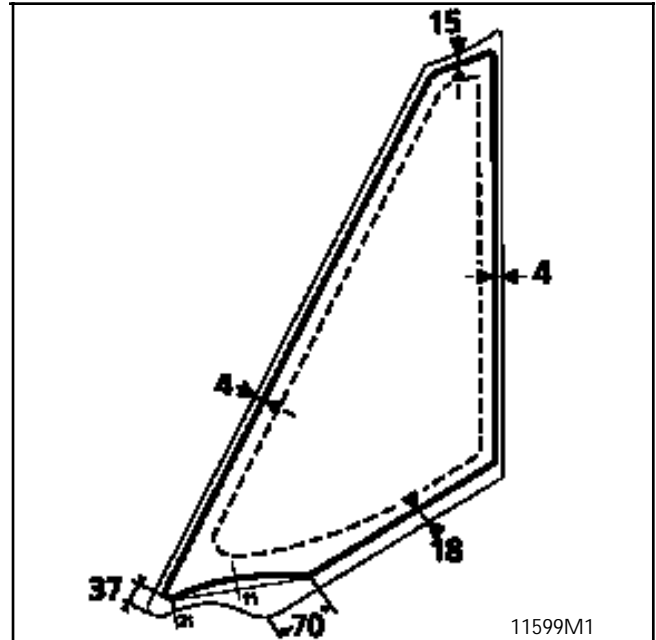

Hordja fel :

- a ragasztócsíkot az üveg két felső oldalára (a ragasztócsík középvonala 4 mm távolságra legyen az üveg szélétől),
- a ragasztócsíkot az üveg alsó részére a fenti ábra alapján, hogy a sárvédőelemre ne kerülhessen ragasztóanyag.

Megjegyzés :

Használja a javítókészletben található sablont a ragasztócsík felhordásához az üveg megfelelő részére.

BESZERELÉS

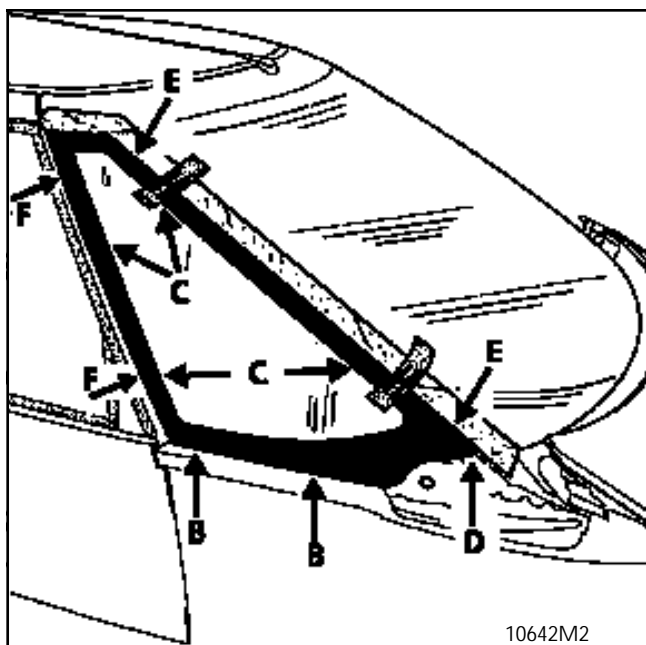

Illessze be az üveget, és állítsa be a ragasztószalag és az alátétek (E) segítségével úgy, hogy legalább **5 mm**-es hézag legyen a szélvédő pereméhez viszonyítva.

Nyomja meg az üveget, hogy az érintkezzen a (C) és a (D) alátétekkel.

Ellenőrizze a háromszög alakú ablak elhelyezkedését (az illeszkedési ív folytonossága) a szélvédőhöz képest, hogy az oldalsó díszítőkeret megfelelően felszerelhető legyen.

Rögzítse ragasztószalagok segítségével az üveget végleges helyzetében az (F) részekben.

Várakozási idő nélkül : ellenőrizze vízszög segítségével a tömítettséget. Szivárgás esetén a szélvédőnél leírtak alapján járjon el.

Hagyja száradni a ragasztóanyagot 4 órán (egykomponensű ragasztó), illetve 30 percen (kétkomponensű ragasztó) keresztül.

Távolítsa el a (B) és a (C), illetve az (E) és a (D) alátéteket.

Megjegyzés : az üveg cseréjét követően a tömítettség vízszögrel történő ellenőrzését a díszítőkeret felhelyezése előtt kell elvégezni.

A háromszög alakú ablak díszítőkeretének felhelyezése

Helyezze fel a díszítőkeretet, és csukja be az ajtót.

Felülről kezdve állítsa be a díszítőkeretet az oldalsó tetőkerethez képest. A kétoldalas ragasztócsík védőfóliáját fokozatosan húzza le, és ügyeljen arra, hogy az ajtókeret teljes kerülete mentén **5 mm**-es hézag maradjon. (lásd az alábbi ábrán látható metszetet).

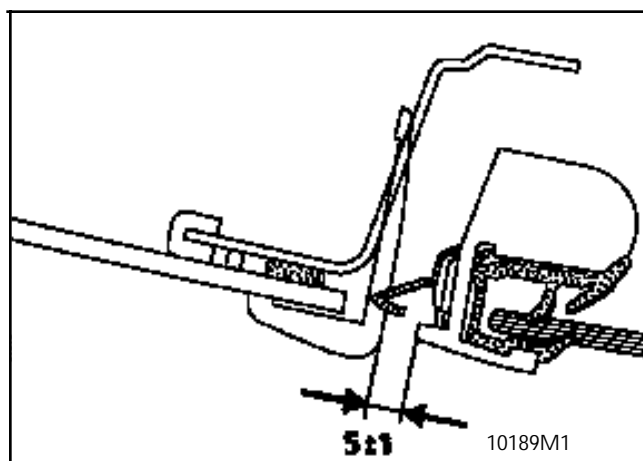

KISZERELÉS

Szerelje le :

- a belső és a külső háromszög alakú burkolatot,
- az ajtókárpitot,
- az ablaküveg belső és külső gumitámaszait,
- a vinil tömítéburkolatot,

Engedje le a vezetélem egységet.

Szerelje ki a rögzítéseket.

Emelje ki felfelé az üveget, az alábbi ábra szerint elforgatva.

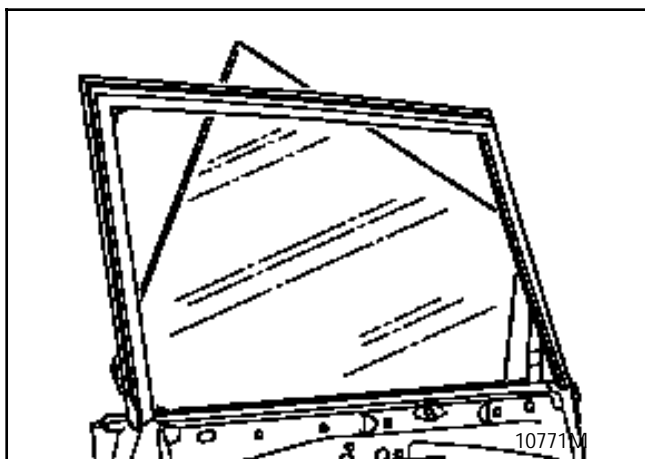

BEÁLLÍTÁS

Rögzítse az üveget a csavarok meghúzása nélkül.

Szerelje fel a vezetélem egységet, és állítsa az üveget zárt helyzetbe.

Húzza meg a csavarokat (1).

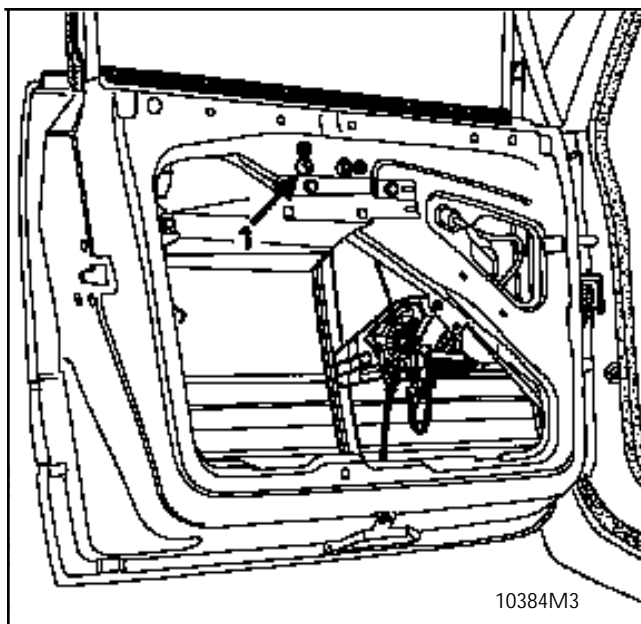

BESZERELÉS

Szerelje fel :

- az üveg belső és a külső gumitámaszát,
- a vinil tömítéburkolatot,
- az ajtókárpitot,
- belső és a külső háromszög alakú burkolatot.

KISZERELÉS

Szerelje le :

- a belső és a külső háromszög alakú burkolatot,
- az ajtókárpitot,
- az ablaküveg belső és külső gumitámaszait,
- a vinil tömítéburkolatot,

Engedje le a vezetélem egységet.

Szerelje ki a rögzítéseket.

Emelje ki felfelé az üveget, az alábbi ábra szerint.

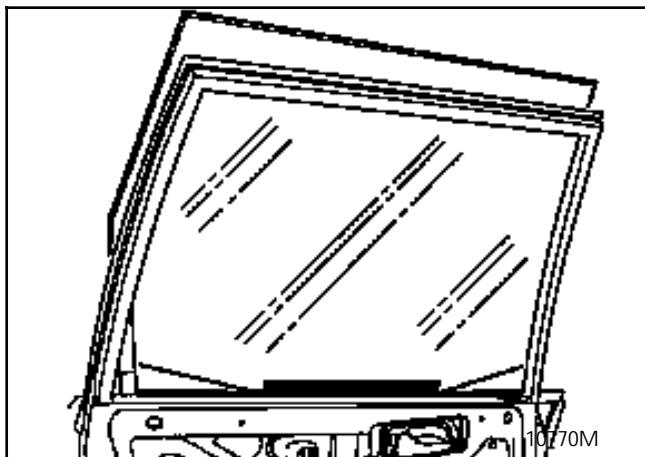

BEÁLLÍTÁS

Rögzítse az üveget a csavarok meghúzása nélkül.

Szerelje fel a vezetélem egységet, és állítsa az üveget zárt helyzetbe.

Húzza meg a csavarokat (1).

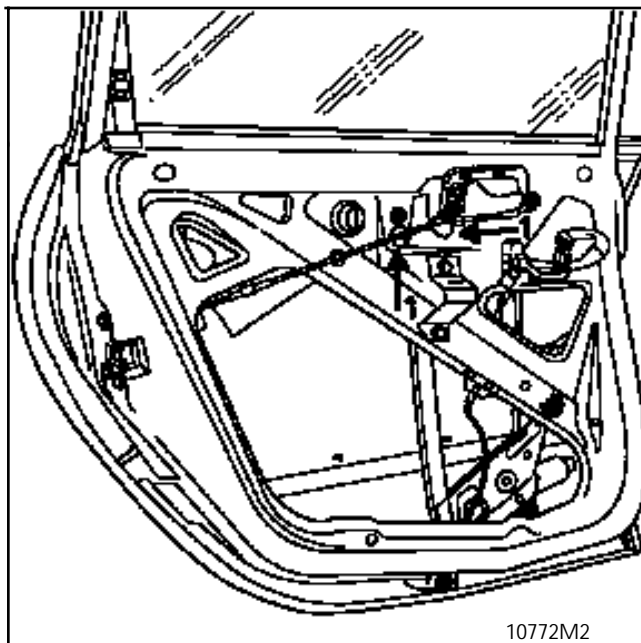

BESZERELÉS

Szerelje fel :

- az üveg belső és a külső gumitámaszát,
- a vinil tömítéburkolatot,
- az ajtókárpitot,
- belső és a külső háromszög alakú burkolatot.

KISZERELÉS

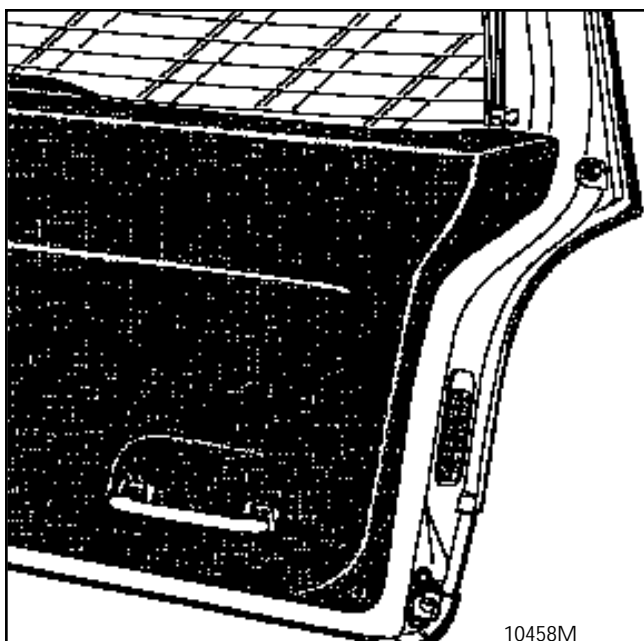

Szerelje le az ablaktörlőkart.

Kösse le az ablakfűtés vezetékeit.

Szerelje le a csomagtérajtó kárpitját.

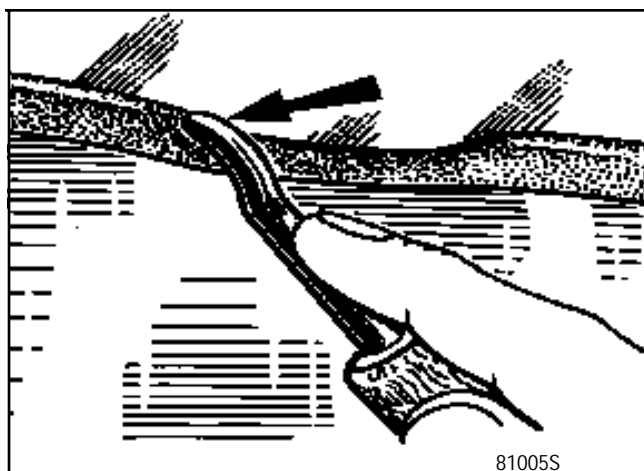

Egy lapos, de nem éles csavarhúzó segítségével vezesse át a belső tömítéseremet az ablakkeret hornyán.

Emelje ki az üveget a tömítéssel együtt.

BESZERELÉS

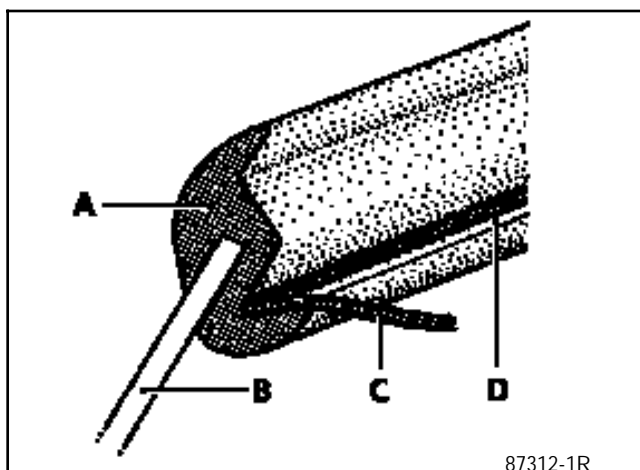

Helyezze a gumitömítést (A) az üvegre (B), majd illesszen be egy zsineget (C) a gumitömítés hornyába (D) úgy, hogy a zsineg végei az üveg alsó részénél legyenek.

Keresztelje a zsineg végeit 200 mm hosszón a horonyban.

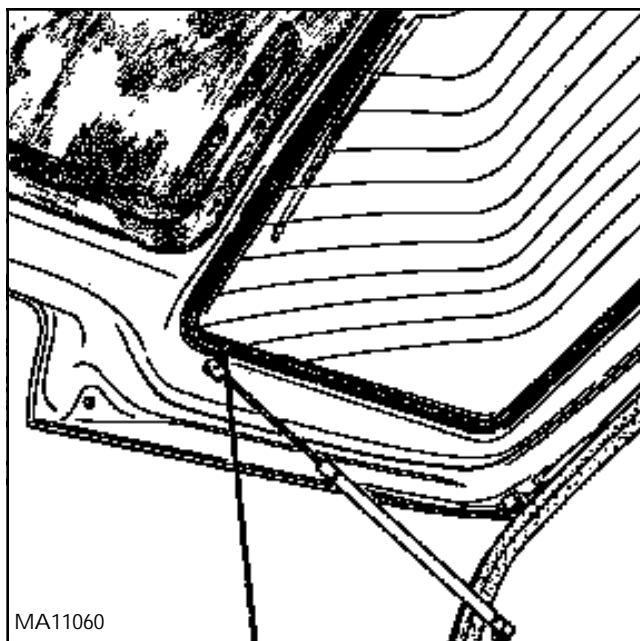

Illessze az egységet a keretbe, a zsineg végei a belső oldalon legyenek.

Kezdje el meghúzni a zsineg valamelyik végét, átvezetve így a tömítés peremét a hornyon.

A zsineg kihúzásával együtt haladva a külső oldalról nyomja meg az üveget.

Végezze el a fenti műveleteket a zsineg másik végével is.

KISZERELÉS

Nyissa ki a csomagterajtó ablakát.

Szerelje le a nyitható ablak teleszkóprugóit.

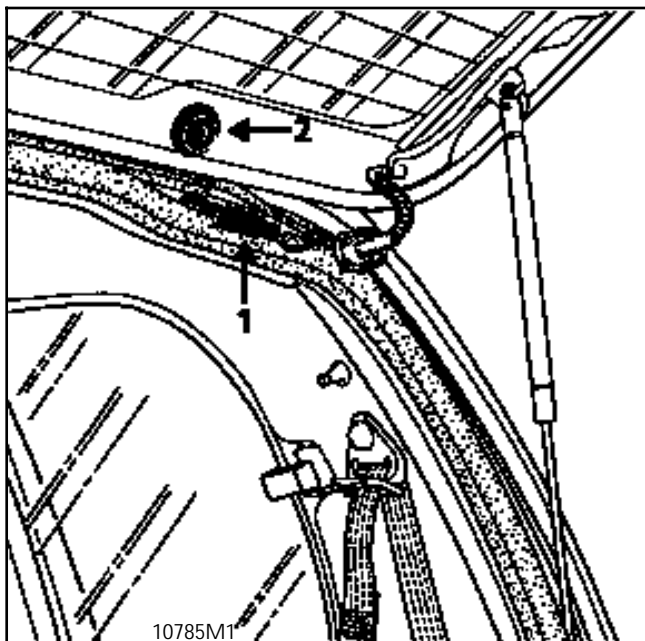

Kösse le az ablakfűtés vezetékeit (1).

Szerelje ki :

- a csavarokat (2),
- az üveget a tömítésével együtt.

BESZERELÉS

Illessze be az üvegből és a tömítésből álló egységet, mely ekkor megfelelő helyzetbe kerül a keretben.

BEÁLLÍTÁS

Rögzítse az üveget.

Kösse vissza az ablakfűtés vezetékeit (1).

Szerelje vissza az ablak teleszkóprugóit.

A PÁNTEGYSÉGEK LESZERELÉSE

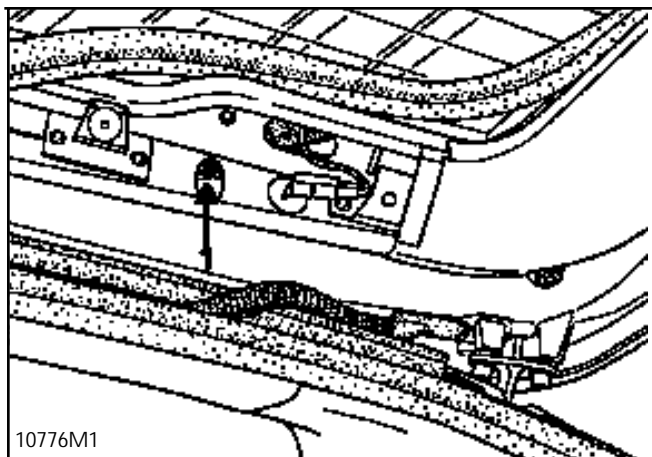

Szerelje le :

- a csomagterajtó kárpitozását (lásd a 73. fejezetet),
- a rögzítőcsavarokat (1).

BEMUTATÁS

Zárszerkezet

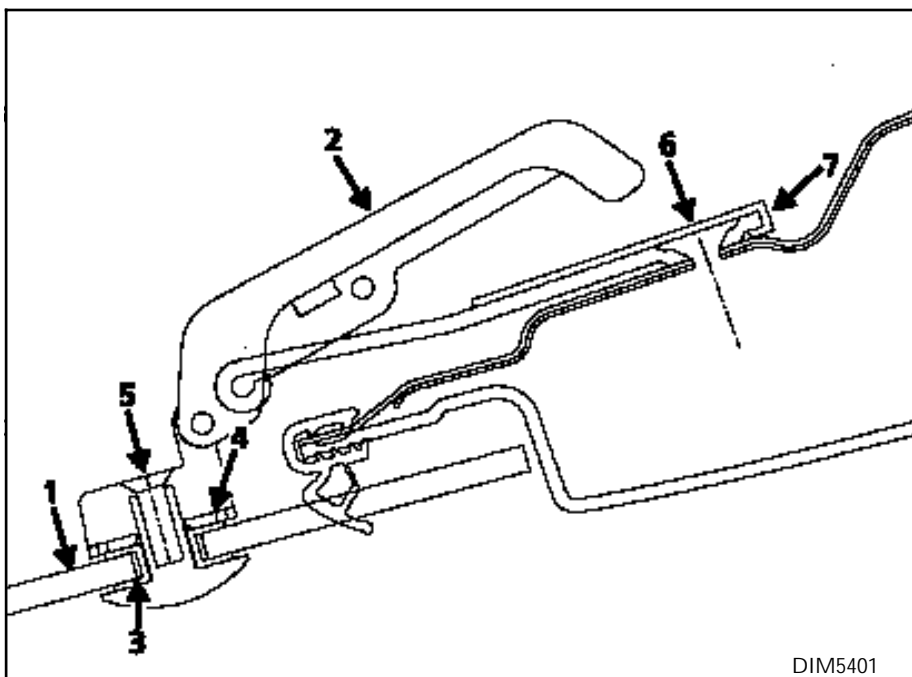

- | | |
|-----------------|---|
| 1 Üveg | 5 Zárszerkezet rögzítÉcsavarja az üvegen |
| 2 Nyitófogantyú | 6 Zárszerkezet rögzítÉcsavarja a karosszérián |
| 3 Közdarab | 7 Burkolat |
| 4 TömítÉalátét | |

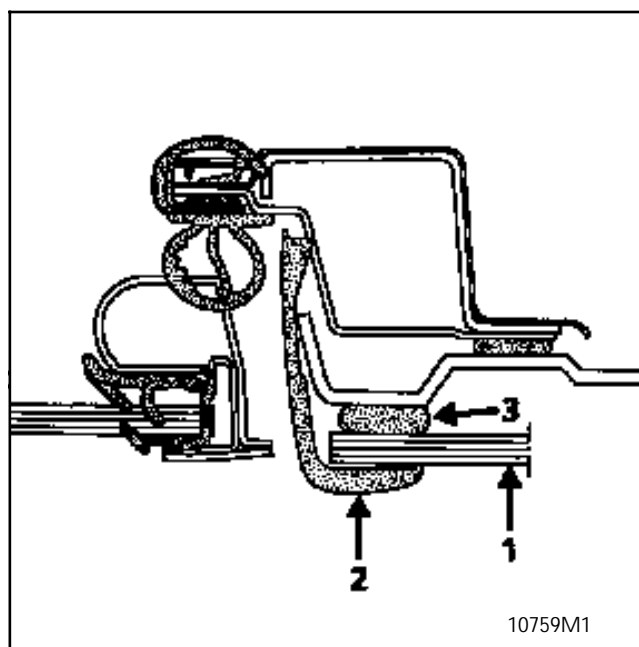

Csukló

- | |
|----------------|
| 1 Üveg |
| 2 DíszítÉelem |
| 3 Ragasztócsík |

KISZERELÉS

Szerszámok és segédanyagok

(Lásd az Általánosságok fejezetet).

Nyissa ki a hátsó ajtót.

Szerelje le :

- részlegesen az ajtótmítést,
- a díszítőelemet,
- belülről az alsó burkolatot, és a zárszerkezet 3 db rögzítőcsavarját.

Helyezzen az ablakkeretre egy ragasztószalagot, hogy elkerülhető legyen az ablakkeret sérülése.

Vágja el a ragasztócsíkot a belső oldalon felülről lefelé haladva egy vágószerszám segítségével az ablak kissé kinyitott helyzetében.

AZ ABLAKKERET TISZTÍTÁSA

A szélvédőnél leírtak alapján járjon el.

Szerelje fel :

- a zárszerkezetet meghúzás nélkül,
- az öntapadós alátéteket (A) az üveg széleire, majd hordja fel a ragasztócsíkot az üvegre a két alátét közötti szakaszra. A ragasztócsík középvonala 4 mm-re legyen az üveg szélétől.

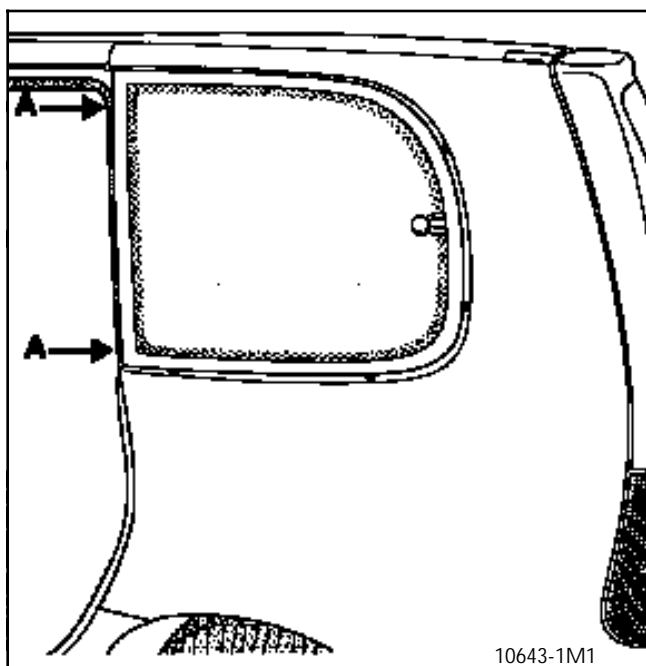

A = 4 mm (2 db)

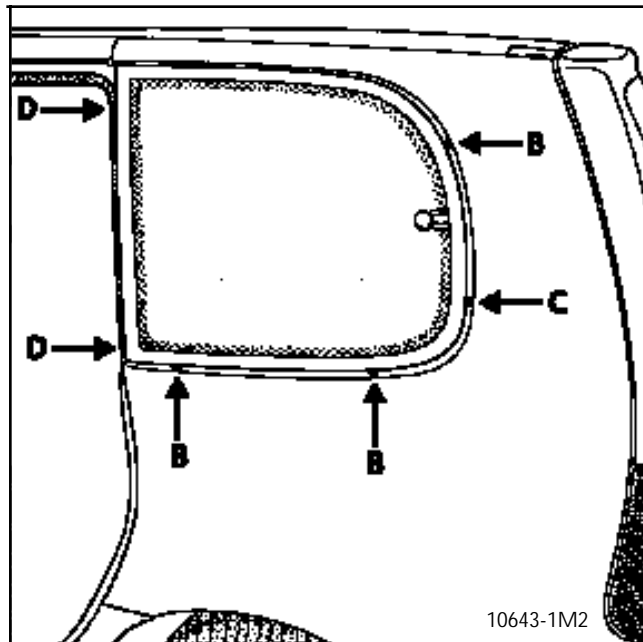

B = 2 mm (1x2) (3 db) C = 3 mm (1x3) (1 db)

Helyezze az ablakkeretre a (B) és a (C) alátéteket.

BESZERELÉS

Illessze be az üveget, állítsa be a helyzetét a (B) és a (C) alátétek segítségével, majd nyomja meg, hogy érintkezzen az alátétekkel (A), a tömítéssel és a burkolat rögzítésével.

Rögzítse ideiglenesen egy ragasztószalag segítségével az üveget a (D) helyeken.

Szerelje fel a zárszerkezetet, húzza meg az üvegen lévő rögzítést, majd reteszelve az ablakot.

A díszítélem felszerelése

Helyezze fel a díszítélelemet, majd csukja be az ajtót.

Állítsa be a díszítélelemet a karosszéria felső részéhez képest, majd felülről kezdve fokozatosan húzza le a kétoldalas ragasztócsík védőfóliáját. Ügyeljen arra, hogy mindenhol 5 mm-es hézag legyen az ajtókerethez viszonyítva (lásd az alábbi ábrát).

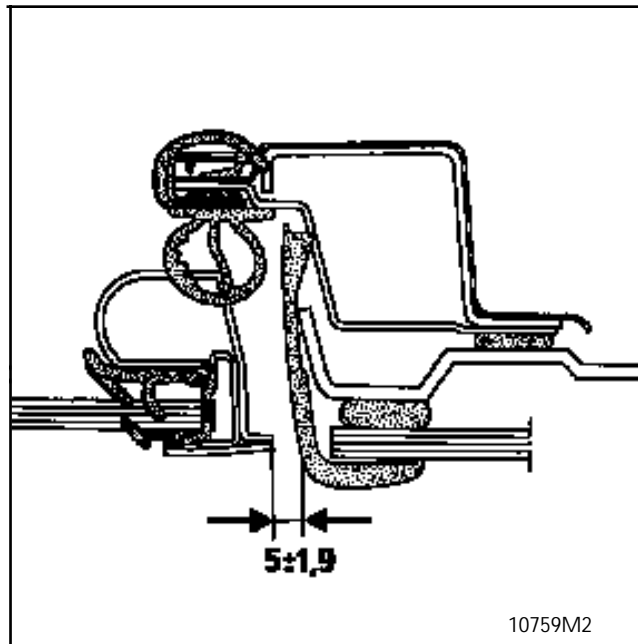

FIGYELEM :

Az ablakot ne nyissa ki 24 órán keresztül, mert a ragasztóanyag elválhat.

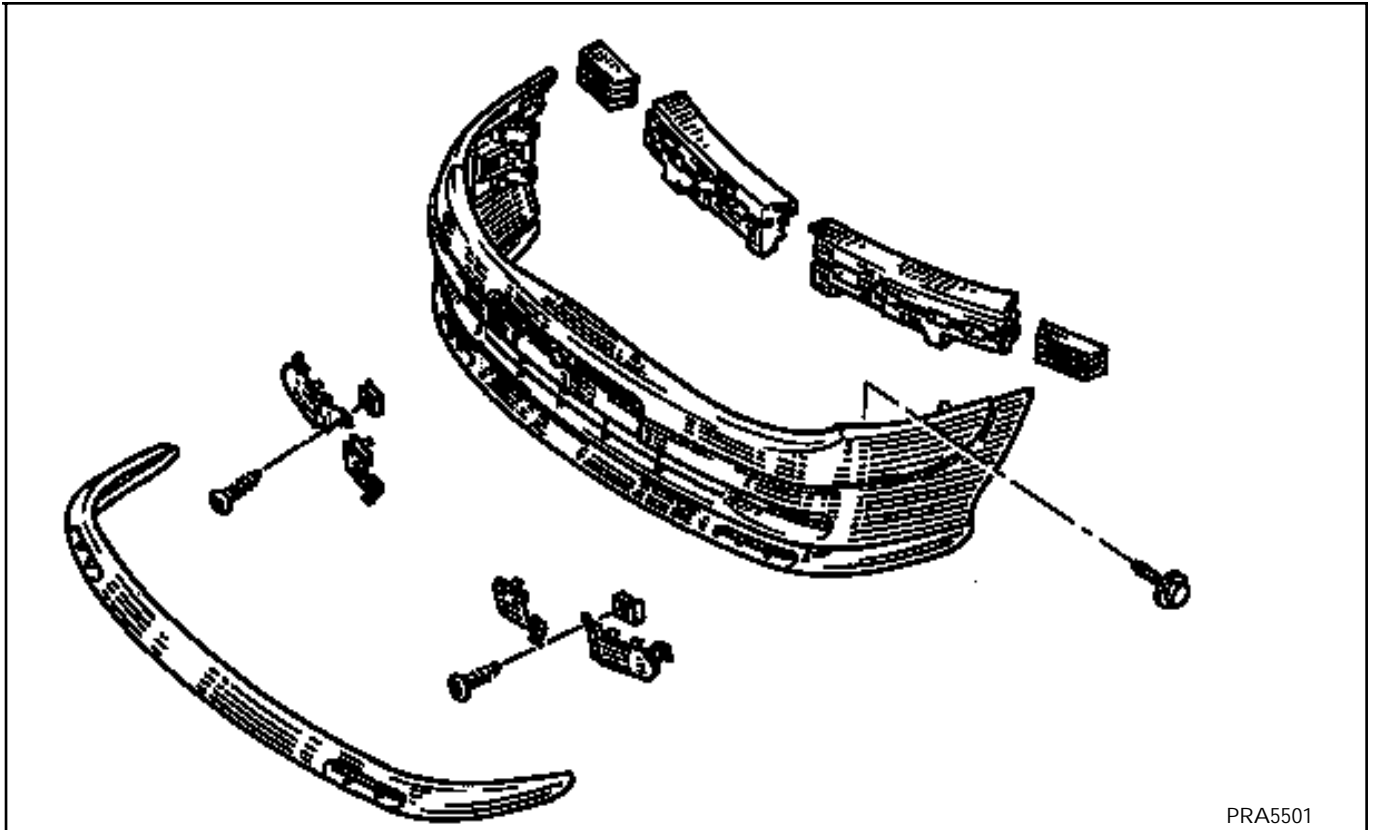

LESZERELÉS

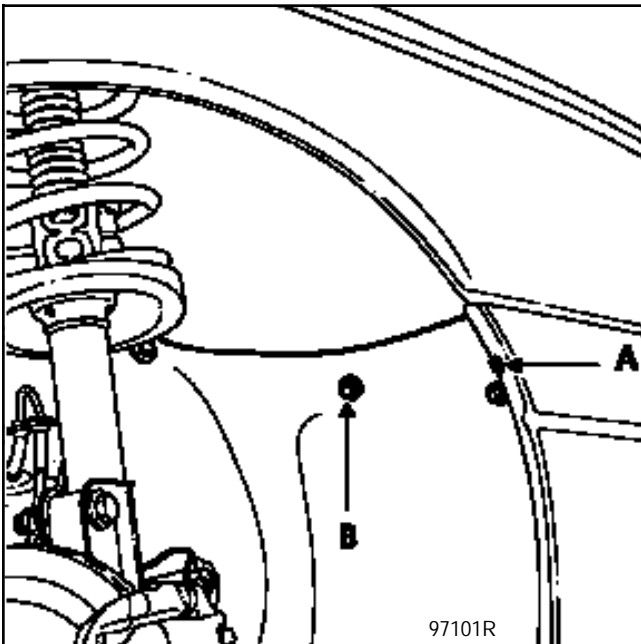

Szerelje le :

- az oldalsó rögzítéscsavarokat (A),
- a keréjjáratí védőlemezek rögzítéseite (B),
- a szegecset,

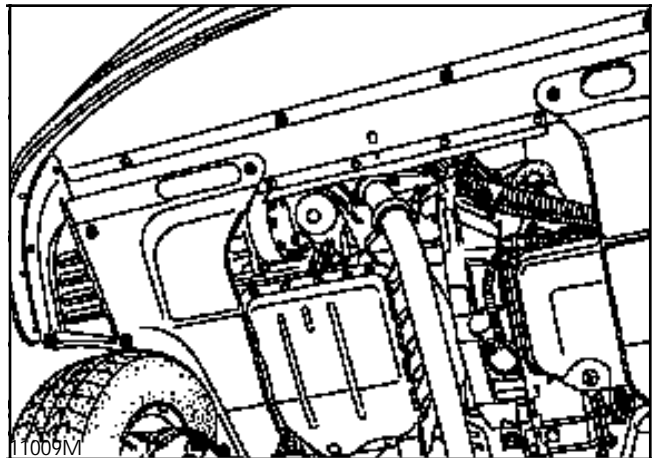

- a karosszéria alatti zárólemezek rögzítéseite.

LESZERELÉS

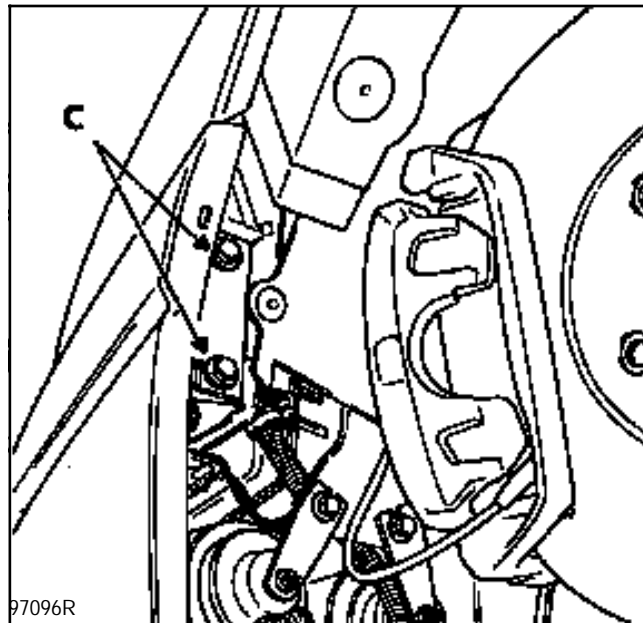

Húzza félre a kerékjárat védelemezeket, hogy hozzáférhessen az oldalsó rögzítécsavarokhoz (C).

Kösse le a ködfényszórók csatlakozóját.

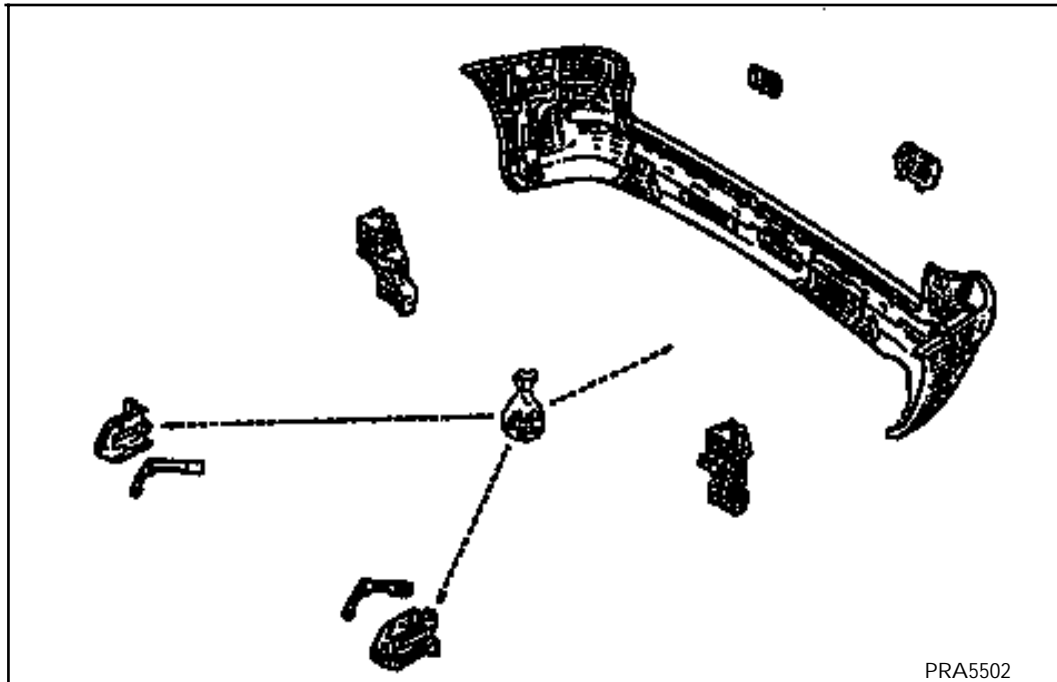

LESZERELÉS

Szerelje le a hátsó kerekeket.

Fúrja ki a keréjjáratí védőlemezeket rögzíté szege-
cseket.

Szerelje le :

- a keréjjáratí védőlemezeket,

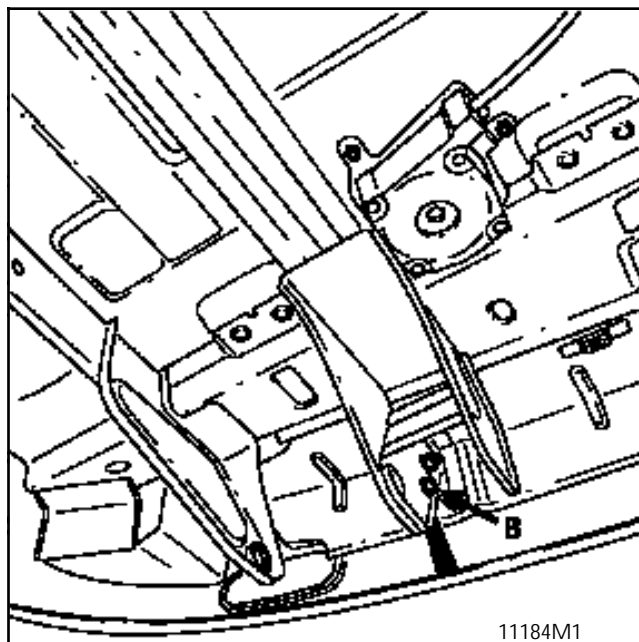

- a lökhárító rögzítésének két csavarját (B).

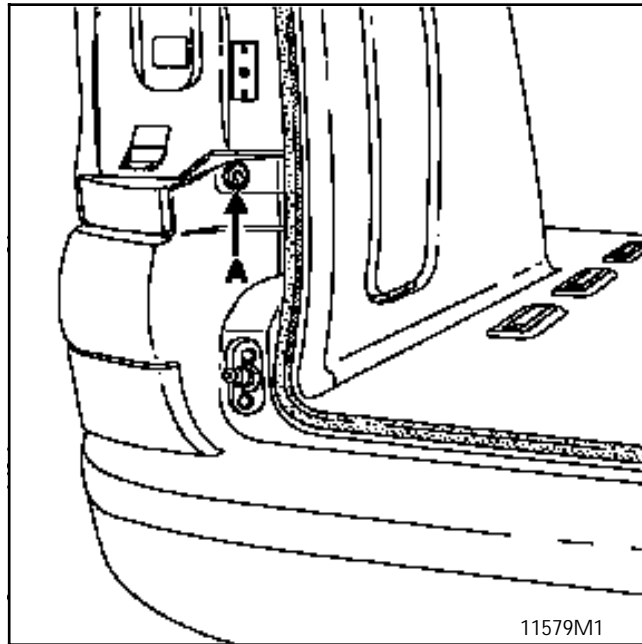

Szerelje le a rögzítőkapszokat a lökhárító kereszt-tartójáról.

Szerelje le :

- a hátsó lámpákat,
- a lökhárító rögzítőkapszait (A),
- a zárnyelvek védőharangjait,

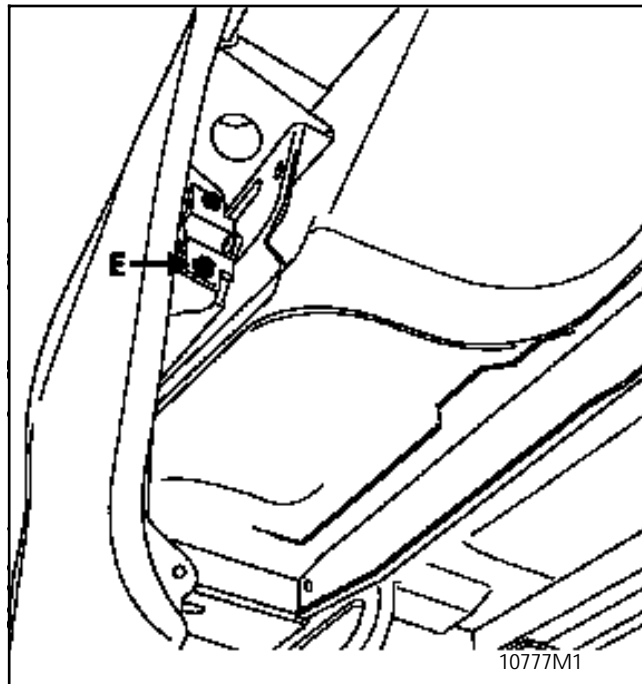

- az oldalsó rögzítécsavarokat (E).

FELSZERELÉS

A leszerelési műveletekkel ellentétes sorrendben járjon el.

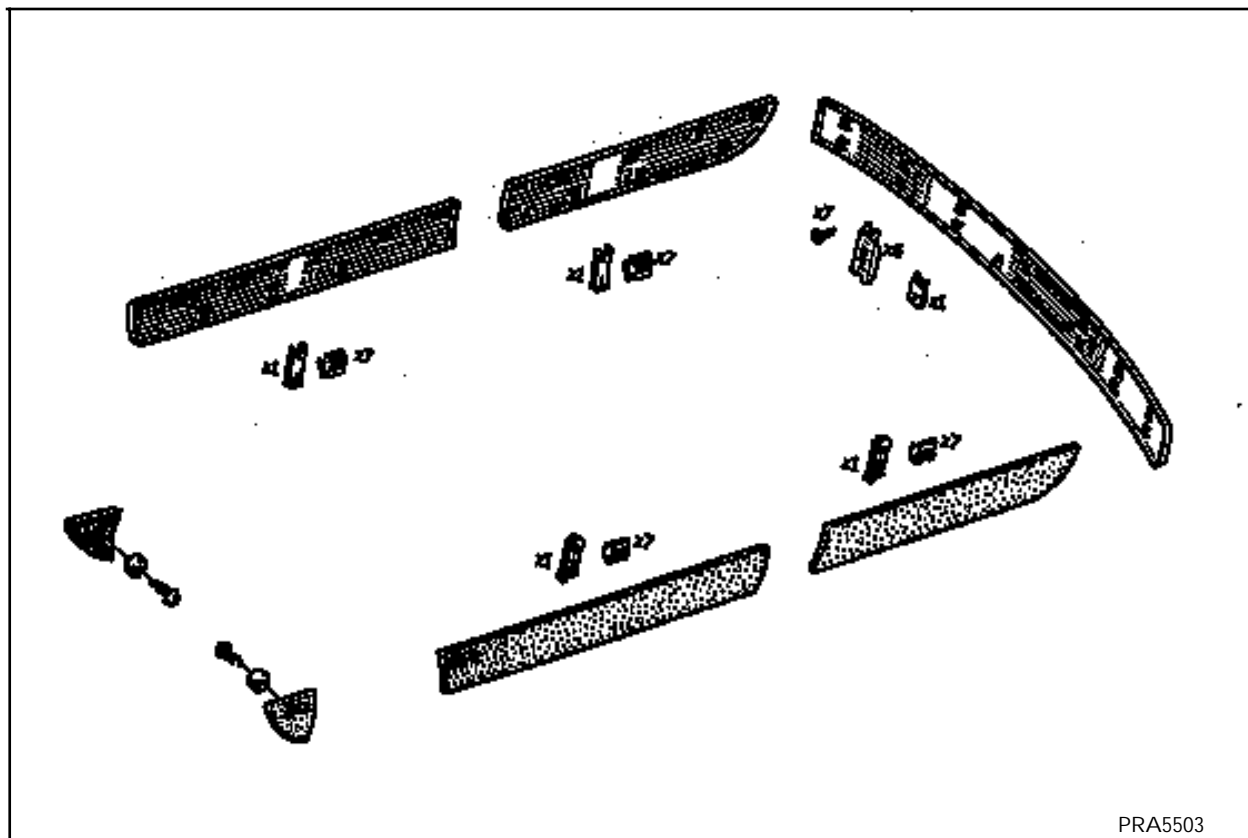

PRA5503

A védőlécek kapcsokkal, a végeiknél pedig kétoldalas ragasztócsíkokkal vannak rögzítve.

AZ AJTÓKON LÉVŐ VÉDŐLÉC LESZERELÉSE

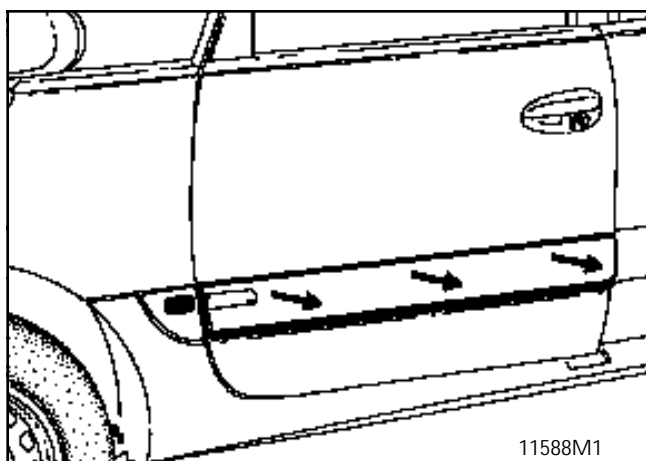

11588M1

Válassza le a kétoldalas ragasztócsíkot, majd kissé megemelve csúsztassa hátra a védőlécet, hogy a 7 db tartókapocs kiakadjon.

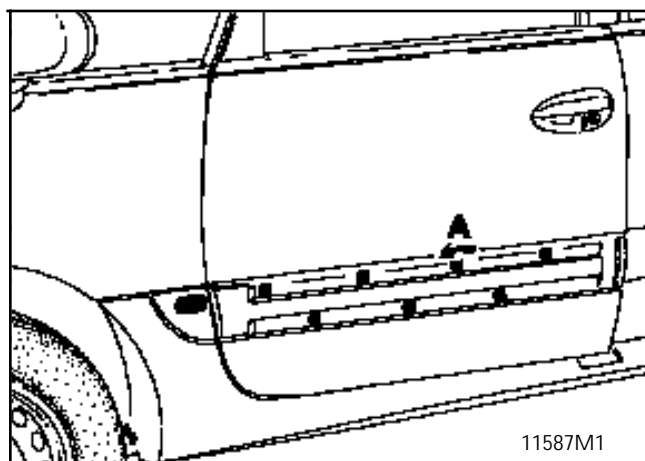

11587M1

Szerelje ki a 7 db tartókapcsot (A) 1/4 fordulattal elforgatva.

A VÉDŐLÉC FELSZERELÉSE AZ AJTÓRA

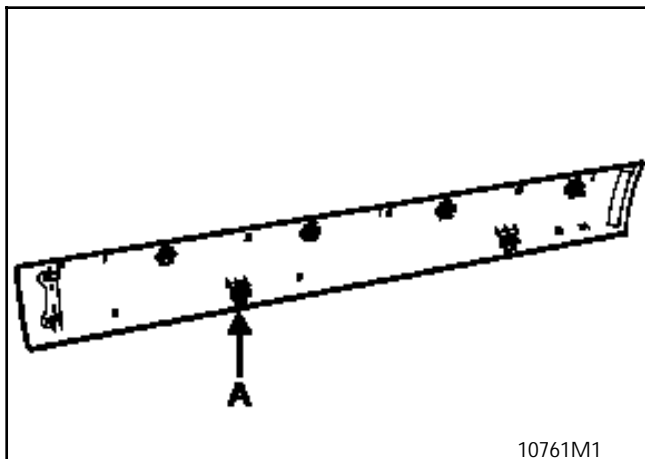

Illessze vissza gondosan a kapcsokat (A) a védőlécre.

Cserélje ki a kétoldalas ragasztócsíkot, zsírtalanítva a ragasztási felületeket.

Az eltörött kapcsokat (A) feltétlenül ki kell cserélni.

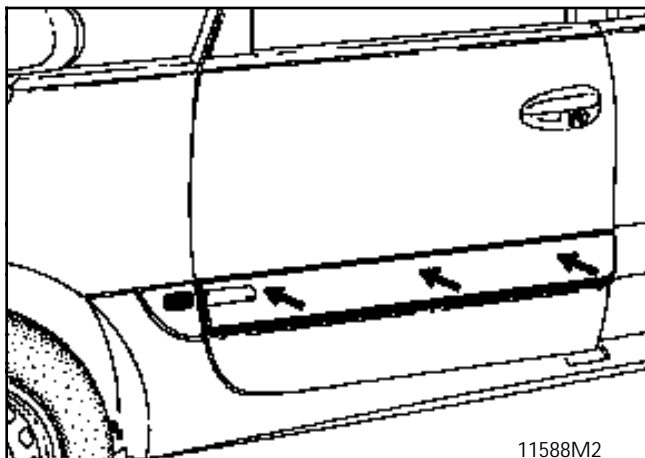

Helyezze fel a védőlécet.

Akassza be a 7 db rögzítőkapcsot az ajtóra.

AZ OLDALSÓ IRÁNYJELZŐNÉL LÉVŐ VÉDŐLÉC LESZERELÉSE

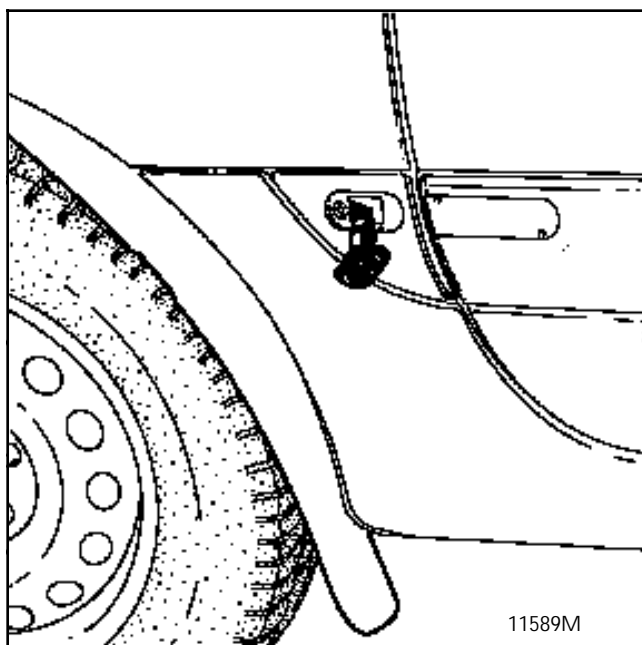

Szerelje le részlegesen az első keréktárcsai védőlemezt.

Akassza ki és kösse le az oldalsó irányjelzőt.

Szerelje le a sárvédőlemezt mögötti anyákat.

Távolítsa el az oldalsó irányjelzőnél lévő védőlécet.

FELSZERELÉS

A leszerelési műveletekkel ellentétes sorrendben járjon el.

LESZERELÉS

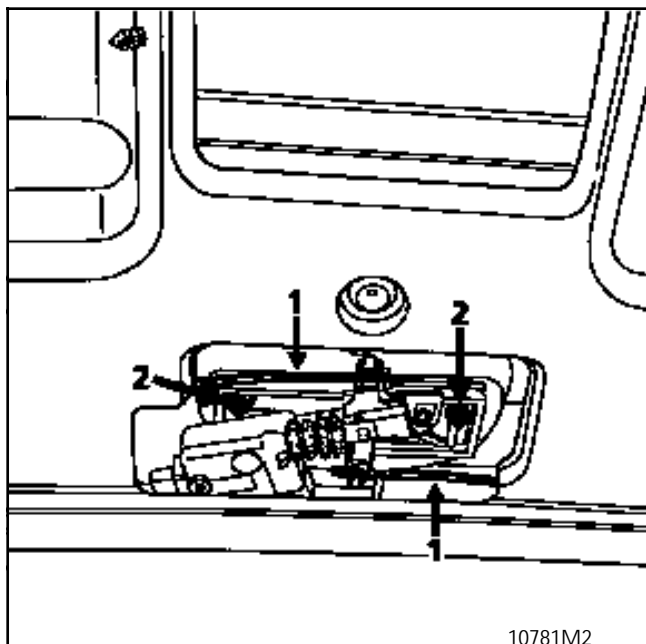

Szerelje le :

- a csomagterajtó kárpitját,
- a vinil burkolatot.

Akassza ki :

- a rudazatokat (1),
- a két rögzítőcsavart (2), majd emelje ki a nyitófogantyú egységet,
- a védőléccet kívülről.

A RÖGZÍTŐKAPCSOK KISZERELÉSE

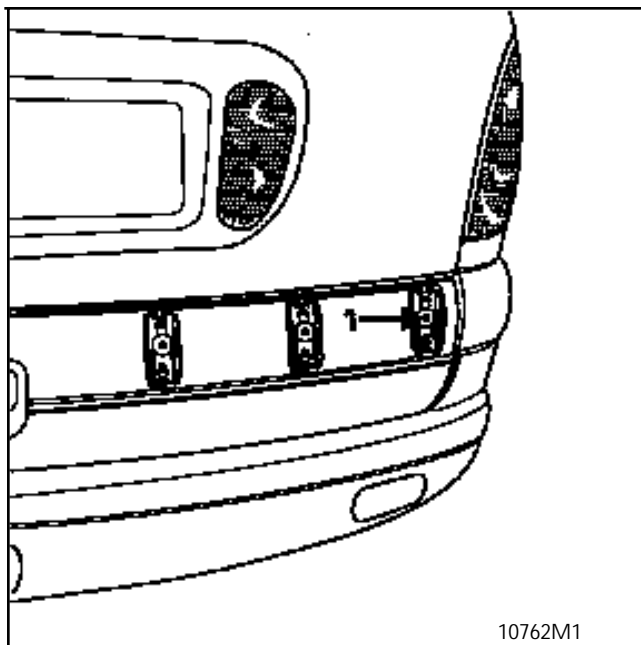

Szerelje ki a rögzítőcsavarokat (1).

FELSZERELÉS

A leszerelési műveletekkel ellentétes sorrendben járjon el.

Ez az egység egy hűtőrácsból és egy díszítőkeretből áll.

LE- ÉS FELSZERELÉS

Kösse le :

- az akkumulátort,
- a lámpaegység csatlakozóit.

Szerelje le a két irányjelző lámpát a gépkocsi külső része felől.

Ehhez akassza ki az irányjelző lámpák tartórugóját (A).

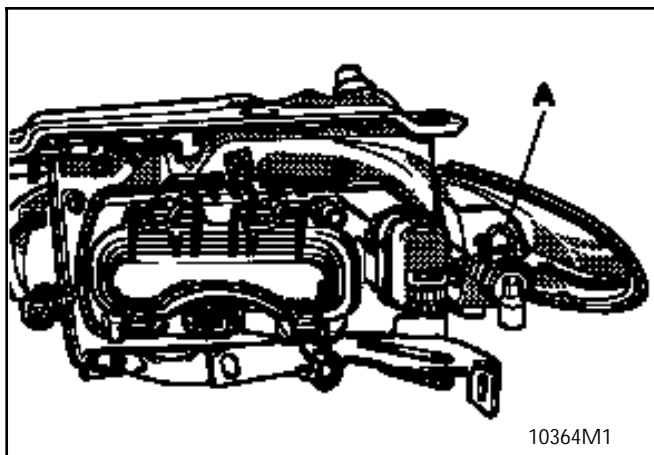

Szerelje le :

- a hűtőrács jobb és bal oldali nyűlványait (B).
Hogy hozzáférjen a csavarhoz (1), hajtsa fel a ragasztócsíkot,

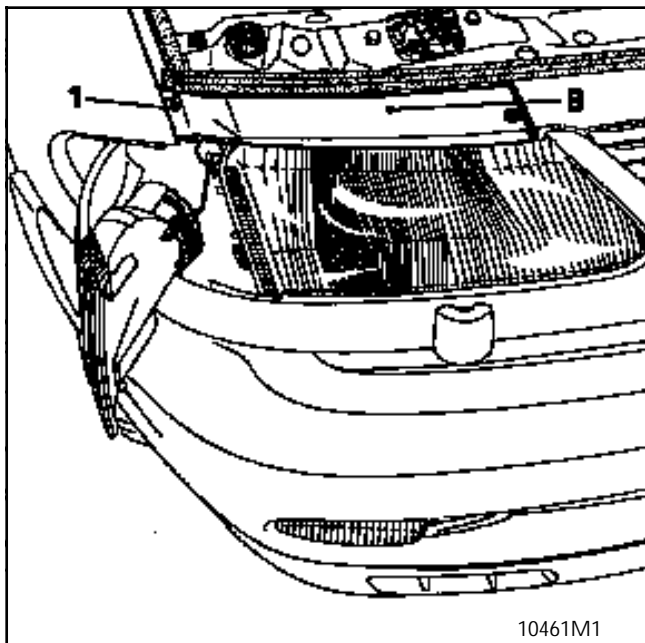

- a 3 db felső (C) és a 2 db alsó csavart, melyekhez a nyílásokon (D) keresztül lehet hozzáférni egy torx csavarhúzó segítségével. Ez a két csavar a leszereléskor a hűtőrácsra marad.

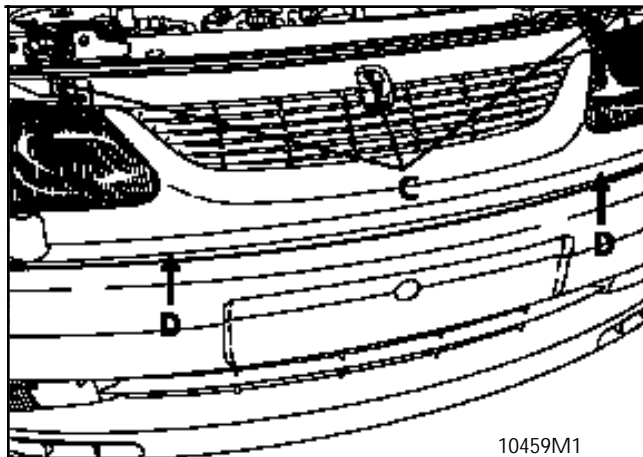

Fényszórómosó berendezéssel szerelt gépkocsik esetén akassza ki a díszítőelemet, húzza ki a fűvókát, és fordítsa el negyed fordulattal balra, hogy kiszabaduljon a nyílásból.

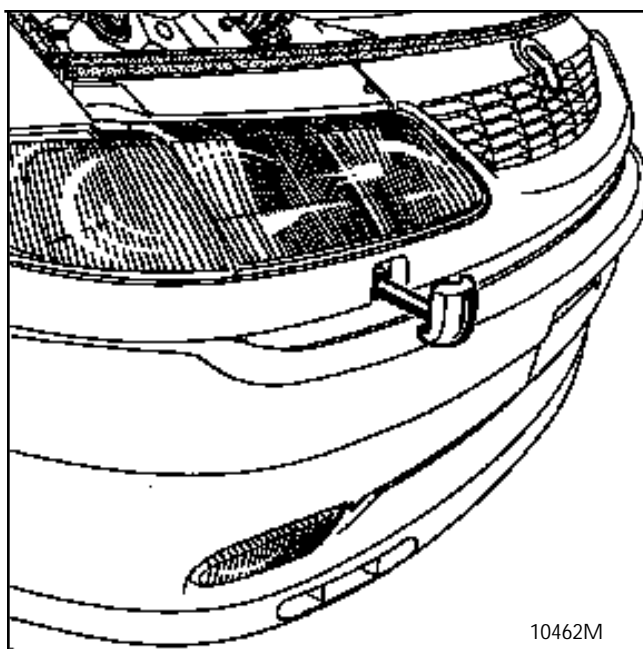

Akassza ki a hűtőrácsot a két szélénél, majd emelje le.

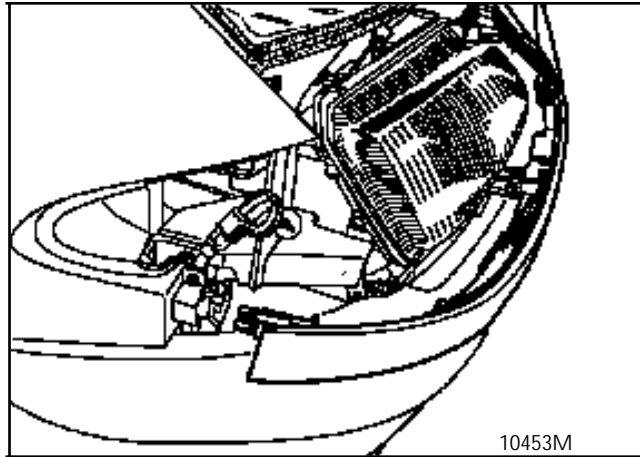

Különlegesség: a hűtőrács két részből áll. Szét-szereléséhez szerelje ki a csavarokat (B).

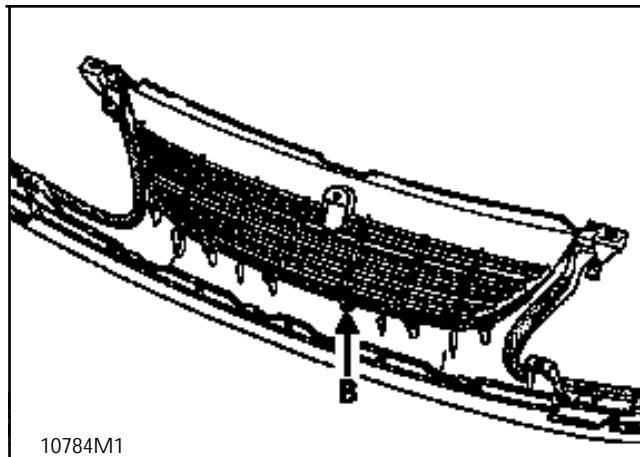

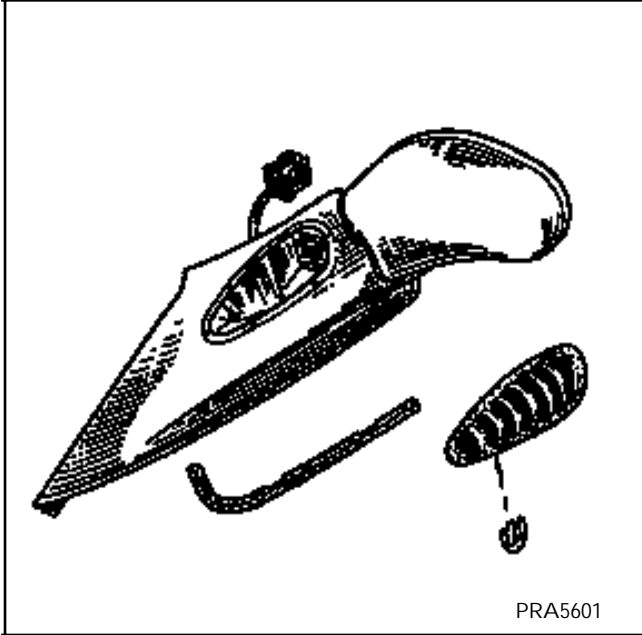

LESZERELÉS

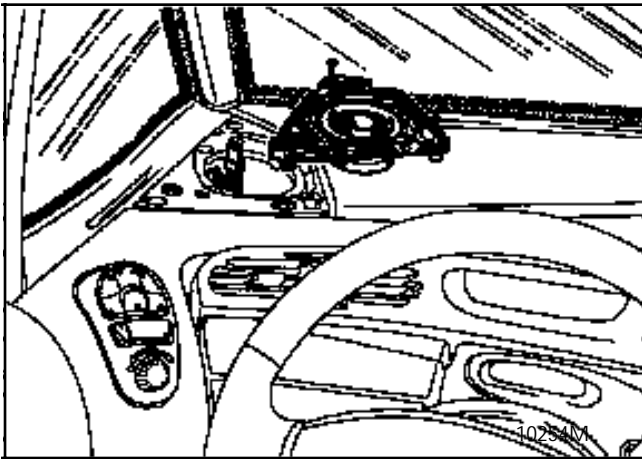

Akassza ki a hangszórók rácsait.

Szerelje le a hangszórók tartóelemeit (kivitteltől függetlenül).

Kösse le a visszapillantótükrök csatlakozóit.

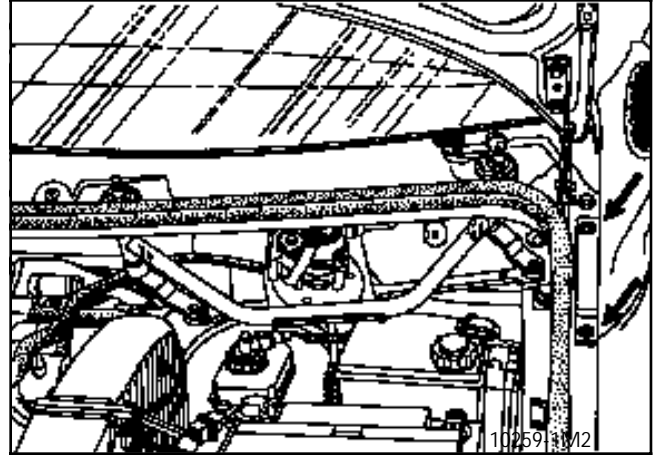

Nyissa fel a motorháztetőt.

Csavarja ki a két torx csavart.

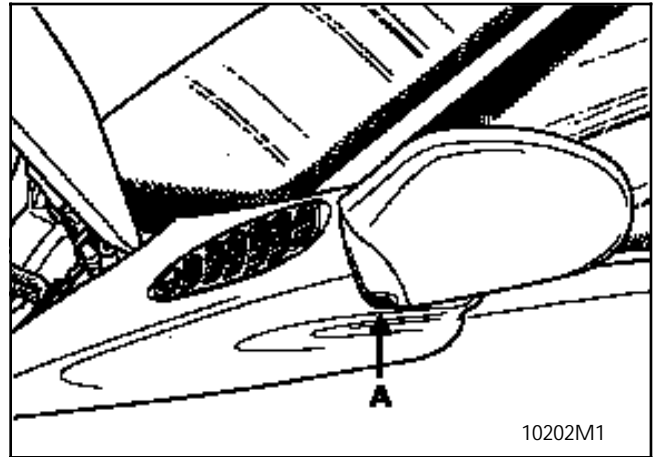

Hajtsa be a visszapillantótükröt.

Csavarja ki a hatlapfejű csavart (A).

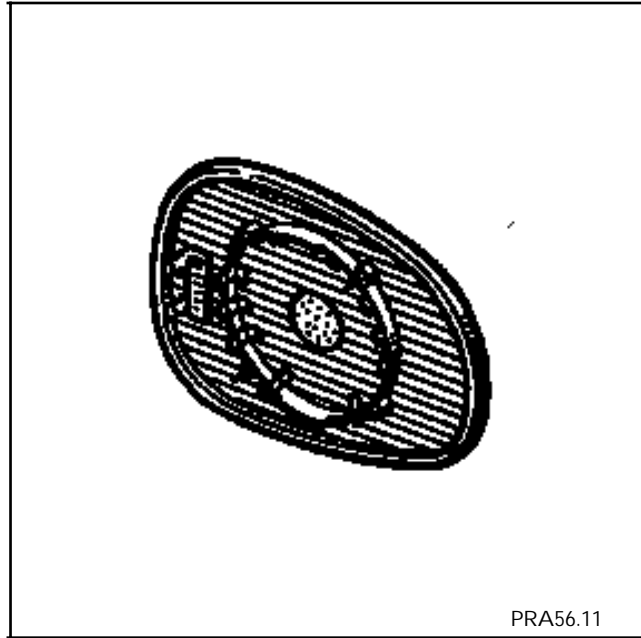

PRA56.11

KISZERELÉS

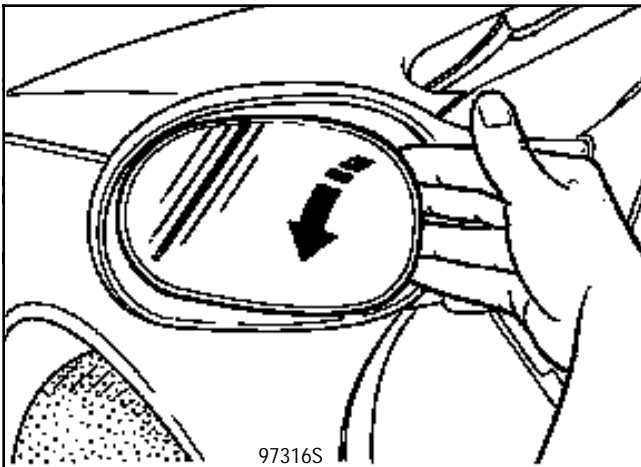

Billentse befelé a visszapillantótükört.

Nyomja meg a tükörlapot a fenti ábra alapján (a külső oldalról), hogy az ujjai beférjenek a tükörlap alá a belső oldalon.

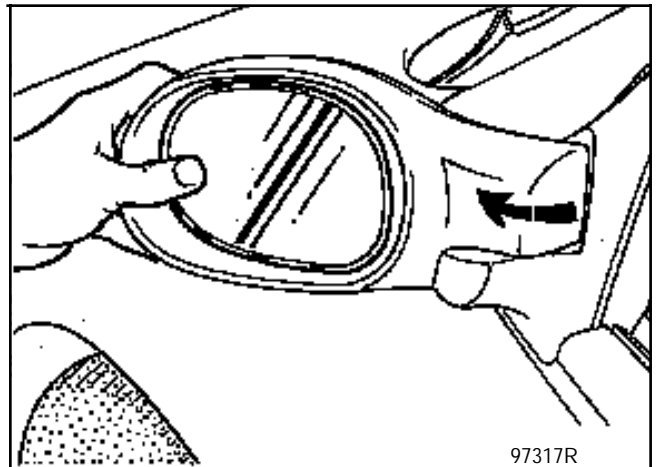

Mozdítsa el óvatosan a tükörlapot a fenti ábra alapján úgy, hogy az törés nélkül kiemelhető legyen.

MEGJEGYZÉS : a tükörlapok kiakasztását a jobb és a bal oldalon egyaránt a karosszéria külső oldala felé kell végezni.

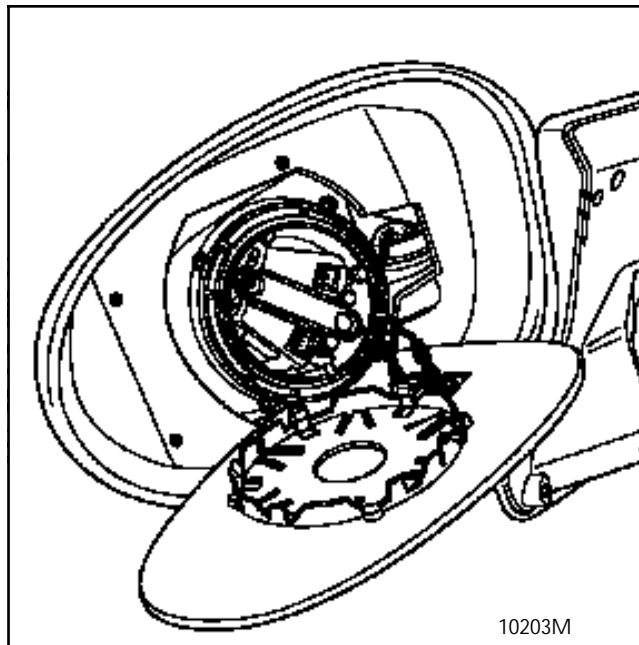

Elektromos visszapillantótükör esetén kösse le a tükörfütes vezetékeit.

BESZERELÉS

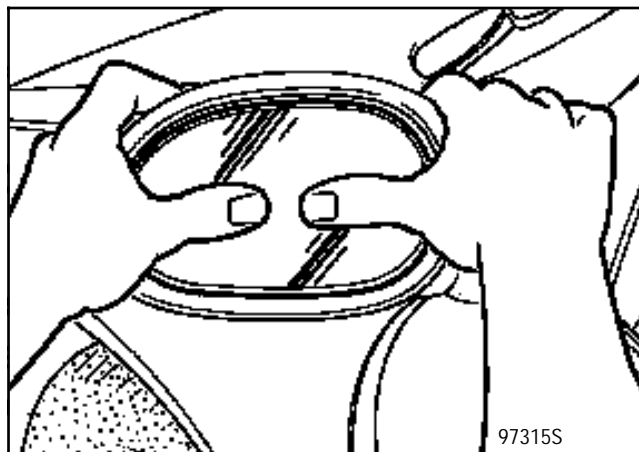

Illesse be a tükörlapot, majd nyomja meg, hogy az beakadjon.

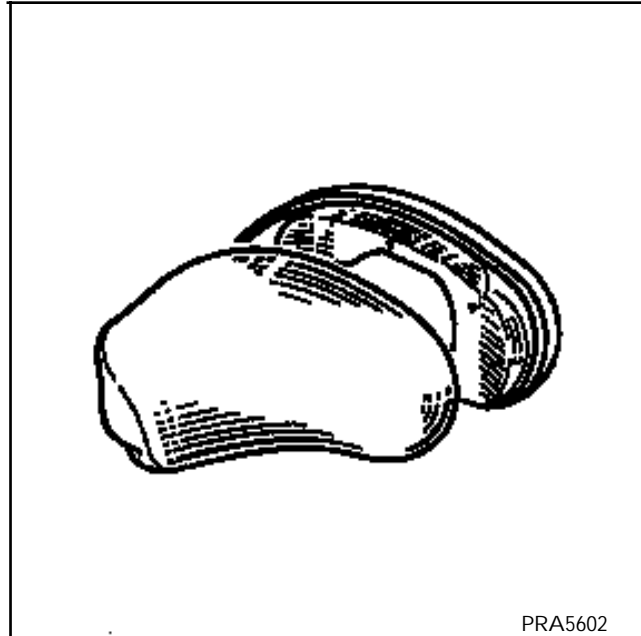

A VISSZAPILLANTÓTÜKÖR HÁZÁNAK SZÉTSZERELÉSE

Szerelje ki :

- a tükörlapot,
- a házban lévő 4 db rögzítőcsavart,

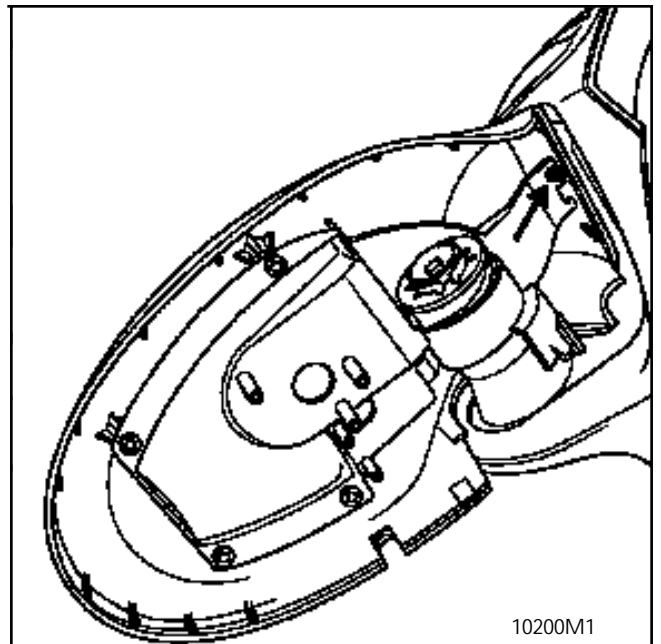
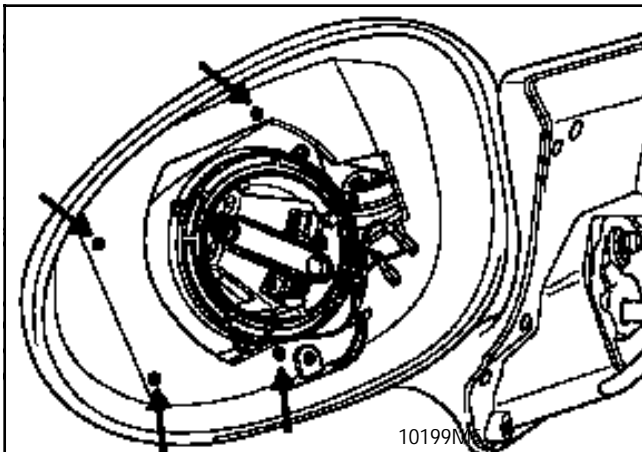

- a ház hátsó részén lévő rögzítőcsavart.

A VISSZAPILLANTÓTÜKÖR KONZOLÁNAK LESZERELÉSE

Szerelje ki a konzol 9 db rögzítőcsavarját.

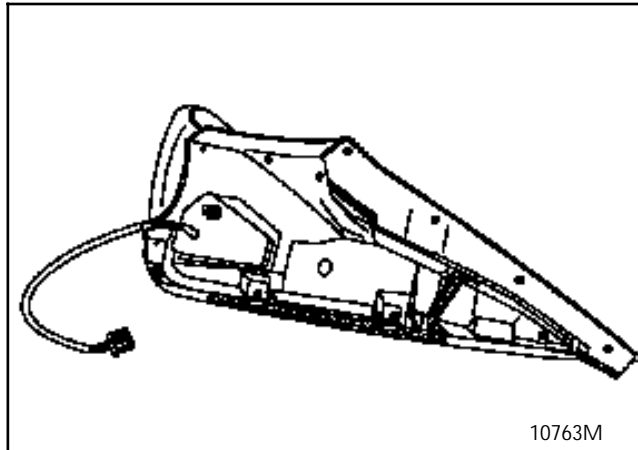

AZ ELEKTROMOS VISSZAPILLANTÓTÜKÖR SZÉTSZERELÉSE

A BEÁLLÍTÓSZERKEZET KISZERELÉSE

Szerelje le :

- a visszapillantótükört a gépkocsiról,
- a tükörlapot.

Csavarja ki a 3 db rögzítőcsavart.

Kösse le a csatlakozót.

Szerelje ki a beállítószerkezetet.

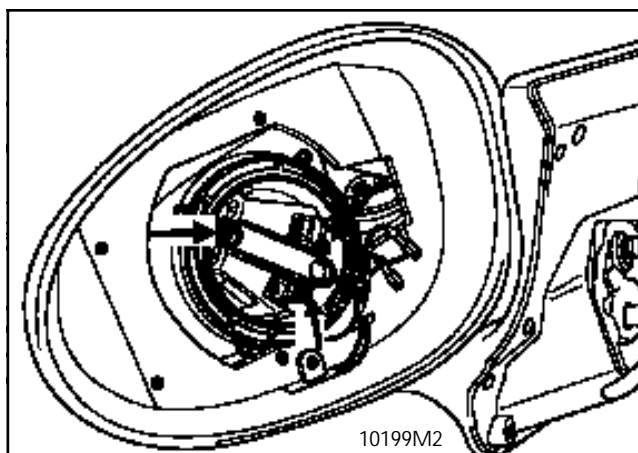

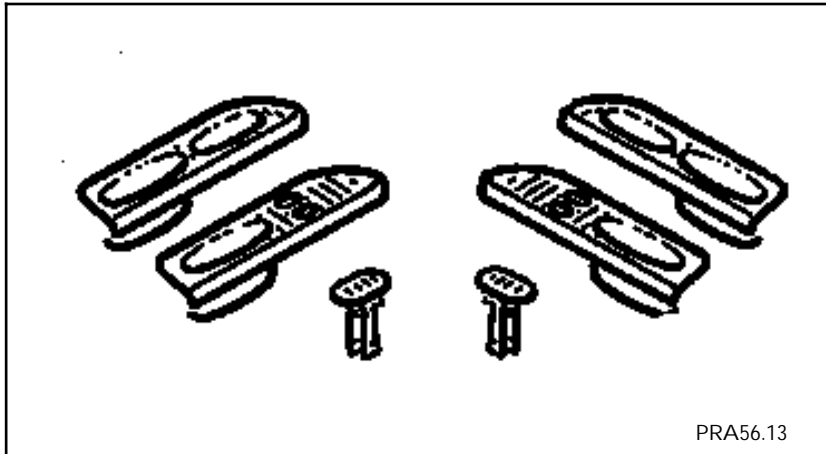

KISZERELÉS

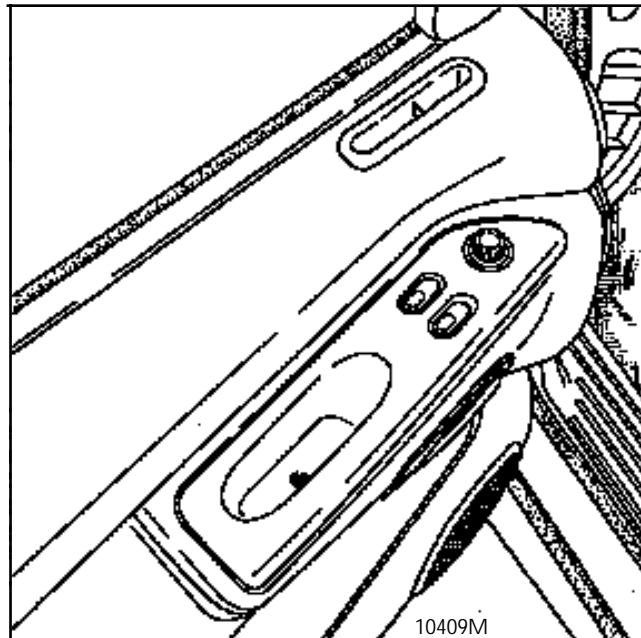

Szerelje le az ajtón lévő kapcsolóegységet (1 db 20-as torx csavar).

Kösse le a vezetékköteget.

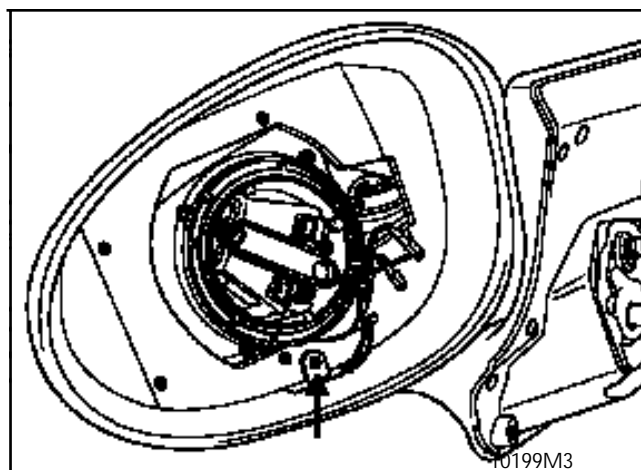
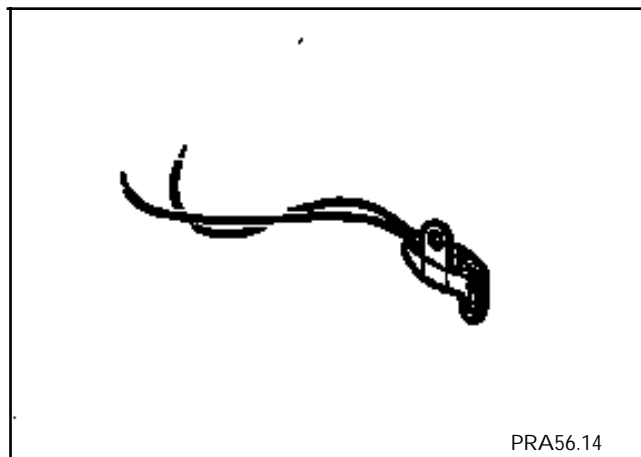

CSERE

Akassza ki a tükörlapot.

Szerelje ki a hőmérsékletérzékelőt (20-as torx csavar).

Vágja el a hőmérsékletérzékelő tápvezetéseit, miután megjelölte azokat.

Cserélje ki a hőmérsékletérzékelőt, és kösse össze a vezetéseket egy hőre zsugorodó műanyag csatlakozóhály segítségével.

A TETŐCSOMAGTARTÓ FELSZERELÉSE

A gyár által ajánlott tetőcsomagtartó maximális terhelhetősége 80 kg.

FELSZERELÉS

Szerelje ki a rögzítőfuratokban lévő csavarokat.

Rögzítse a hosszirányú síneket a tetőelemekre az elvezetőkben kiserelt csavarok segítségével, miután a menetes részeket bekente tömítőanyaggal a megfelelő tömítettség biztosítása érdekében.

Csúsztassa a sínekbe a keresztirányú rudakból és a talpából álló egységeket.

Helyezze fel a díszítő toldatokat, és csavarozza fel ezeket a sínek végeire.

Állítsa be a rudakat és a rögzítési pontokat a csomagok méretének megfelelően.

A TETŐCSOMAGTARTÓ DÍSZÍTŐELEMEINEK LE-SZERELÉSE

Szerelje ki :

- a csavart (A), majd csúsztassa hátra az egységet,

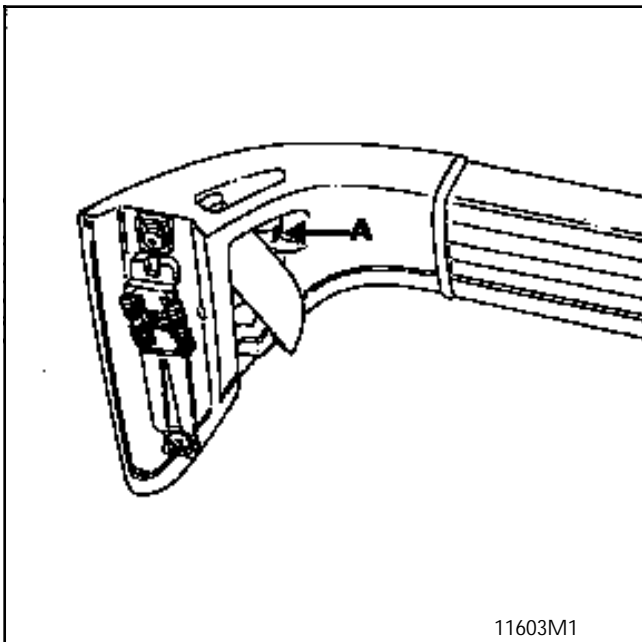

- a díszítőelemet az ábra alapján (egy lapos csavarhúzó segítségével).

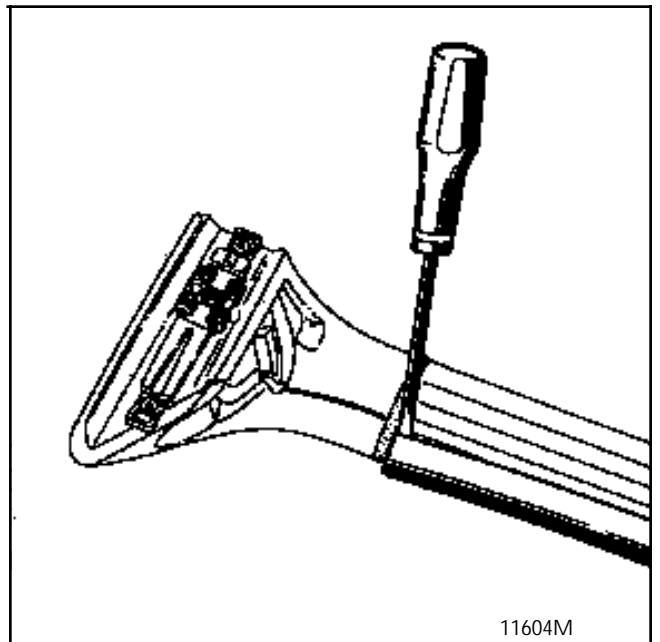

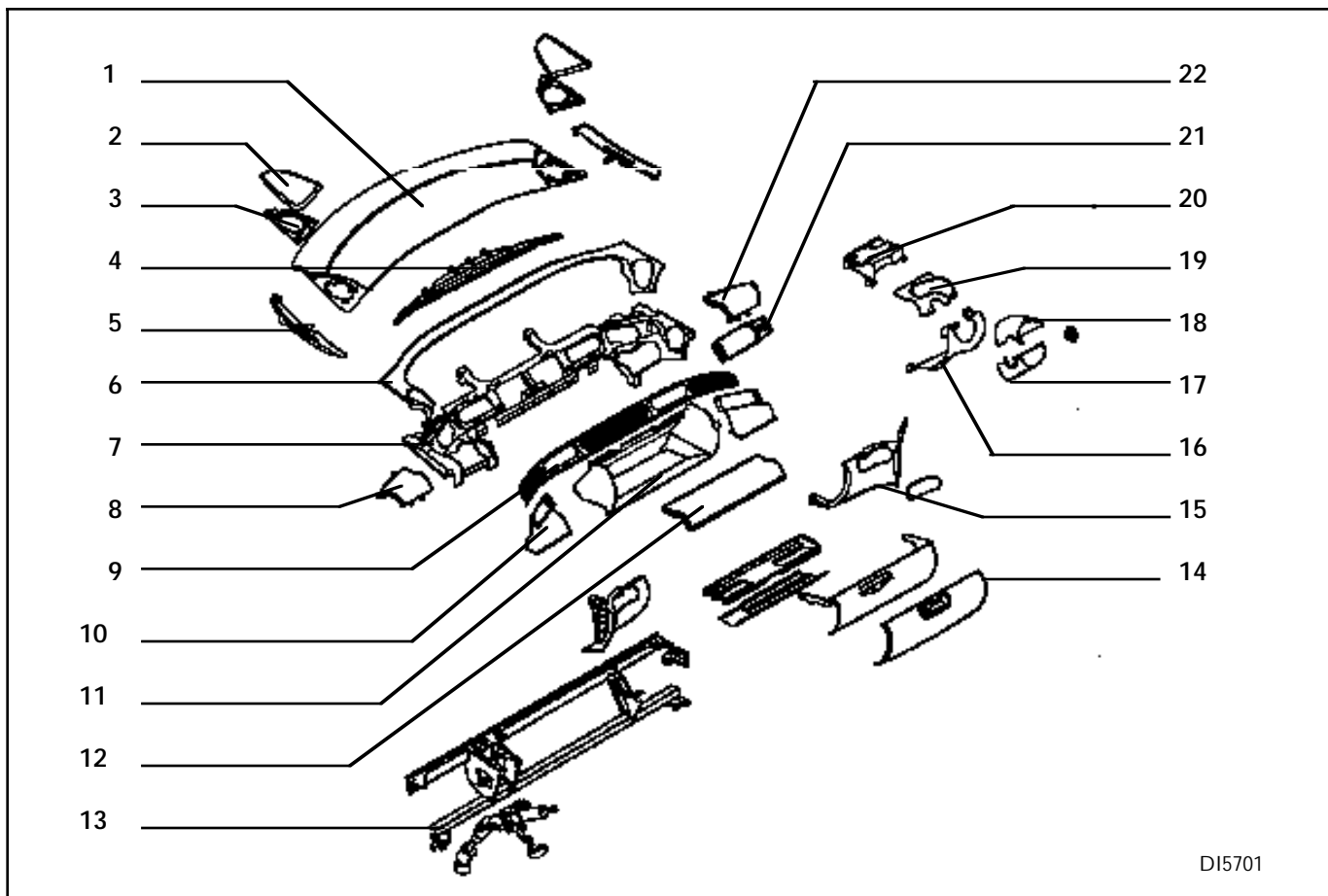

DI5701

MŰANYAG ELEMEK

1 A m | szerfal felső része

- 2 Hangszórórácsok
- 3 Hangszórók tartóeleme
- 4 Kijelzőegység
- 5 Háromszög alakú ablakok páramentesítő fűvókái

M | szerfal váza (összeszerelve)

- 6 Szövetburkolatú csík
- 7 M | szerfal váza
- 8 Vezetőoldali fedél
- 9 Szellőztetőfűvókák
- 10 Oldalsó szellőztetőfűvókák csővezetékei
- 19 Automata sebességváltó fokozatkijelzőjének kerete, vagy kormánykerék feletti fedél
- 20 Kormányoszlop kerete
- 22 Utasoldali légzsák fedele

Középső rakodórekesz egység

- 11 Középső rakodórekesz
- 12 Felső fedél
- 14 Középső rakodórekesz fedelének burkolata

A m | szerfal alsó része

- 15 Jobb oldali alsó konzol
Bal oldali alsó konzol
- 16 Kormányoszlop alatti konzol
- 17 Kormánykerék alatti burkolat
- 18 Kormánykerék feletti burkolat

FÉM ELEMEK

- 13 **Kereszttartó egység**
Alul lévő oldalsó sarokelemek
Felül lévő oldalsó sarokelemek
Kormányoszlop
Kormányoszlop alaplapja
Fokozatválasztó kar (automata sebességváltó)
Kábelköteg tartóeleme
- 21 Utasoldali légzsák
Elektronikus gyújtáskapcsoló
Légzsák forgócsatlakozója

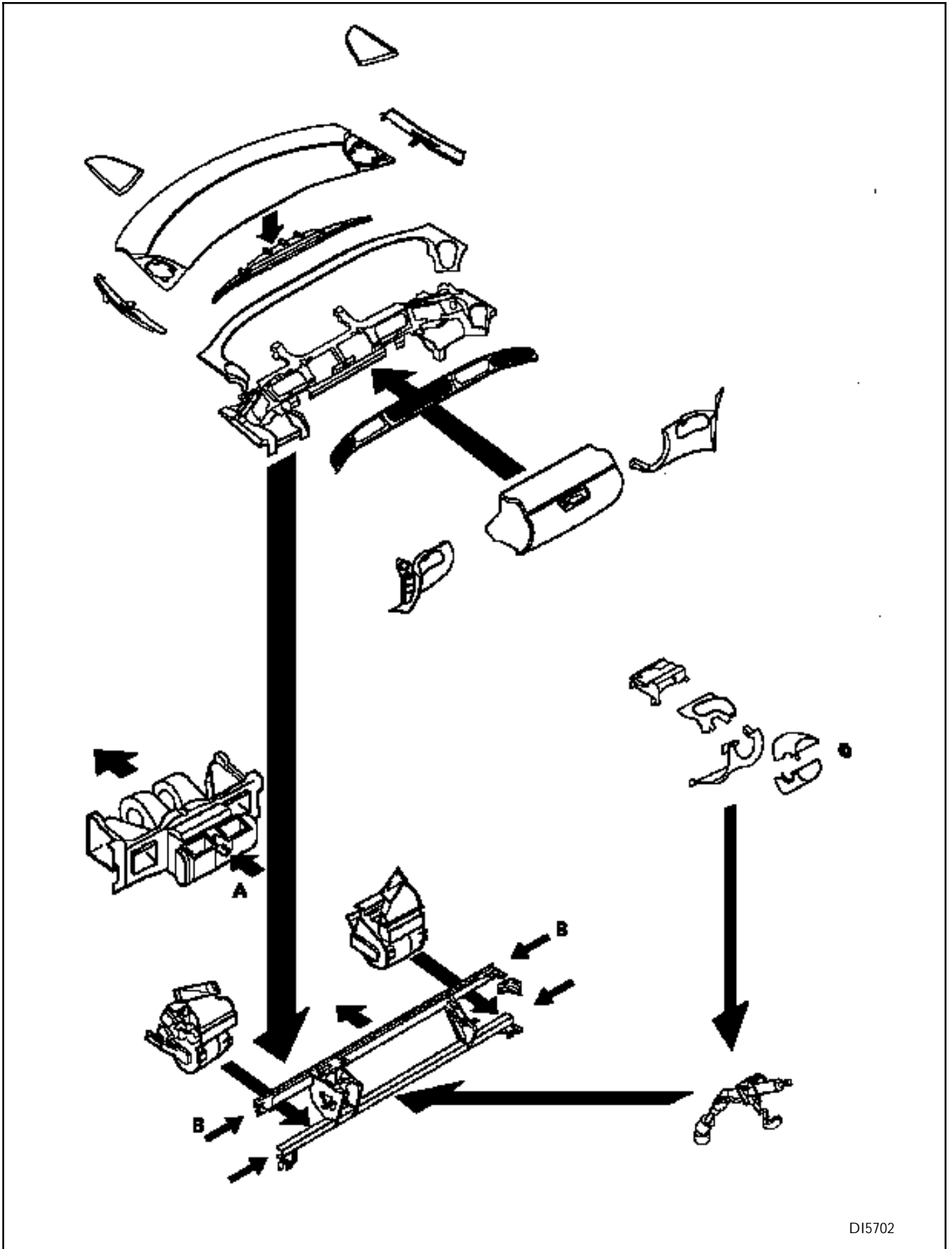

DI5702

BELSŐ FELSZERELÉSEK

Az utastér első részének felépítése

57

MEGHÚZÁSI NYOMATÉKOK (daNm)	
Kormányoszlop rögzítéanyái	1,5
Kormányoszlop csuklójának csavarja	2,3
Kormánykerék csavarja	4,5
Kerékcsavarok	10
Első biztonságiövek rögzítécsavarjai	2,5
Utasoldali légzsák rögzítécsavarjai	2,4
Utasoldali légzsák rögzítéanyái	0,7



MEGHÚZÁSI NYOMATÉKOK (daNm)	
Sarokelem M8-as rögzítécsavarjai	2,4
Sarokelem M10-es rögzítécsavarjai	4,7

NÉLKÜLÖZHETETLEN ESZKÖZ	
Car.1393	Szerszám a m szerfal egység hátrátolásához

SZERELÉSI SORREND :

1. A t | zfalra az alábbi elemek vannak :

- Levegőbefűvő-ventilátor és recirkuláltató egység,
- Elpárologtató,
- Szigetelő burkolatok,
- Utastéri csatlakozódoboz (biztosítékok és relék).

2. A m | szerfal kereszttartóira az alábbi elemeket kell szerelni (a gépkocsin kívül elvégezve) :

- Léghűtő egység, jobb és bal oldali fűtőradiátor,
- Kormányoszlop, kormánykerék, és burkolatok,
- M | szerfal kábelei,
- M | szerfal váza,
- Fokozatválasztó kar (automata sebességváltó).

3.4. M | szerfal váza :

- Középső kijelző és többfunkciós kijelző,
- Oldalsó és középső szellőztetőfűvőkák,
- Szövetburkolatú csík.

5. Alsó rész :

- Középső rakodórekesz, kábelek védőburkolata,
- Oldalsó konzolok, kapcsolók tartóelemei.

6. Kormányoszlop :

- Kormánykerék, légzsák és forgócsatlakozó,
- Beállító szerkezet, tömítő gumiharang, kormányoszlop csuklója.

7. Kereszttartó egység :

M | szerfal váza, léghűtő egység, kormányoszlop.

A m | szerfal kereszttartójának helyzetét egy vezeték (A) biztosítja és négy helyen (B) van rögzítve 4 db sarokelem segítségével a sárvédőelemek oldalán.

8. Felső rész :

Páramentesítő fűvőkák csővezetékei, hangszórók.

A MŰSZERFAL SZÉTSZERELÉSÉNEK SZINTJEI

- 1- A m | szerfal felső részének leszerelése.
- 2- Burkolatok leszerelése.
- 3- A m | szerfal egység kiemelése a gépkocsiból.
- 4- A m | szerfal egység hátrátolása 100 cm-rel a gépkocsoból történő kiemelése nélkül.

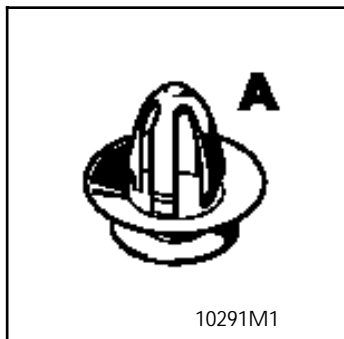
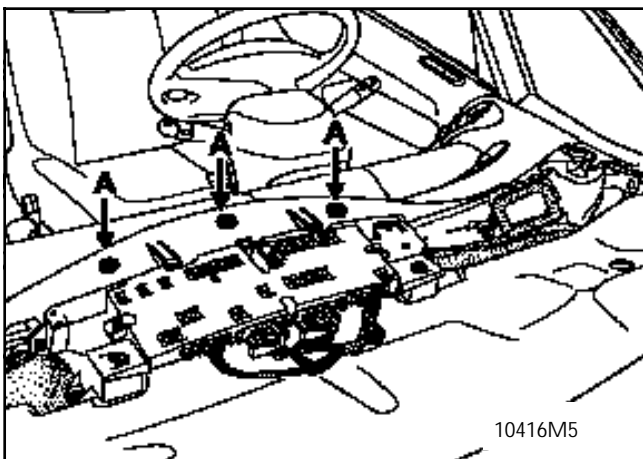
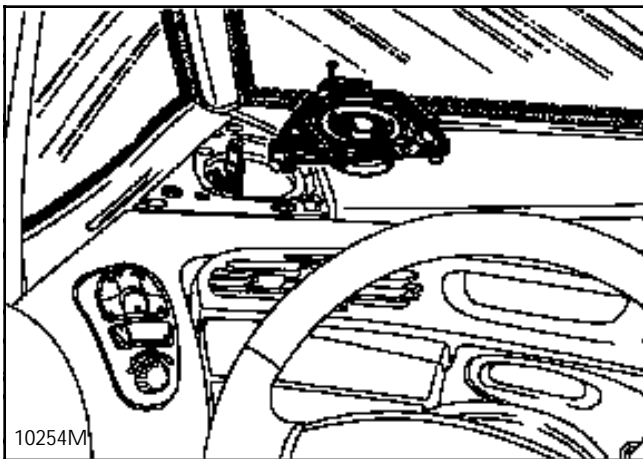
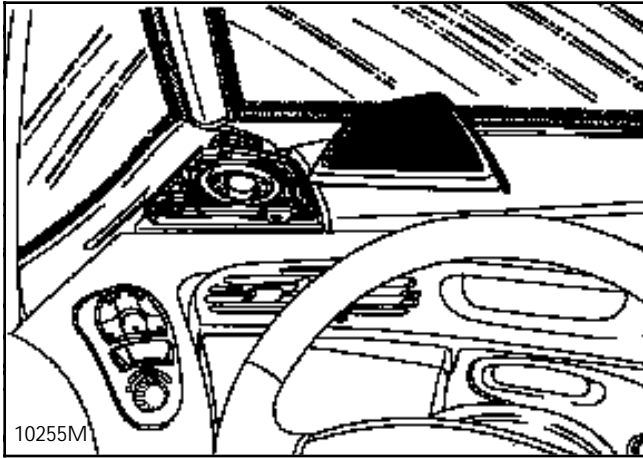

LESZERELÉS

Erre a műveletre azért van szükség, hogy hozzáérjen az alábbi elemekhez :

- kijelzőegység,
- villogó relé,
- levegőbefűvő-ventilátorok motorjai,
- levegőbefűvő-ventilátor elektromos szabályozóeleme,
- recirkuláltető lapátok motorjai,
- szigetelőanyagok védőeleme a lengéscsillapító-tornyokon végzendő hegesztési műveletek esetén.

A LESZERELÉS MENETE

Akassza ki kézzel (szerszám használata nélkül) a hangszórórácsokat a háromszög alakú ablak oldalánál kezdve.

Csavarja ki a hangszórók tartóelemeinek 3 - 3 db rögzítőcsavarját.

Kösse le, és emelje ki a hangszórókat.

Automata sebességváltóval szerelt V6-os motorok esetén állítsa a fokozatválasztó kart "2" helyzetbe.

Emelje meg a műszerfal felső részét a sarkoknál kezdve, majd húzza függőleges irányban, hogy a 3 db rögzítőpatent (A) kiakadjon.

Emelje ki a műszerfal felső részét hátrafelé húzva.

FELSZERELÉS

Ellenőrizze a 3 db rögzítőpatent (A) meglétét.

A leszerelési műveletekkel ellentétes sorrendben járjon el.

Ellenőrizze az autórádió működését.

KISZERELÉS

Kösse le az akkumulátor negatív pólusát.

Szerelje le a műszerfal felső részét.

Dugaszolja be rongydaradokkal a kijelzőegység oldalainál lévő nyílásokat (C).

Csavarja ki :

- a 3 db hátsó rögzítőcsavart (A),
- a 2 db függőleges rögzítést (B).

Szabadítsa ki a kijelzőegységet előre tolva.

Fordítsa meg és kösse le a kijelzőegységet.

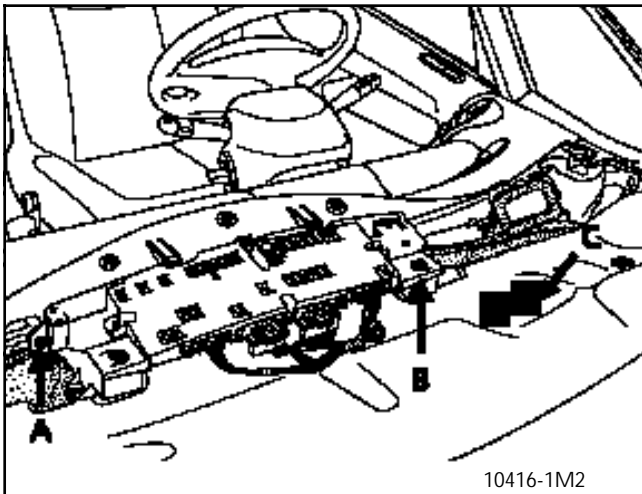

BESZERELÉS

Kösse be az elektromos tápcsatlakozókat.

Csavarja be az 5 db rögzítést.

Távolítsa el a rongydaradokat az üregekből (C).

Szerelje fel a műszerfal felső részét.

Kösse vissza az akkumulátort, majd helyezze üzembe az egyes berendezéseket.

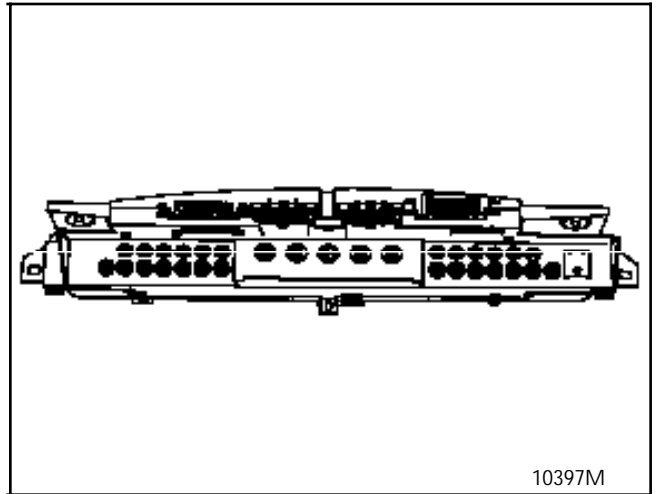

A KIJELZŐEGYSÉG CSERÉJE

Programozza be az új kijelzőegységet az XR25 táská segítségével (lásd a 83. fejezetet).

Ellenőrizze az autórádió működését.

A LÉGZSÁKOS KORMÁNYKERÉK LESZERELÉSE

FONTOS

A leszerelés előtt :

- Kösse be az XR25 táskát a gépkocsiba.
- Kapcsolja be a gyújtást.
- Használja a 49. diagnosztikai kártyát (az ISO választókapcsolót állítsa S8 helyzetbe).

Adja be a **D 4 9** kódot.

Blokkolja az elektronikus egységet, beadva a

G 8 0 * kódot az XR25 táskán.

- Ezzel az összes gyújtóvezeték hatástalan állapotba kerül, a kijelzőegységen lévő légzsák visszajelzőlámpa, valamint az XR25 táska 14. bal oldali kijelzője világít.
- **Várjon 2 másodpercet** az elektromos tároló kapacitás kimerüléséig.
- Kapcsolja ki a gyújtást.

Kösse le az akkumulátort.

Szerelje le :

- a légzsákot (csavarja ki a kormánykerék mögött lévő két csavart, majd kösse le a légzsák fehér színű csatlakozóját),
- a forgócsatlakozót (légzsák, és kivittől függetlenül sebességszabályozó),
- a kormánykerék középső rögzítőcsavarját (ezt a csavart feltétlenül **cserélje ki**),
- a kormánykereket, miután egyenesbe állította a kerekeket, és rögzítette a forgócsatlakozót egy ragasztószalag (A) segítségével.

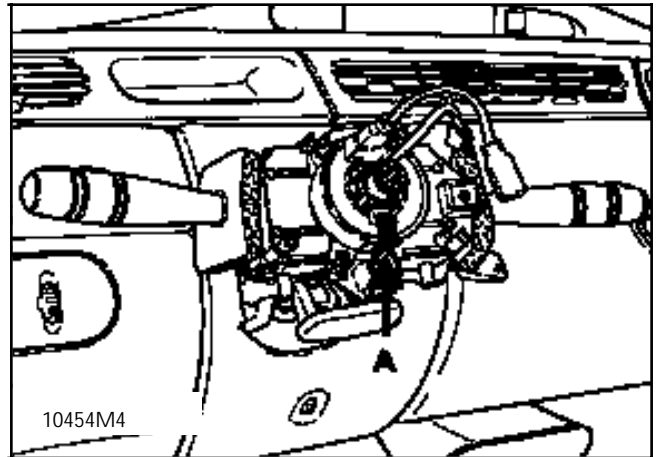

A LÉGZSÁKOS KORMÁNYKERÉK FELSZERELÉSE

Ellenőrizze, hogy a kerekek egyenesbe állított helyzetben vannak-e.

Távolítsa el a forgócsatlakozót rögzítő ragasztószalagot, vagy végezze el a 88. fejezetben ("Vezetőoldali légzsák") leírt központosítási műveletet.

Cserélje ki a kormánykerék csavarját (ragasztóanyaggal ellátott csavar), és húzza meg 4.5 daNm nyomatékkal.

Illessze be a sebességszabályozó két vezetékét a kormánykerék agyrészénél lévő rugalmas hornyokba.

Szerelje fel a légzsákot, és húzza meg a két csavart.

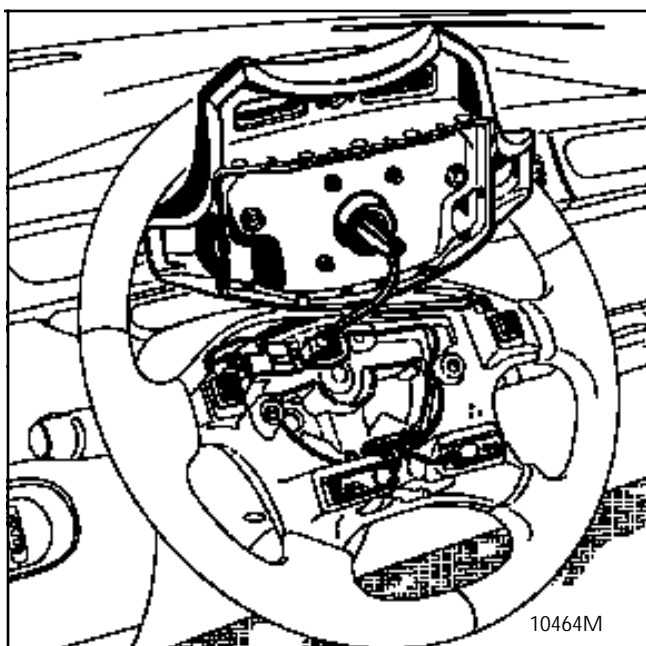

FONTOS :

Miután mindent visszaszerelt :

- Ellenőrizze az XR25 táskával, hogy nincs-e hiba a rendszerben.
- Ha nincs hiba, szüntesse meg az elektronikus egység blokkolását a

G	8	1	*
---	---	---	---

 kód beadásával.
- Ellenőrizze, hogy a 14. bal oldali kijelző nem világít-e az XR25 táskán.

Amennyiben a visszajelzőlámpa nem a fentieknek megfelelően működik, lásd a "Hibamegállapítás" fejezetet, és ellenőrizze a rendszert az XR BAG (Elé.1288) műszer, vagy az XR25 táskával segítségével.

AZ UTASOLDALI LÉGZSÁK KISZERELÉSE

Blokkolja az elektronikus egységet a **G80*** kód beadásával (az ISO választókapcsolót állítsa **S8** helyzetbe, és adja be a **D49** kódot).

Ezzel az összes gyújtóvezeték hatástalan állapotba kerül, a légzsáknak kijelzőegységen lévő visszajelzőlámpája, és az XR25 táska 14. bal oldali kijelzője világít.

Várjon 2 másodpercet az elektromos tároló kapacitás kimerüléséig.

Kösse le az akkumulátort.

Szerelje le az utasoldalon :

- a hangszórórácsot,
- az alsó konzolt,
- a légzsák fedelének rögzítéseit (torx TX20P),
- a szellőzés szabályozótábláját.

Válassza le a szövetburkolatú csíkot az utasoldalon.

Szerelje le :

- a középső és az oldalsó szellőzőfűvókát az utasoldalon,
- a két rögzítést (A) (torx E12).

Lazítsa meg egy csillagkulcs segítségével a két hatlapfejű csavart (B).

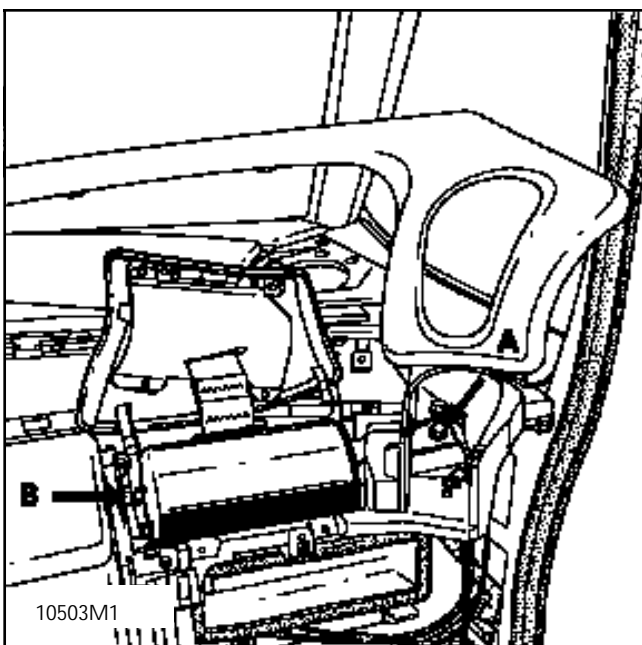

TILOS lekötni az utasoldali légzsák hátoldalán lévő csatlakozókat.

A lekötést az utastéri csatlakozódobozban (biztosítékdoz) kell elvégezni.

Szabadítsa ki megemelve, és a középső rakodórekesz felé húzva a légzsákot a tartóeleméből a vezetékkegével együtt.

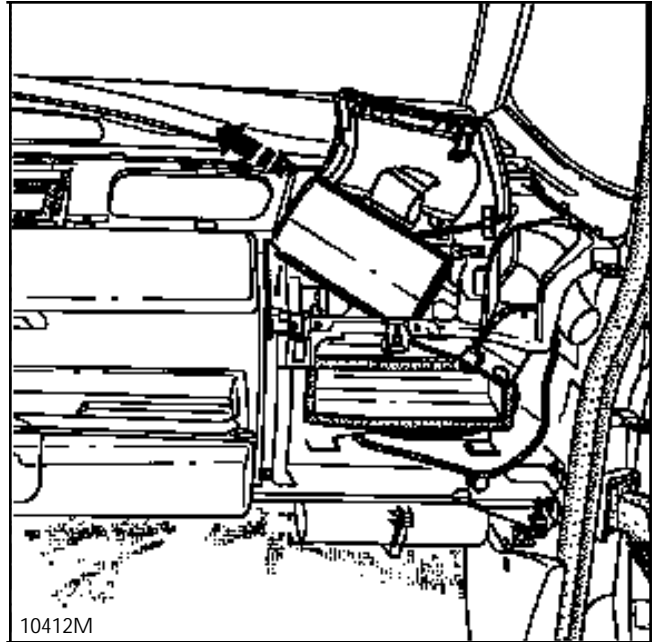

AZ UTASOLDALI LÉGZSÁK BESZERELÉSE

Kösse be a két vezetékkezeget.

Rögzítse a két kengyelt a csatlakozókra.

Húzza meg a légzsák-tartóelem egység rögzítéseit 2,4 daNm nyomatékkal.

Kösse vissza az akkumulátort.

FONTOS :

Miután mindent visszaszerelt :

- Ellenőrizze az XR25 táskával, hogy nincs-e hiba a rendszerben.
- Ha nincs hiba, szüntesse meg az elektronikus egység blokkolását a

G	8	1	*
---	---	---	---

 kód beadásával.
- Ellenőrizze, hogy a 14. bal oldali kijelző nem világít-e az XR25 táskán.

Amennyiben a visszajelzőlámpa nem a fentieknek megfelelően működik, lásd a "Hibamegállapítás" fejezetet, és ellenőrizze a rendszert az XRBAG (Elé.1288) műszer, vagy az XR25 táskával segítségével.

A FIGYELEM : a fenti elírások be nem tartása a rendszerek működésképtelenségét, vagy véletlenszerű kioldódását eredményezheti.

A JOBB ÉS A BAL OLDALI KONZOL LESZERELÉSE

A vezetőoldali konzol leszerelése az alábbi elemekhez biztosítja a hozzáférést :

- légkondicionáló berendezés szabályozótablája,
- vezetőoldali szövetburkolatú fedél,
- kormánykerék alatti konzol,
- fedél, vagy automata sebességváltó fokozat-kijelzőjének kerete,
- keverő- és levegőelosztó lapát motorjai,
- lehetővé teszi a műszerfal egység hátrátolását.

Az utasoldali konzol leszerelése az alábbi elemekhez biztosítja a hozzáférést :

- légkondicionáló berendezés szabályozótablája,
- keverő- és levegőelosztó lapát motorjai,
- légszák,
- lehetővé teszi a műszerfal egység hátrátolását.

A LESZERELÉS MÓDSZERE

Nem kell leszerelni az első ajtóküszöb burkolatát.

Szerelje ki :

- a 4 db rögzítőcsavart,
- a kapcsolók tartóelemét, és kösse le a kapcsolókat a vezetőoldalon.

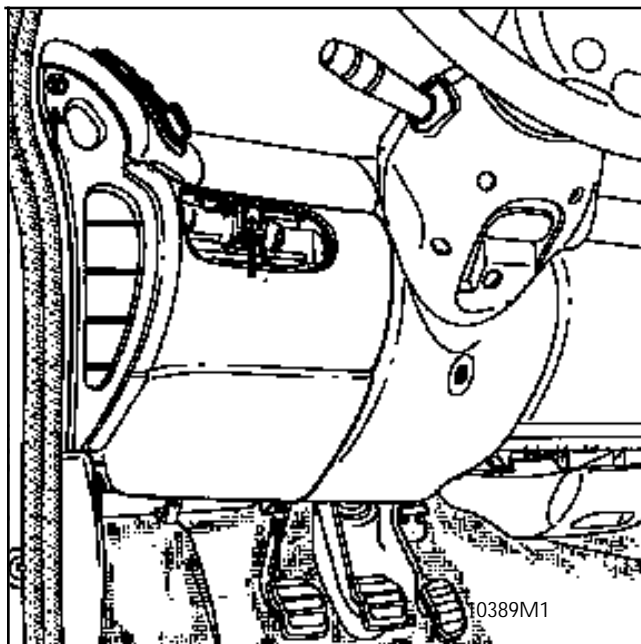

Kösse le a kartonból készült szellőzőcsövet.

A JOBB ÉS A BAL OLDALI KONZOL FELSZERELÉSE

Nyújtsa meg néhány cm-rel a kartonból készült szellőzőcsövet, hogy az ráhúzható legyen a konzolon lévő toldatra.

Szerelje vissza a 4 db csavart.

Kösse vissza, és szerelje be a kapcsolókat.

A KORMÁNYKERÉK ALATTI KONZOL LESZERELÉSE

A kormánykerék alatti konzol leszerelése az alábbi elemekhez biztosítja a hozzáférést :

- kormányoszlop,
- fedél, vagy automata sebességváltó fokozatkijelzője,
- pedálok tertőeleme.

Szerelje le :

- a vezetőoldali konzolt,
- a kormánykerék alatti és feletti burkolatot, hogy hozzáférjen a szövetburkolatú fedéllel, vagy az automata sebességváltó fokozatkijelzőjével (kivitteltől függően) közös két csavarhoz,
- a szövetburkolatú fedelet,
- a kormánykerék alatti konzol 4 db rögzítőcsavarját.

Kösse le a megvilágítás szabályozóellenállását.

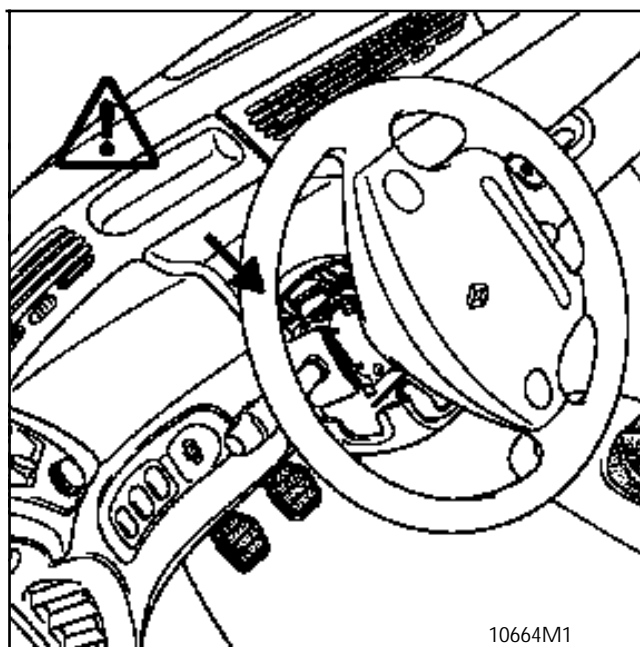

A KORMÁNYKERÉK ALATTI KONZOL FELSZERELÉSE

FIGYELEM :

A két első rögzítőcsavart soha se cserélje ki hosszabbakra, mert ezek megsértik a vezetékketegeket.

A BURKOLAT-FELEK LESZERELÉSE

A burkolat-felek leszerelése az alábbi elemekhez biztosítja a hozzáférést :

- kormánykerék alatti kapcsolók,
- fedél, vagy automata sebességváltó fokozat-kijelzője.

A LESZERELÉS MŰVELETE

Szerelje ki az 5 db rögzítőcsavart (T20 x 100-as csavarhűző), majd válassza le az alsó burkolat-felet.

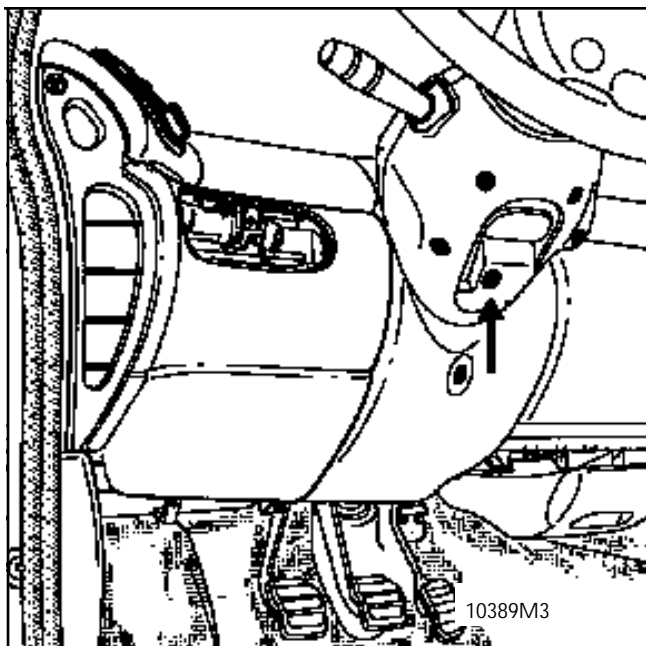

Szerelje le az autórádió távirányítóját.

Forgassa el 1/4 fordulattal a kormánykereket. Emelje meg a burkolatot, szétfeszítve az alsó, majd a felső rögzítéseket. Billentse el a burkolatot a kormánykerék felé, hogy a belső kulcsnyílású csavar kiszerezhető legyen.

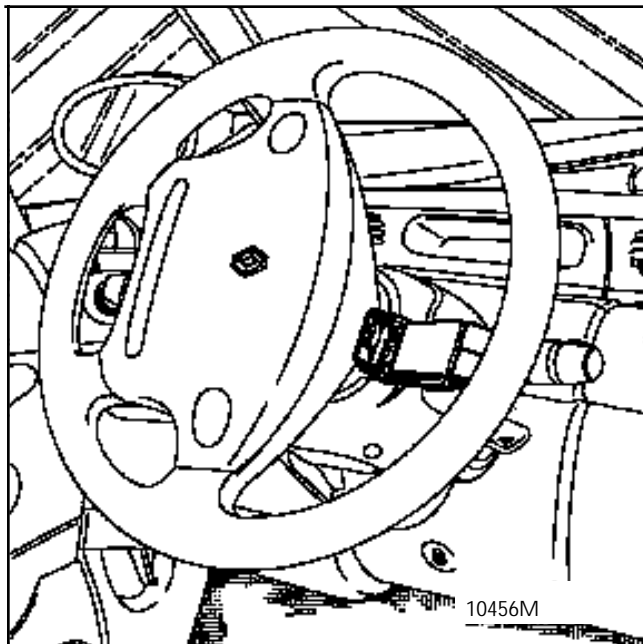

Emelje ki az alsó burkolat-felet, kiszabadítva az autórádió távirányítójának vezetékét.

Szerelje le :

- a felső burkolat-fél két rögzítőcsavarját, melyekhez a kormánykerék elforgatásával lehet hozzáférni,

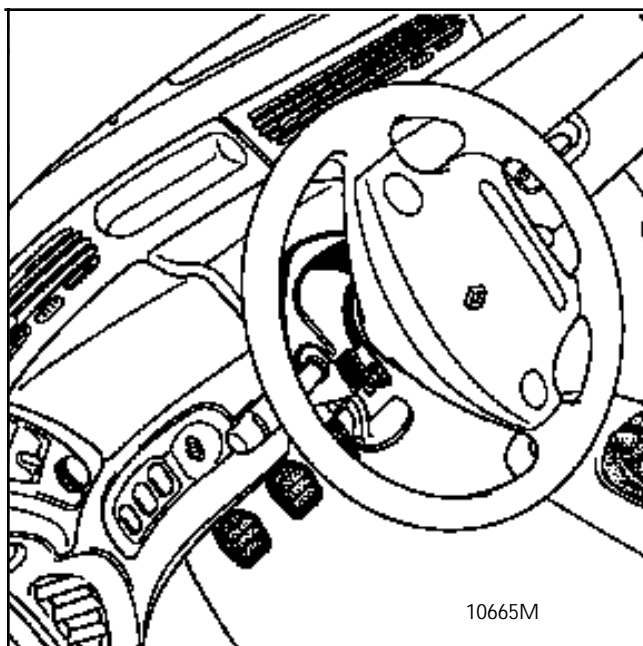

- a felső burkolat-felet.

A BURKOLAT-FELEK FELSZERELÉSE

A felszerelésnek nincsenek különlegességei.

AZ UTASOLDALI LÉGZSÁK FEDELÉNEK LESZERELÉSE

Húzza félre az utasoldali alsó konzol felső részét (1 db csavar a furat fedele alatt).

Szerelje ki a 2 db csavart (TX20P), majd emelje meg a légzsák fedelét, hogy a 2 db hátsó rögzítőkapocs kiakadjon.

Csavarja ki a heveder két rögzítőanyáját.

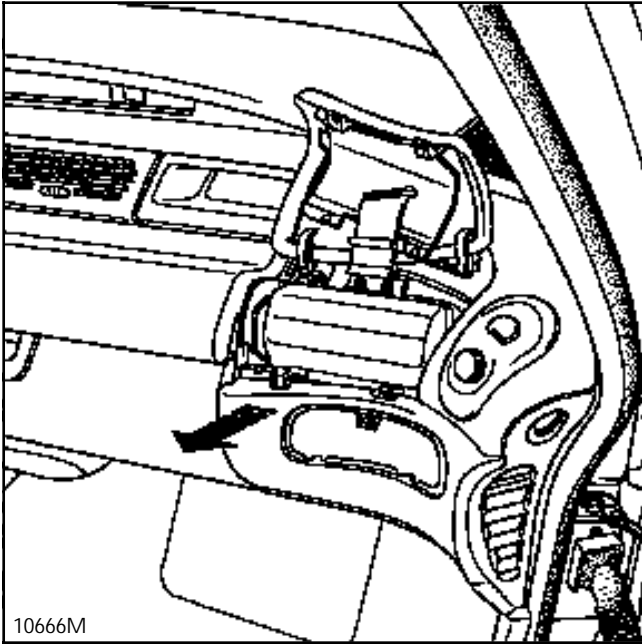

AZ UTASOLDALI LÉGZSÁK FEDELÉNEK FELSZERELÉSE

Húzza meg a heveder 2 db rögzítőanyáját az előírt nyomatékkal.

Szerelje vissza a 2 db TX20P csavart.

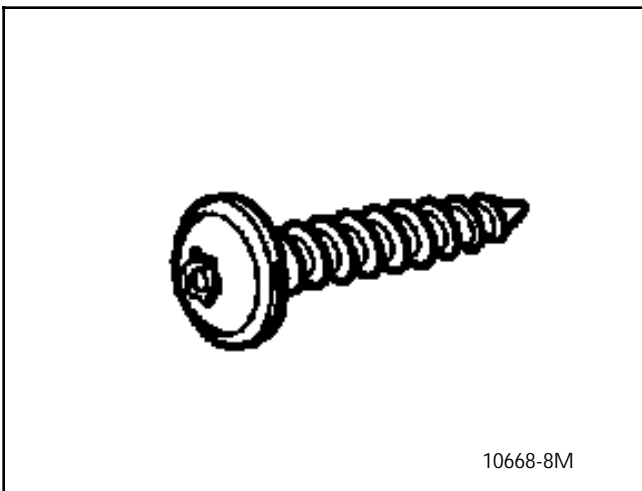

A VEZETŐOLDALI FEDÉL LESZERELÉSE

Szerelje le :

- a vezetőoldali alsó konzolt (4 db csavar),
- a 2 db csavart, majd emelje meg a fedelet, hogy a 2 db hátsó rögzítőkapocs kiakadjon.

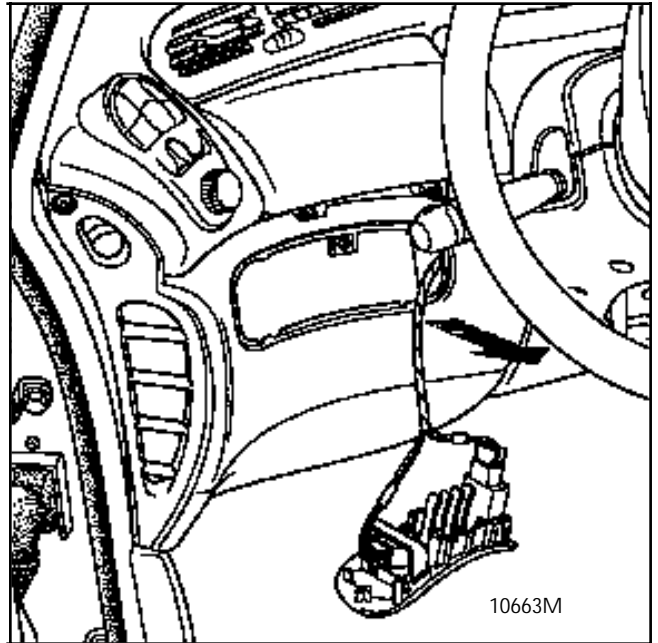

A VEZETŐOLDALI FEDÉL FELSZERELÉSE

A felszerelésnek nincsenek különlegességei.

A SZÖVETBURKOLATÚ CSÍK LESZERELÉSE

Szerelje le :

- a hangszórók rácsait,
- a két alsó konzolt.

Csavarja ki a szellőzés szabályozótabláinak rögzítőcsavarjait.

Kösse le, és távolítsa el a szabályozótablákat.

Emelje meg a szövetburkolatú csíkot valamelyik saroknál kezdve, majd húzza felfelé, hogy a rögzítések kiakadjanak.

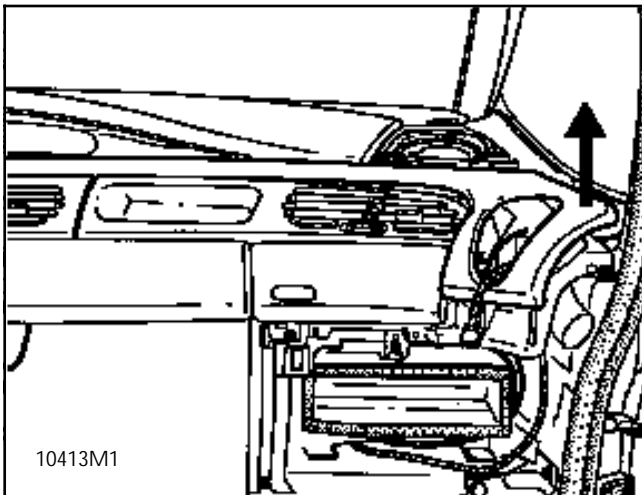

A SZÖVETBURKOLATÚ CSÍK FELSZERELÉSE

Ne felejtse el beállítani a szellőzés szabályozótabláját (lásd a 84. fejezetet).

A KORMÁNYOSZLOPNÁL LÉVŐ SZÖVETBURKOLATÚ FEDÉL LESZERELÉSE

Szerelje le :

- a kormánykerék alatti és feletti burkolatot,
- a vezetőoldali alsó konzolt, és a vezetőoldali fedelet.

Csavarja ki a 2 db első rögzítőcsavart.

Emelje meg a szövet burkolatot, hogy a hátsó rögzítőkapszok kiakadjanak.

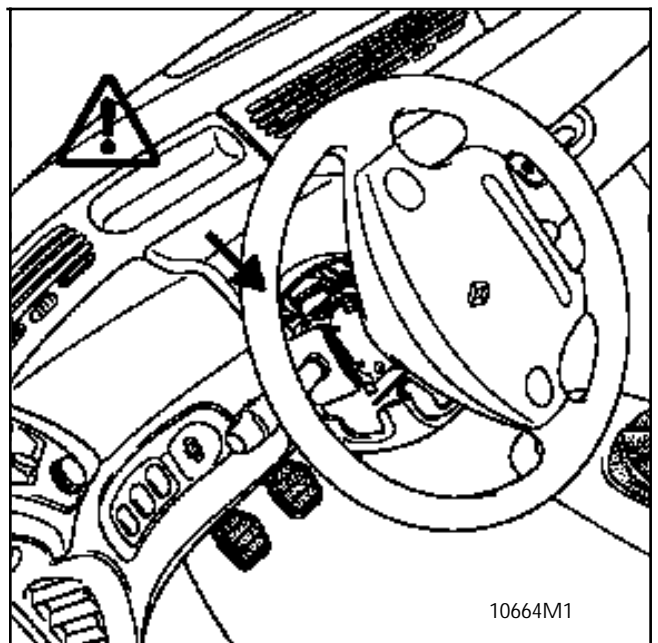

A KORMÁNYOSZLOPNÁL LÉVŐ SZÖVETBURKOLATÚ FEDÉL FELSZERELÉSE

FIGYELEM :

A két első rögzítőcsavart soha ne cserélje ki hosszabbakra, mert ezek megsértik a vezetékketeget.

A KORMÁNYOSZLOPNÁL LÉVŐ KERET LESZERELÉSE

Szerelje le :

- a kormánykerék alatti és feletti burkolatot,
- a vezetőoldali alsó konzolt,
- a vezetőoldali fedelet.

Csavarja ki a 2 db első rögzítőcsavart.

Emelje meg a kormányoszlopnál lévő szövetburkolatú csíkot, hogy a hátsó rögzítőkapcsok kiadjanak.

Csavarja ki a keret 5 db rögzítőcsavarját.

Kösse le az automata sebességváltó fokozatkijelzőjét.

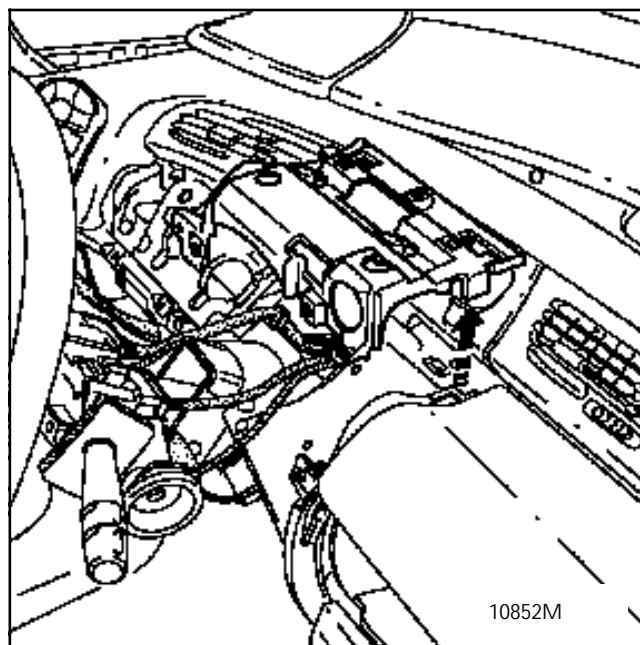

A KORMÁNYOSZLOPNÁL LÉVŐ KERET FELSZERELÉSE

FIGYELEM :

A két első rögzítőcsavart soha ne cserélje ki hosszabbakra, mert ezek megsértik a vezetékketegeket.

KISZERELÉS

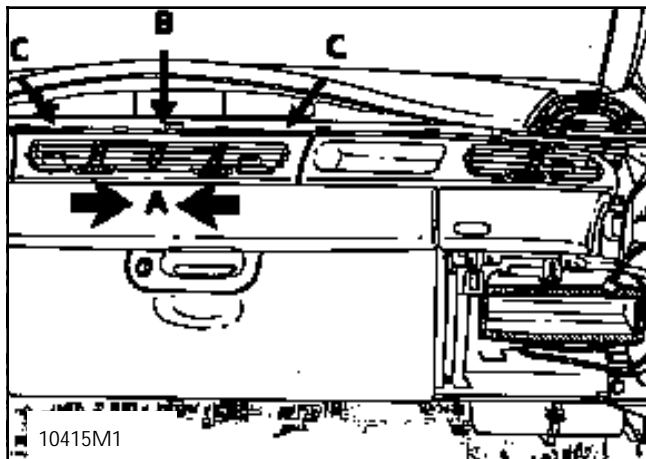

Akassza ki a szövetburkolatú csík középső részét, és emelje meg közepén.

Állítsa a két forgókapcsolót (A) helyzetbe (a szellőztetőek ekkor zárt helyzetben vannak).

Csavarja ki a rögzítést (B).

Akassza ki :

- a rögzítéseket (C),
- a szellőztető alsó részét.

Emelje ki a szellőztetőt maga felé elfordítva.

BESZERELÉS

A beszerelés a kiszéréssel ellentétes sorrendben történik, miután összenyomta egy lapos szerszámmal az üreges tömítéseket.

Ellenőrizze a szellőztető terelőlemezeinek működését.

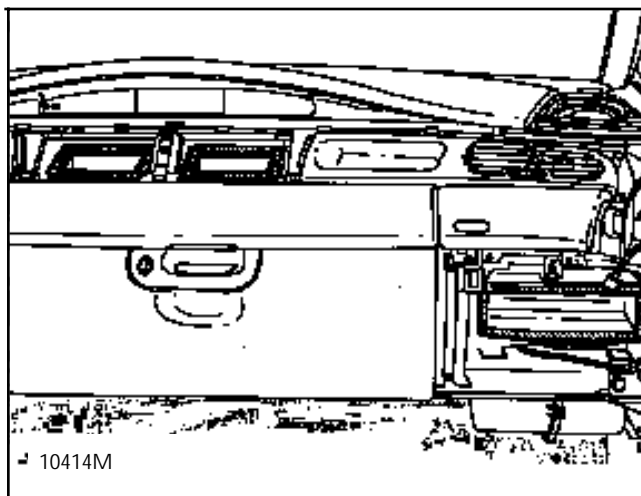

KISZERELÉS

Szerelje le az oldalsó konzolt és a szellőzés szabályozótábláját az adott oldalon.

Emelje meg a szövetburkolatú csikot.

Szerelje le a középső szellőztetőfűvőkát.

Állítsa a forgókapcsolót (D) helyzetbe.

Akassza ki a rögzítést (E).

Csavarja ki a rögzítést (F).

Szabadítsa ki a szellőztetőfűvőkát a kesztyűtartó felől húzva néhány mm-t. Ügyeljen a működtető rudazatra.

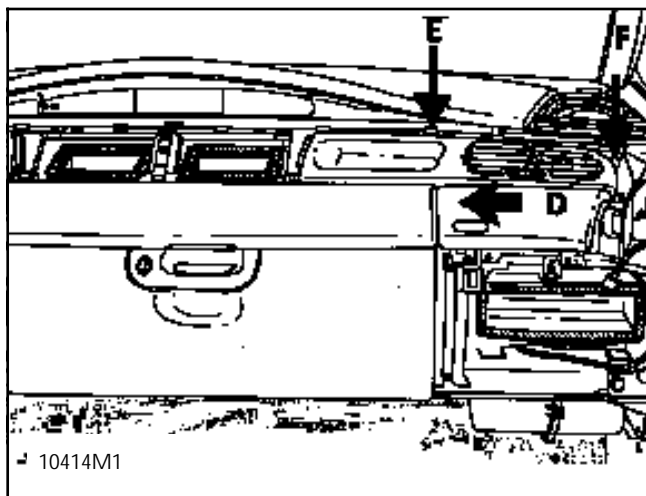

Akassza ki lefelé nyomva a működtető rudazat gömbfejét (G), majd emelje ki a szellőztetőfűvőkát.

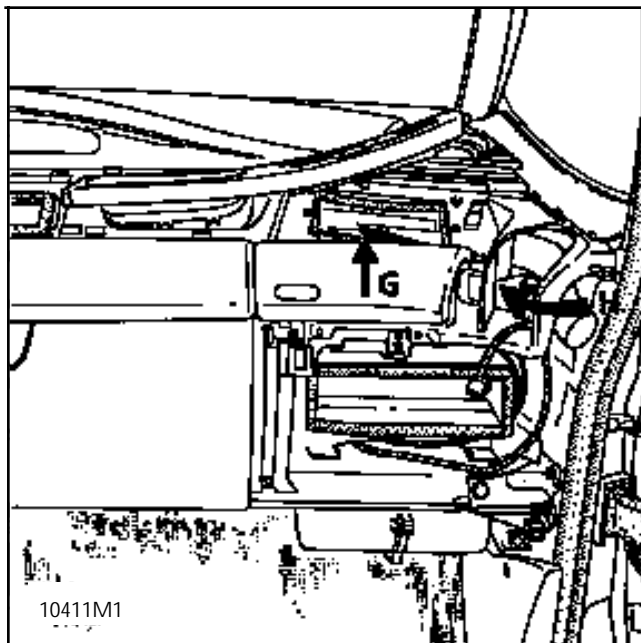

BESZERELÉS

Illessze vissza a gömbfejét (D).

Helyezze vissza a szellőztetőfűvőkát, ügyelve a tömítésvacsra.

Ellenőrizze a működtető rudazat illeszkedését a rögzítésnél (H).

Ellenőrizze a szellőztetőfűvőka terelőlemezeinek működését.

Állítsa be a szellőzés szabályozótábláját (lásd a 84. fejezetet).

A RAKODÓREKESZ EGYSÉG KISZERELÉSE

Szerelje ki :

- a hamutartót,
- a jobb és a bal oldali, illetve a kormánykerék alatti konzolt,
- a kormánykerék alatti és feletti burkolatot,
- a kormányoszlopnál lévő szövetburkolatú fedelet,
- az utasoldali légzsák szövetburkolatú fedelét, de ne szerelje le a hevederről,
- a szövetburkolatú fedelet a vezetődoldalon,
- a kormányoszlopnál lévő keretet, majd húzza félre (de ne kösse le) az automata sebességváltó fokozatkijelzőjét (kivételül függően).

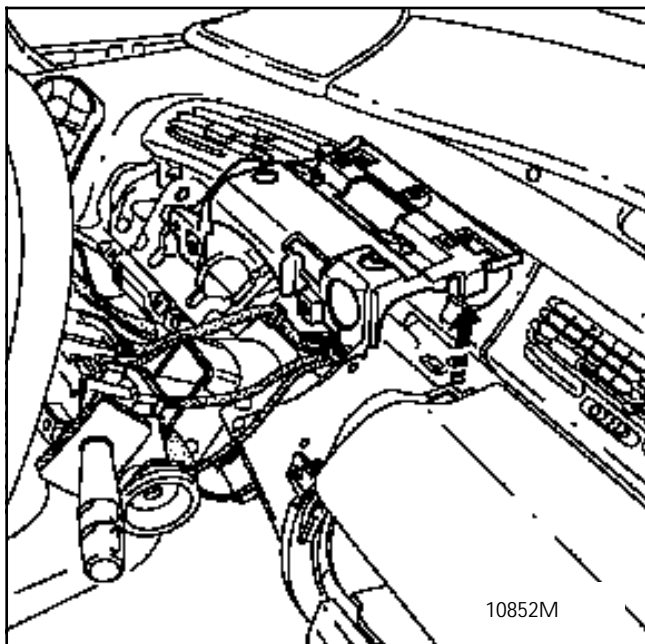

Szerelje ki a kazettalejátszót (kivételül függően) (ennek módszerét lásd az 57-20. oldalon).

Válassza le a rakodórekesz alsó részén lévő kárpitozást, és szerelje ki a két csavart és az oldalsó rögzítést.

Szerelje ki a fedél pántjának csavarjait (szélesfejű csavarok).

Emelje ki a rakodórekeszt, lekötve a megvilágítását, és kiakasztva az antenna, illetve az autórádió távirányítójának vezetékét.

A RAKODÓREKESZ EGYSÉG BESZERELÉSE

Ez a művelet nehezen végezhető el.

Illessze be a rakodórekeszt az utasoldali légzsák és a kormányoszlop burkolata közé, ügyelve a rakodórekesz ütközőire. Illessze be a megvilágítás vezetékét.

Helyezze el az antenna és a rádió távirányítójának vezetékét.

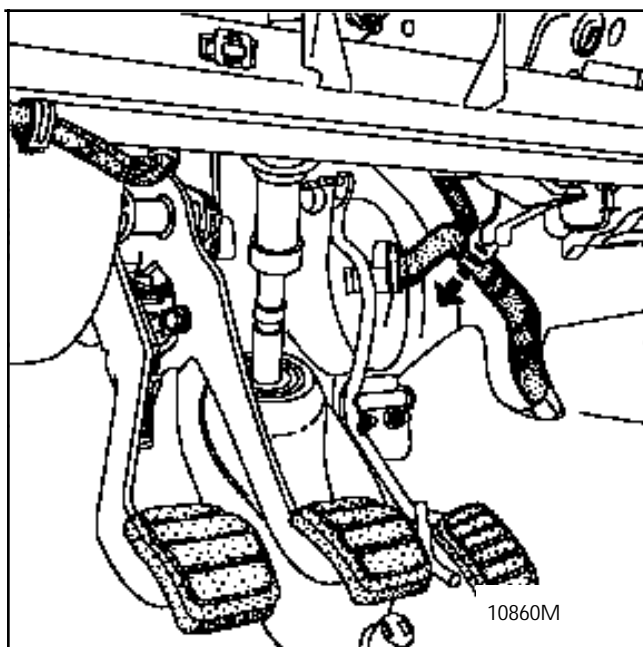

Ellenőrizze, hogy az utastéri vezetékköteg nem érintkezik-e a rakodórekesz bal alsó sarkával.

Kösse be a megvilágítást.

A beszerelést a kiszereléssel ellentétes sorrendben folytassa.

A FEDÉL LESZERELÉSE

Szerelje le a szövet kárpitot (10 db csavar).

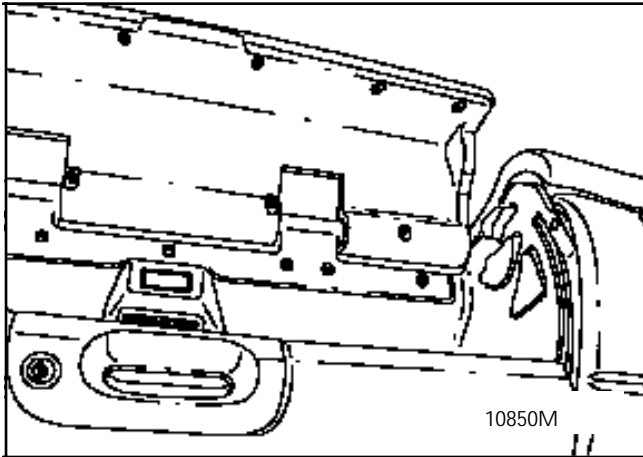

A RAKODÓREKESZ-FEDÉL BURKOLATÁNAK LESZERELÉSE

Szerelje ki :

- a 3 db alsó csavart, melyekhez alulról lehet hozzáférni,
- a 6 db belső csavart.

Válassza le a rakodórekesz fedelének burkolatát.

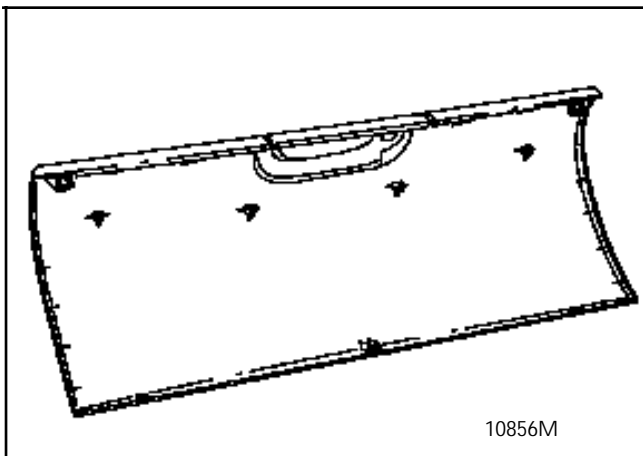

A RAKODÓREKESZ ZÁRSZERKEZETÉNEK KISZERELÉSE

Szerelje le a rakodórekesz fedelének burkolatát.

Csavarja ki a működtető rudazatok rögzítésének csavarját.

Emelje ki a mozgatóelemet.

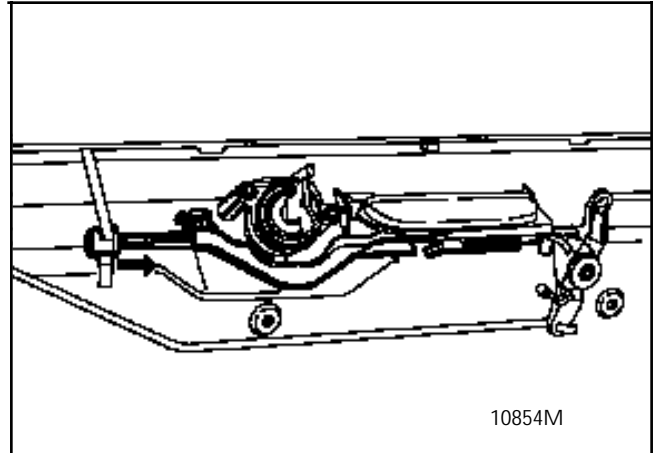

Szerelje ki a működtető rudazatokat.

Emelje ki a reteszelőelemeket.

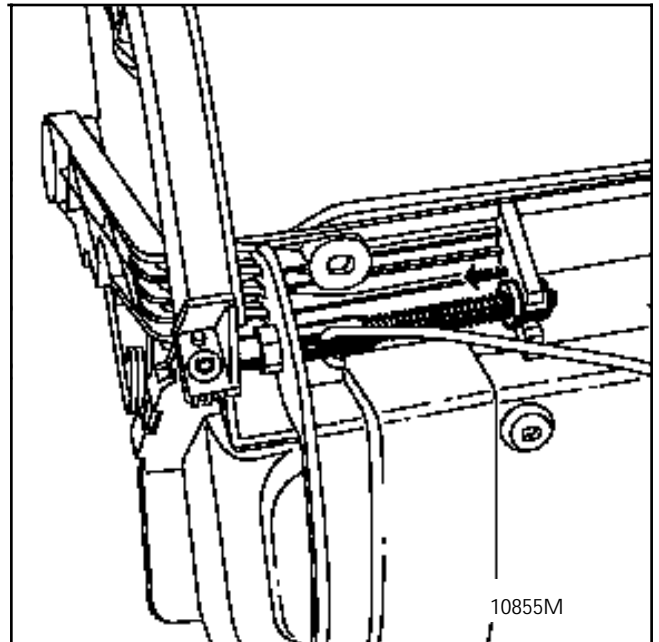

Tolja el oldalirányban a nyitófogantyú csapját.

Szerelje le a működtető rudazatot a zárbetétről.

A ZÁRBETÉT KISZERELÉSE

Szerelje le a rakodórekesz fedelének burkolatát.

Csavarja ki a zárbetét két rögzítését.

Emelje ki a zárbetétet.

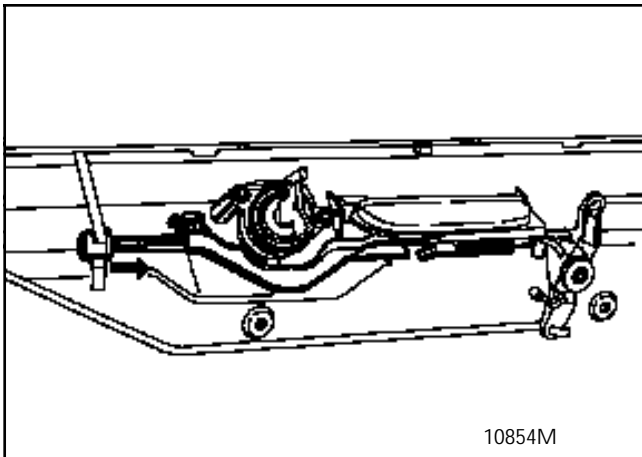

A KÁBELEK VÉDŐBURKOLATÁNAK LESZERELÉSE

Szerelje le :

- az alsó lemezt (3 db csavar és 2 db rögzítőkapocs),
- a középső rakodórekeszt.

Emelje ki a kábelek védőburkolatát.

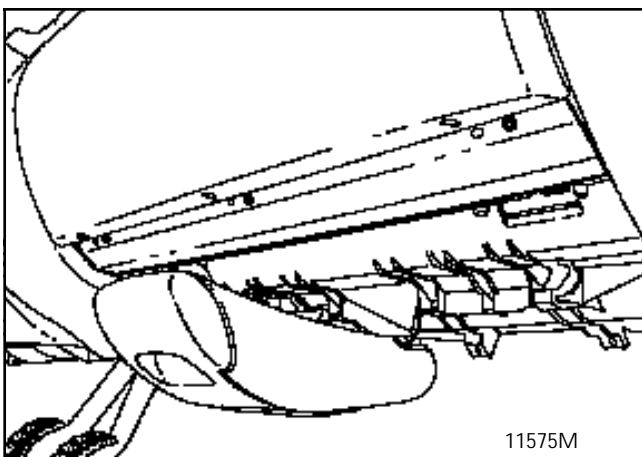

KAZETTALEJÁTSZÓ VAGY AUTÓRÁDIÓ TARTÓELEME

Szerelje ki :

- az autórádiót, vagy a kazettalejátszót (két kiemelésszám segítségével),
- a tartóelem oldalfalát (2 db rögzítőkapocs).

Kösse le az elektromos vezetékeket.

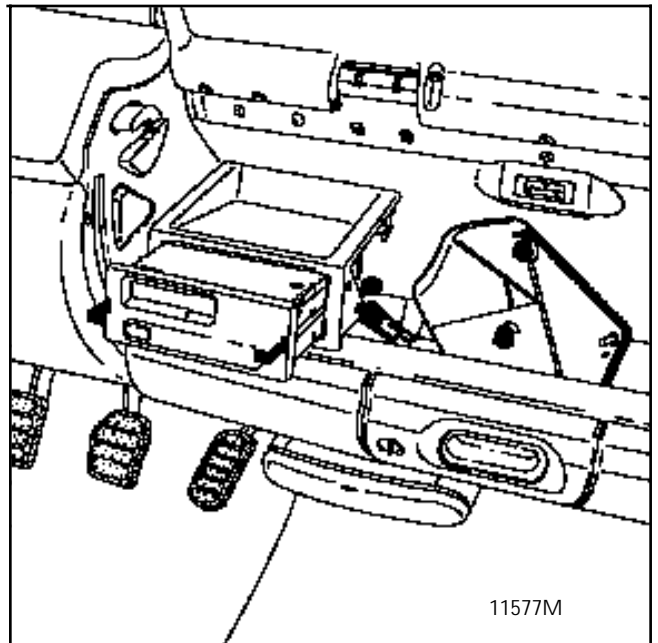

Szerelje ki a tartóelemet (2 db oldalsó és 2 db függőleges csavar).

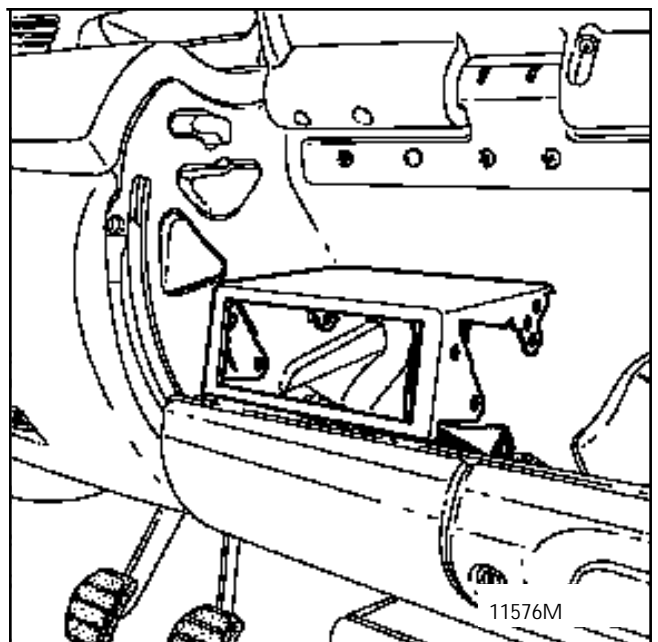

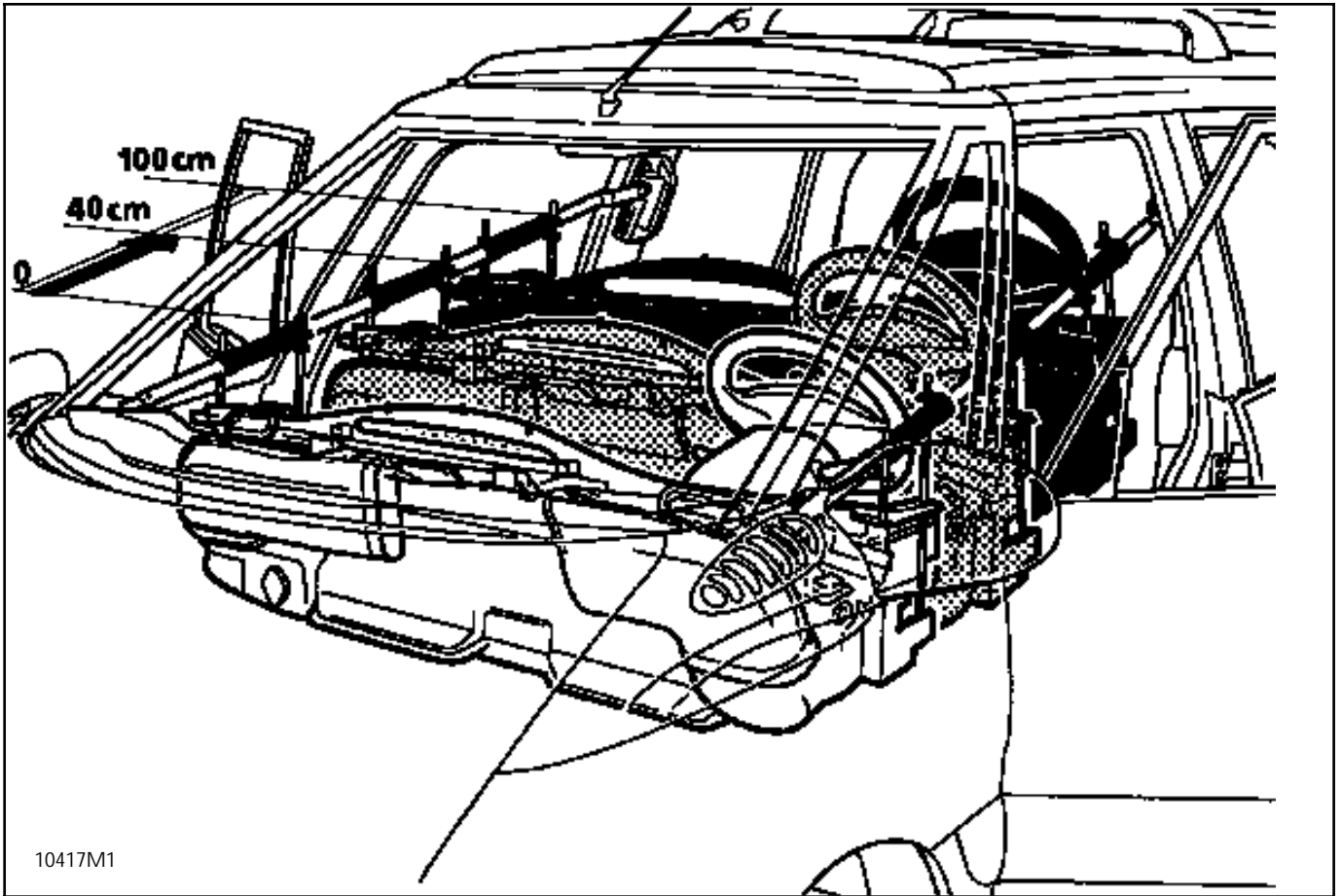

A MŰSZERFAL EGYSÉG HÁTRATOLÁSA

NÉLKÜLÖZHETETLEN CÉLSZERSZÁM

Car. 1393	Szerszám a műszerfal egység hátrátolásához
-----------	--

Ez a hátrátolás lehetővé teszi a következő ki- és beszerelési műveleteket a műszerfal kiemelése nélkül :

40 - 50 cm-es hátrátolás :

- fűtőradiátorok, légkondicionáló- és fűtőegység,
- Karosszéria (első oszlopok, stb.).

1 m-es hátrátolás :

- elpárologtató-ház, fűtőventilátor,
- nagyobb karosszériamunkák.

A műszerfal kiemelése a gépkocsiból :

Az 1 m-rel történő hátrátolás után könnyen elvégezhető.

A műszerfal egység hátrátolása közben a gépkocsi a talajon legyen.

Ebben a fejezetben az alábbiak találhatók meg :

- elézetes biztonsági intézkedések és az utastér védelme,
- a Car. 1393 szerszám működési elve,
- a mechanikus elemek kiserelése,
- az elektromos berendezések lekötése,
- a Car. 1393 szerszám használata,
- a műszerfal egység hátrátolása,
- összeszerelés.

ELŐZETES MŰVELETEK

Helyezze üzemben kívül a légzsákokat

Védje a kárpitozást

Kösse le az utastéri csatlakozódobozt

Kösse le a fokozatválasztó kar biztonsági huzalát
(automata sebességváltó esetén)

Zárja el a középső szellőzőnyílásokat

FONTOS

A leszerelés előtt :

- Kösse be az XR25 táskát a gépkocsiba.
- Kapcsolja be a gyújtást.
- Használja a 49. diagnosztikai kártyát (az ISO választókapcsolót állítsa S8 helyzetbe).

Adja be a **D 4 9** kódot.

Blokkolja az elektronikus egységet, beadva a

G 8 0 * kódot az XR5 táskán.

- Ezzel az összes gyújtóvezeték hatástalan állapotba kerül, a kijelzőegységen lévő légzsák visszajelzőlámpa, valamint az XR25 táska 14. bal oldali kijelzője világít.
- **Várjon 2 másodpercet** az elektromos tároló kapacitás kimerüléséig.
- Kapcsolja ki a gyújtást.

Védje az utasteret :

- kárpitozás, ülések, és a műszerfal szövet burkolatai,
- háromszög alakú ablakok oszlopai, középső és első oszlopok a szerszámok elhelyezkedésénél (ragasztószalag segítségével).

Tolja teljesen hátra az első üléseket, hajtsa le a háttámlákat, és takarja le az üléseket.

Kösse le az utastéri csatlakozódobozt :

Szerelje le a jobb első ajtóküszöb burkolatát (6 db önmetsző csavar).

Nyissa ki az utastéri csatlakozódoboz fedelét.

Válassza le, majd hajtsa fel a vezetékülés felé a kárpitot és a hangszigetelő anyagot az utasoldali lábtérben.

Szerelje ki :

- az utastéri csatlakozódoboz lemez keretének 3 db felső rögzítőcsavarját,
- a 3 db alsó rögzítőcsavart.

Emelje meg a kábelek védőburkolatát, majd emelje ki a lemez keretet.

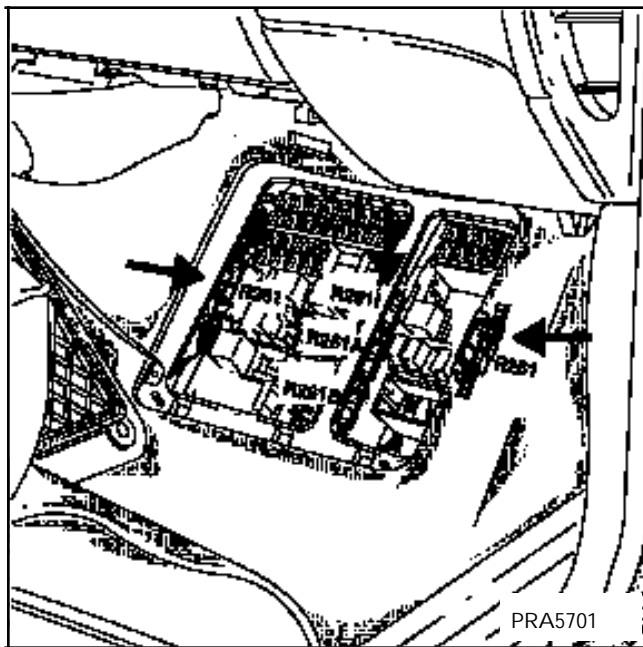

Kösse le az utastéri csatlakozódoboz 5 db csatlakozóját.

Helyezze vissza ideiglenesen a lemez keretet és a kárpitot, védve ezáltal az utastéri csatlakozódobozt.

Kösse le az automata sebességváltó biztonsági reteszt a fékpedálnál (kivételül függően).

Távolítsa el a rugalmas villát, majd emelje ki a biztonsági reteszt.

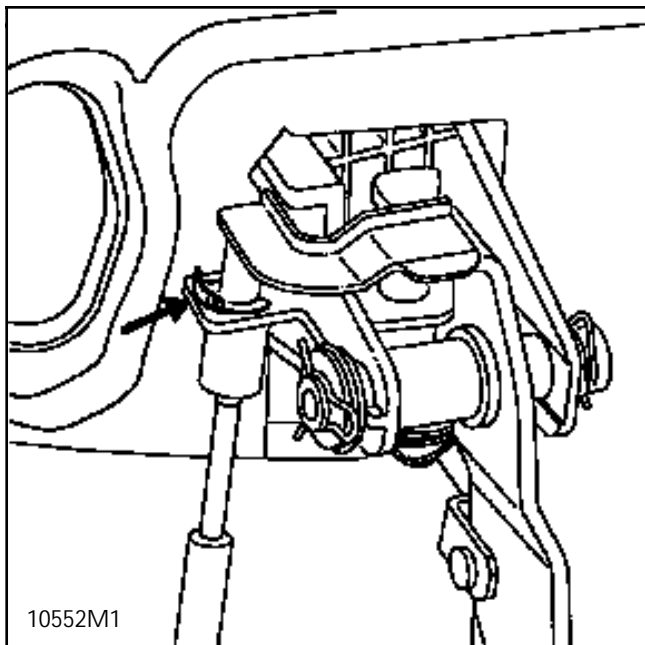

10552M1

Állítsa a forgókapcsolókat zárt helyzetbe (A), hogy elkerülhető legyen a középső szellőztetővókák két terelőlemezőnek törése.

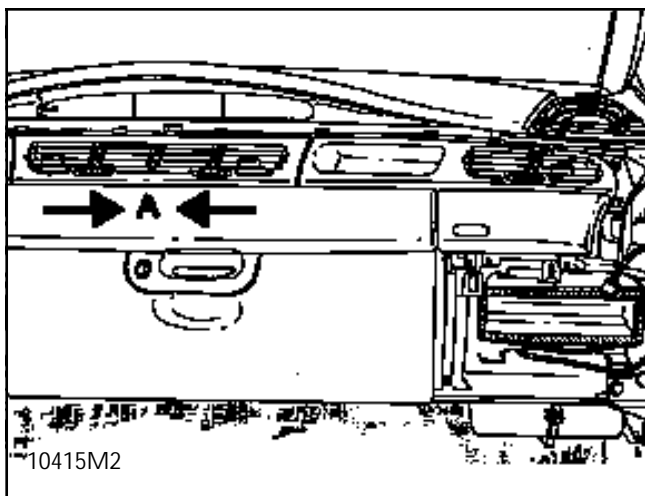

10415M2

A Car. 1393 SZERSZÁM MŰKÖDÉSI ELVE

A szélvédő alsó részénél lévő tartóelemek és a biztonságiövek magasságállító szerkezetei közé két, egymással párhuzamos rudat kell szerelni.

A műszerfal/műszerfal kereszttartója/légkondicionáló egység (kb. 40 kg) 4 db, állítható hosszúságú rúdra van felfüggesztve, melyek két-két csúszóhüvellyel kapcsolódnak a két párhuzamos rúdhoz.

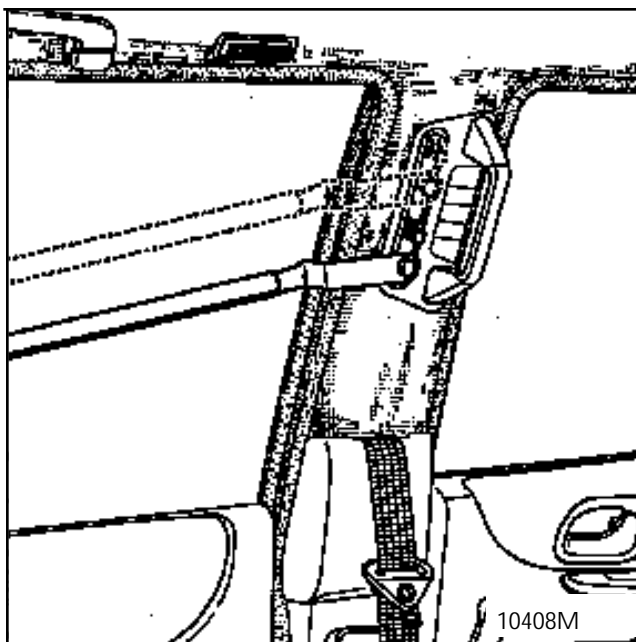

10408M

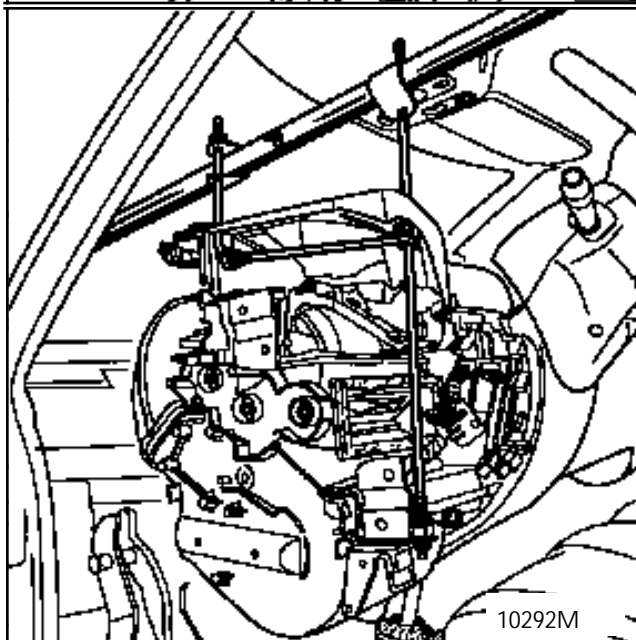

10292M

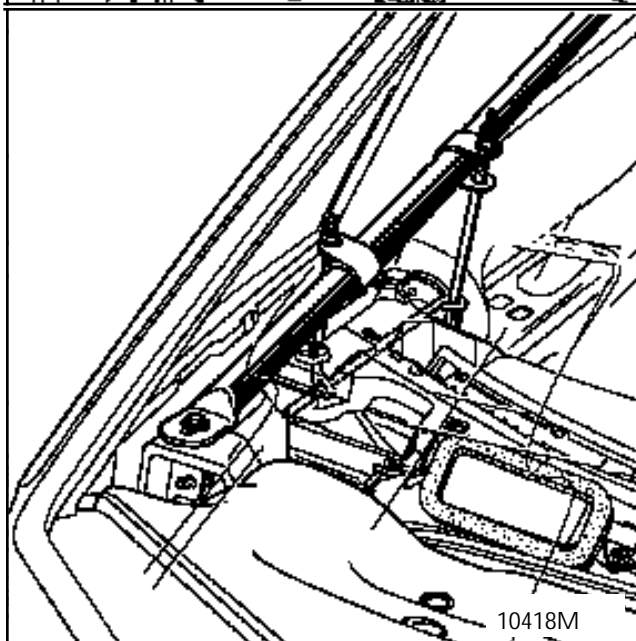

10418M

A MŰSZERFAL HÁTRATOLÁSA

Előkészítse műveletek a motortérben

Kösse le a hűtőrendszert (lásd a 19. fejezetet) :

A hűtőrendszer leürítése nélkül kösse le a két fűtőradiátor alsó, majd felső gyorscsatlakozóját. Ehhez nyomja meg a két reteszszelvényt, és húzza meg a gumicsöveket (a kifolyó hűtőfolyadék mennyisége kb. egy pohárnyi).

Szerelje le a kengyelek két-két rögzítőanyáját.

Szerelje ki a szigetelő tömítést a bal oldalon.

Kösse össze a fűtőradiátorok kimeneteit egy gumicsővel, vagy dugaszolja be a nyílásokat.

A légkondicionáló berendezéssel szerelt G8T motorok esetén a fűtőradiátorok csatlakozóihoz közel nem lehet hozzáférni, ezért használja a **Mot. 1395** szerszámot (lásd a 19. fejezetet).

Előkészítse műveletek a kerékjáratok lemezei oldalán

A műszerfal keréktartójának rögzítései :

Szerelje le részlegesen a kerékjáratok lemezeket (3 db szegecs oldalanként).

Kösse le, és tolja el a levegőelosztó-házak felé a szellőzőcsöveket.

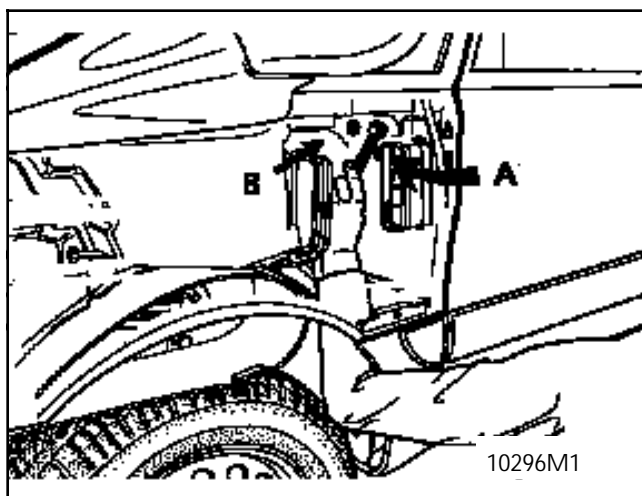
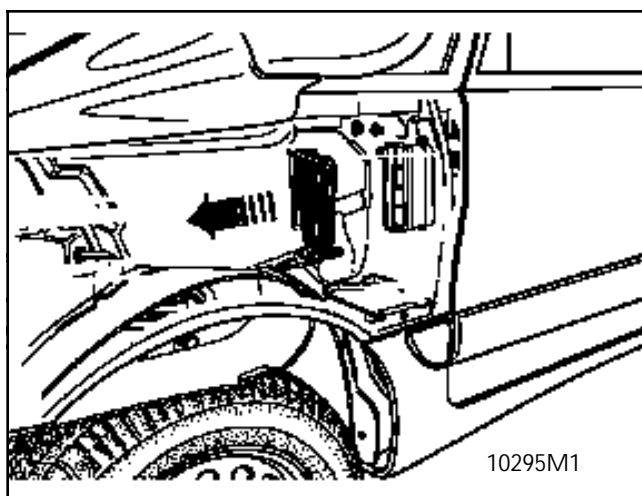
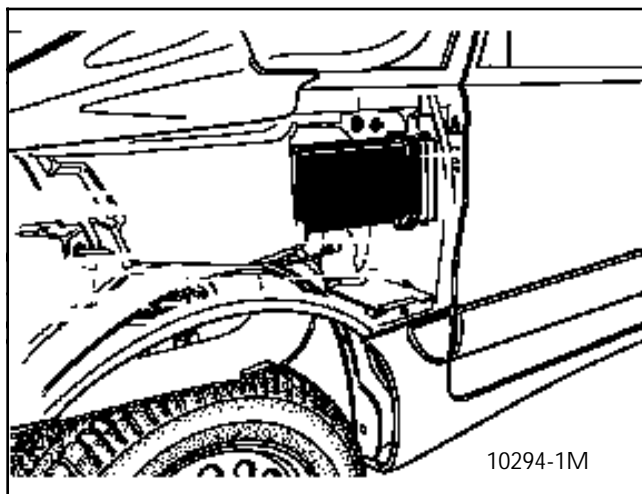

Szerelje ki a két-két M8-as rögzítést (A) mindkét oldalon, de ne nyúljon a beállítóanyákhoz (B).

Előkészítse műveletek az utastérben

Védje :

- kárpitozást, az üléseket, és a műszerfal szövet burkolatait,
- a háromszög alakú ablakok oszlopait, illetve a középső és első oszlopokat a szerszámok elhelyezkedésénél (ragasztószalag segítségével).

Tolja teljesen hátra az első üléseket, hajtsa le a háttámlákat és takarja le az üléseket.

A KORMÁNYOSZLOP CSUKLÓJA

Válassza le a kormányoszlop csuklójánál lévő burkolatot.

Csavarja ki a kormányoszlop csuklójának csavarját a pedálok között hozzáférve.

Forgassa jobbra a kormánykereket, hogy a kormányoszlop csuklójának csavarja kiszerezhető legyen, majd rögzítse a kormánykereket a kormányzárral.

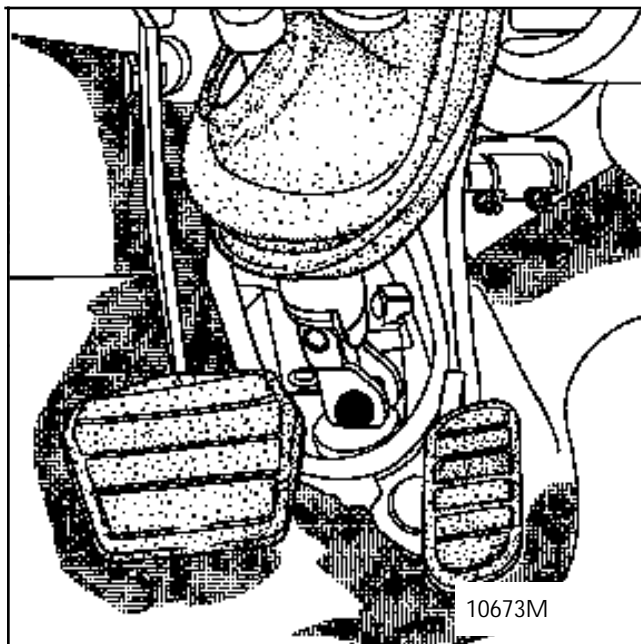

FIGYELEM

Hogy elkerülhető legyen a légsák forgócsatlakozójának sérülése a kormánykerék mögött, tartsa be az alábbi előírásokat :

Miután leválasztotta a kormányoszlopot, azonnal rögzítse a kormánykereket a kormányzárral a beavatkozás teljes időtartama.

Amennyiben a forgócsatlakozó központosításával kapcsolatban bármi kétely merül fel, szerelje le a kormánykereket, és végezze el a 88. Légsák fejezetben leírt központosítási műveletet.

AZ AUTOMATA SEBESSÉGVÁLTÓ HUZALA

A pedálok között :

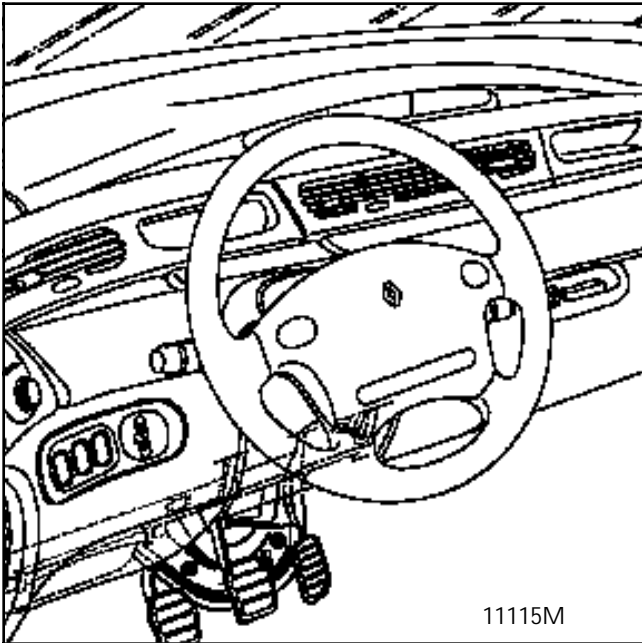

Akassza ki a gömbfejet a sebességváltó oldalán.

Kössön egy zsinetet a huzal végére.

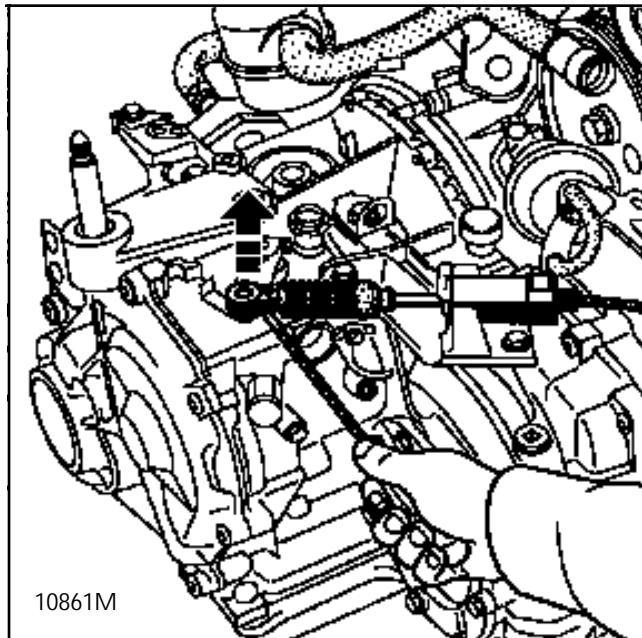

Akassza ki a huzalburkolat ütközőjét egy rövid csavarhúzó segítségével.

Szabadítsa ki a huzalburkolat ütközőjét.

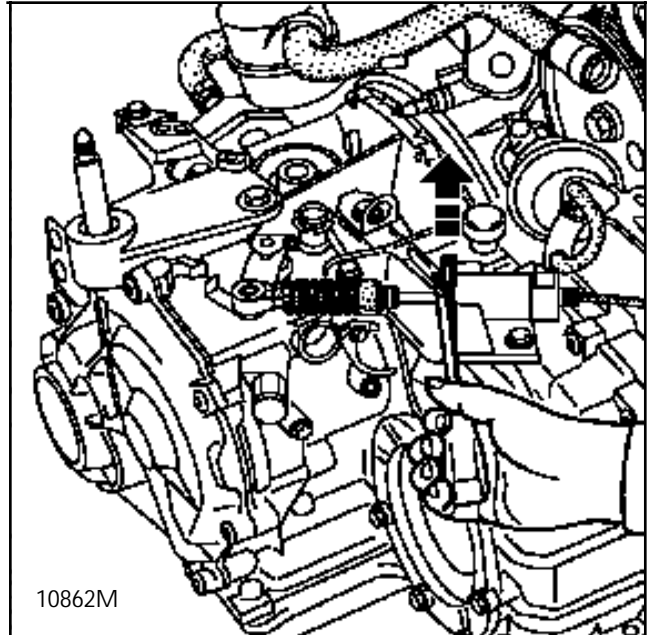

Tolja el a tűzfalon lévő huzalátvezető elemet az utastér felé.

Ellenőrizze, hogy az automata sebességváltó biztonsági huzala ki van-e akasztva a pedál tartóeleméből.

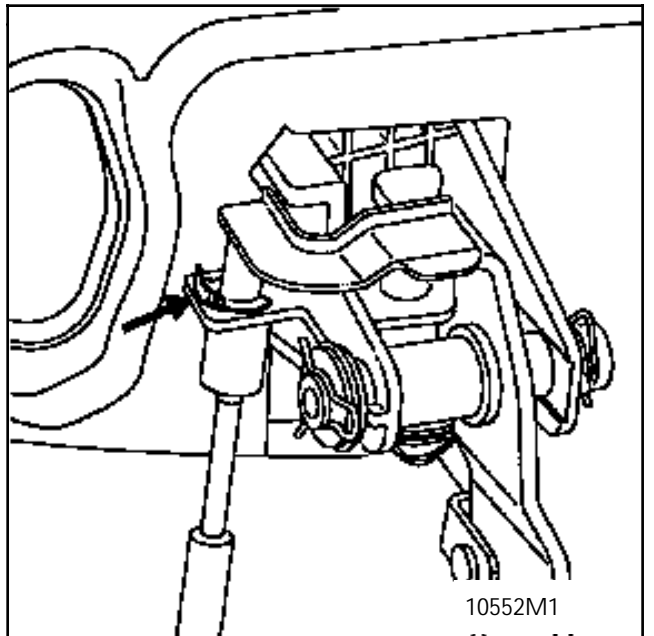

FIGYELEM :

Amennyiben a biztonsági huzal nincs kiakasztva, fennáll a pedálon lévő tartólemez törésének veszélye.

Előkészítési műveletek az utastérben (folytatás)

Szerelje le :

- a műszerfal felső részét,
- a kijelzőegységet,
- a műszerfal vázának két első rögzítését,

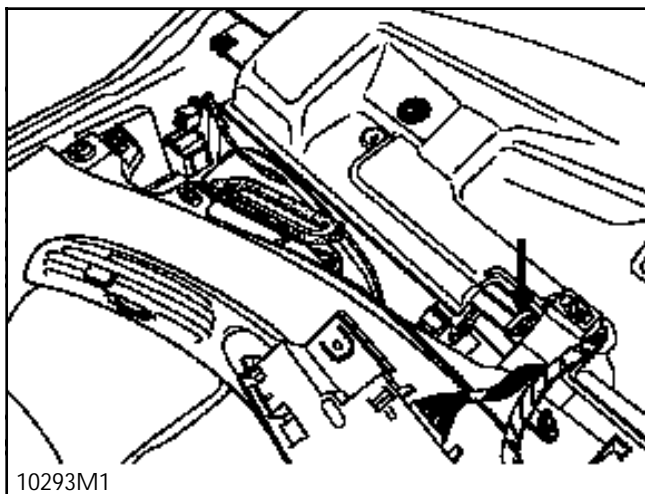

- a két oldalsó konzolt (2 x 4 db csavar), és kösse le,
- a motorháztető nyitófogantyúját (2 db csavar).

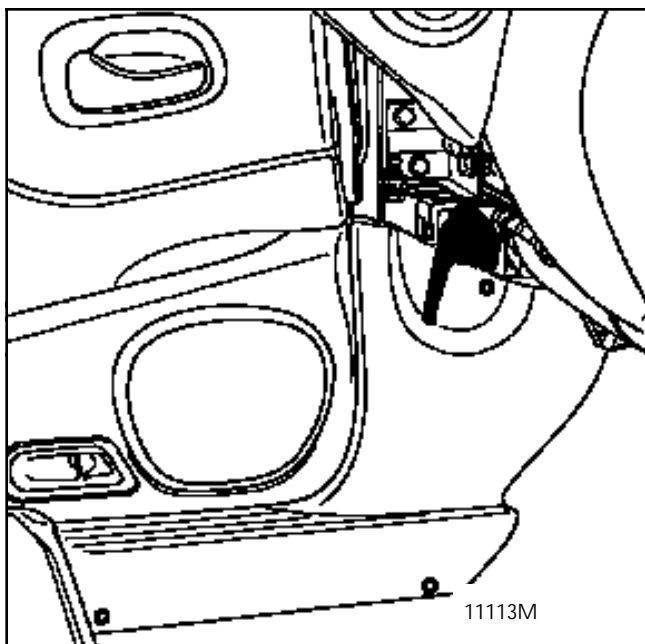

Szerelje le :

- a hamutartót,
- a lapot,
- a 4 db csavart, majd kösse le a hamutartót.

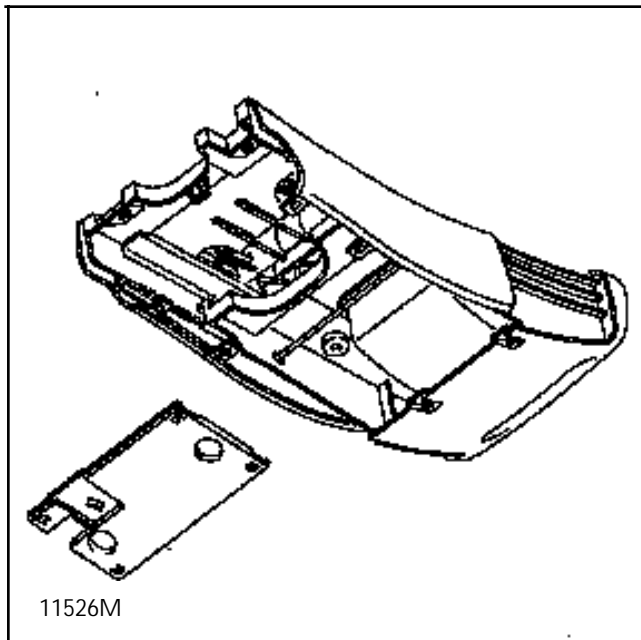

Szerelje le, és kösse le a szellőzés szabályozó tábláit (2 db 8-as hatlapfejű csavar).

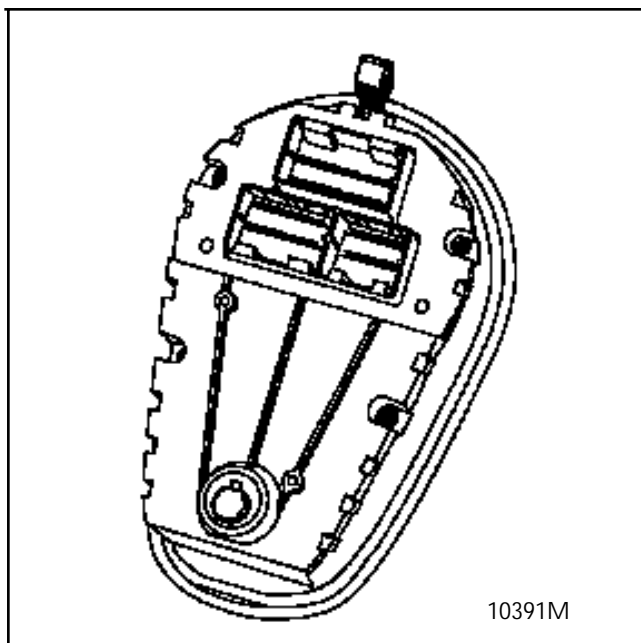

Akassza ki és távolítsa el a szövetburkolatú csíkot (10 db rögzítéskapocs).

Szerelje ki a háromszög alakú ablakoknál lévő szellőzőfűvókákat (1 db csavar, és 3 db rögzítéskapocs) felfelé húzva.

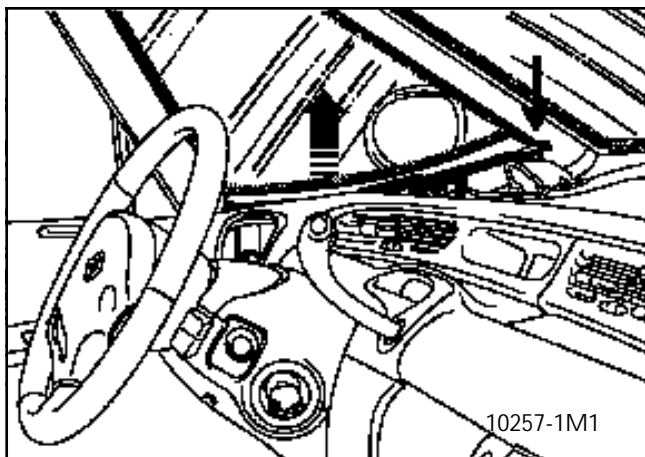

Csavarja ki a műszerfal vázának két oldalsó rögzítését, és akassza ki a két tartólabát.

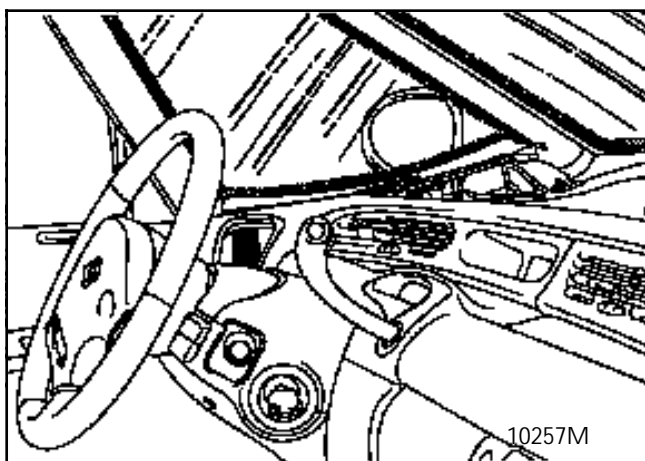

Akassza ki a szellőzőfűvókák "T" csatlakozóit (2 db rögzítéskapocs), majd húzza ki azokat a gépkocsi első része felé.

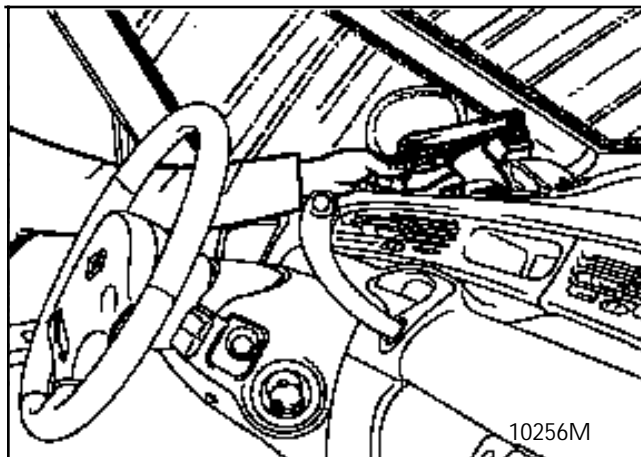

Kösse le a két szellőzőcsövet a levegőbefűvő-ventilátor egységre.

AZ ELEKTROMOS CSATLAKOZÓK LEKÖTÉSE

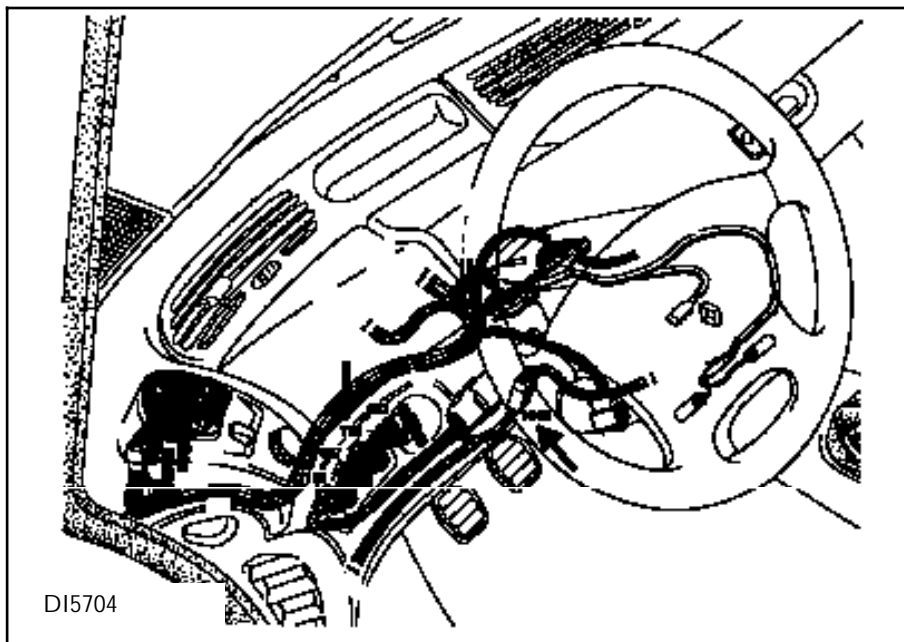

Vezetőoldali alsó konzol csatlakozóinak vezeték-
kötege (128 - 627 - 755 - 562).

Gyújtáskapcsoló vezetékkeze (104 B).

Elpárologtató érzékelőjének csatlakozója (408).

Jobb és bal oldali levegőelosztó lapát motorjainak
csatlakozói (873).

Jobb és bal oldali levegőelosztó lapát motorjainak
csatlakozói (874).

Gondosan jelölje meg az összes csatlakozót.

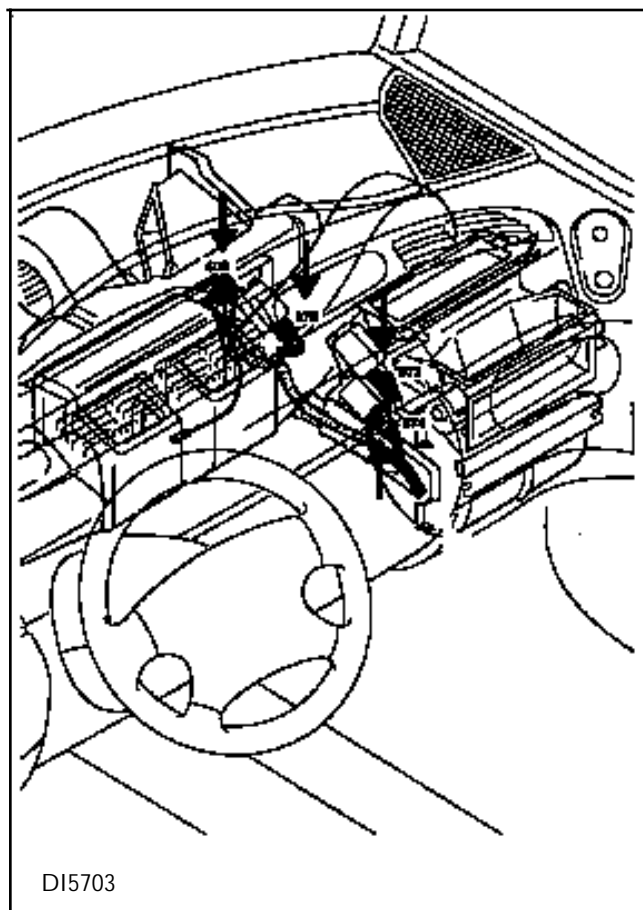

A Car.1393 SZERSZÁM FELSZERELÉSE

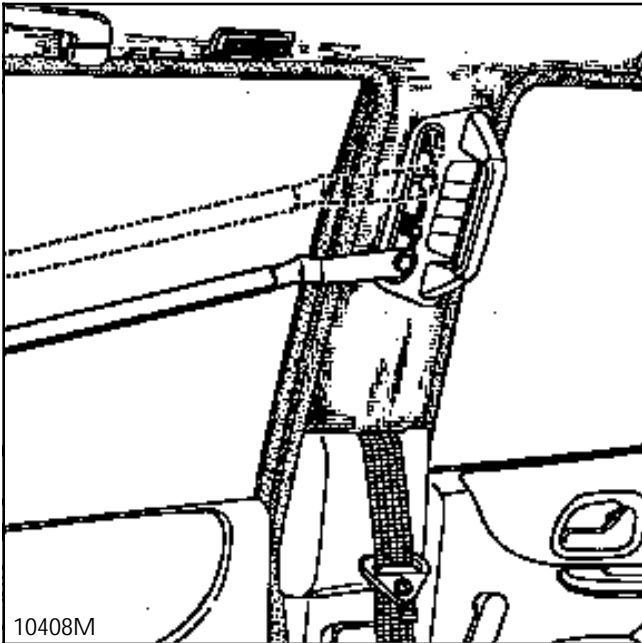

Állítsa legalsó helyzetbe az első biztonságiövek magasságállító gombját.

Szerelje le a biztonságiövek felső rögzítéseit.

Csavarozza a szerszám rúdait az egyik oldalon a szélvédő alsó részénél lévő tartóelemekre, a másik oldalon pedig a biztonságiövek helyére.

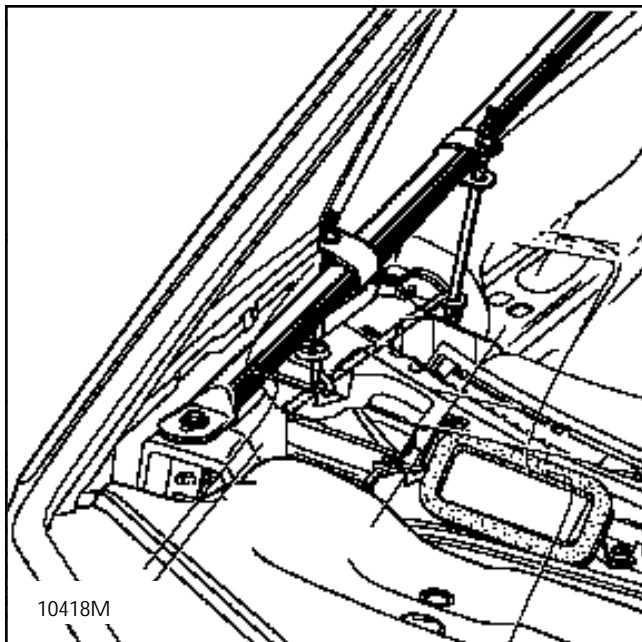

Rögzítse :

- a két első felfüggesztőelemet a műszerfal vázának tartóelemein lévő furatokba,

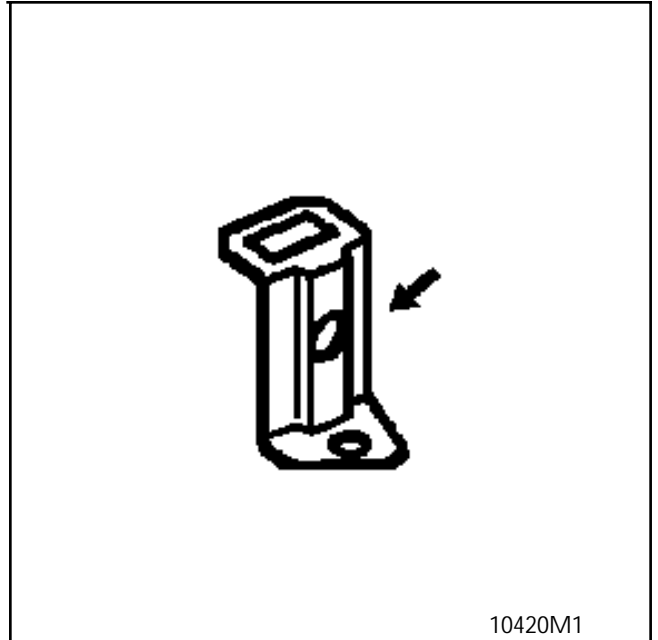

- a két hátsó felfüggesztőelemet a kereszttartónak a sarokelemeken lévő alsó rögzítécsavarjai helyére.

Húzza meg az anyákat, szilárdan rögzítve így a 4 db felfüggesztőelemet.

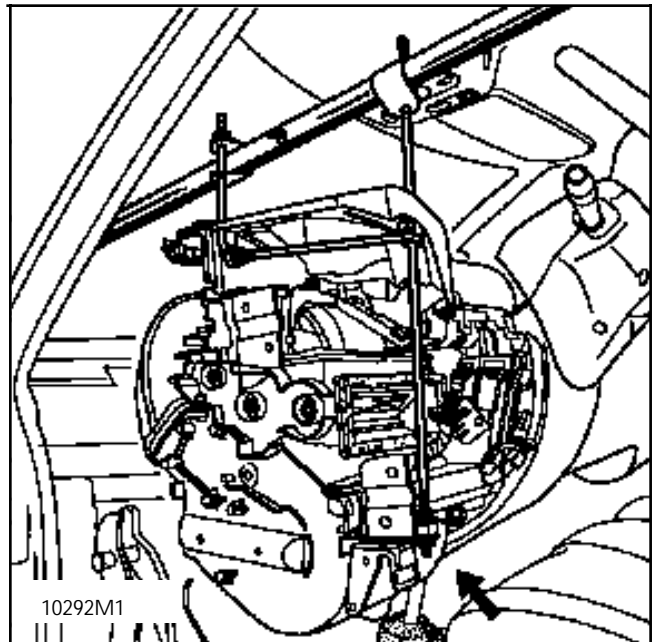

A MŰSZERFAL EGYSÉG HÁTRATOLÁSA A Car.1393 SZERSZÁM SEGÍTSÉGÉVEL

E művelethez két személy szükséges.

FIGYELEM :

Ellenőrizze a középső szellőzőfűvókák zárt helyzetét, mert így elkerülhető a terelőlemezek törése.

Ellenőrizze, hogy az automata sebességváltó biztonsági huzala le van-e kötve a pedálok tartóelemére, mert így elkerülhető a pedál törése.

Csavarja le a kereszttartó két alsó rögzítő sarokelemét (2 x 2 db csavar).

Emelje ki a két felső rögzítőlapot, kiakasztva a rögzítőkapcsokat egy csavarhúzó segítségével.

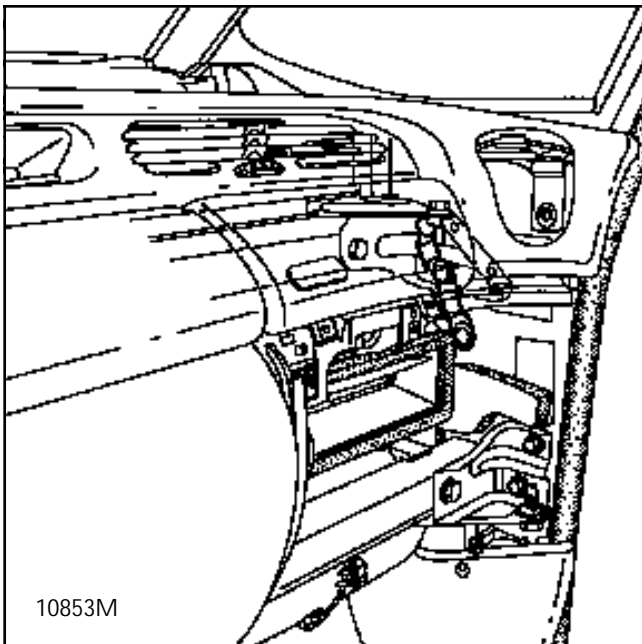

Szabadítsa ki a műszerfalat a 4 db rögzítésből (B), megemelve teljesen az első biztonságiövek magasságállító szerkezetét.

FIGYELEM :

Ezt követően már ne csukja be teljesen az ajtókat.

Ügyeljen a kárpitozás és a légkondicionáló egység érintkezésére.

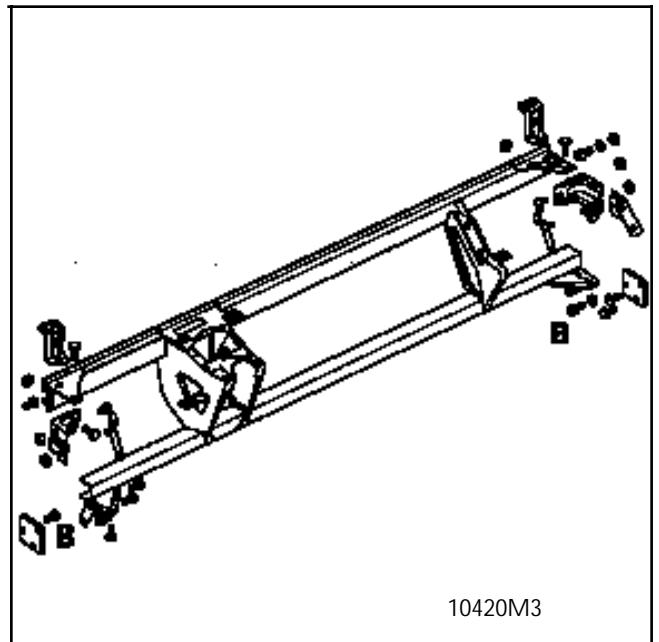
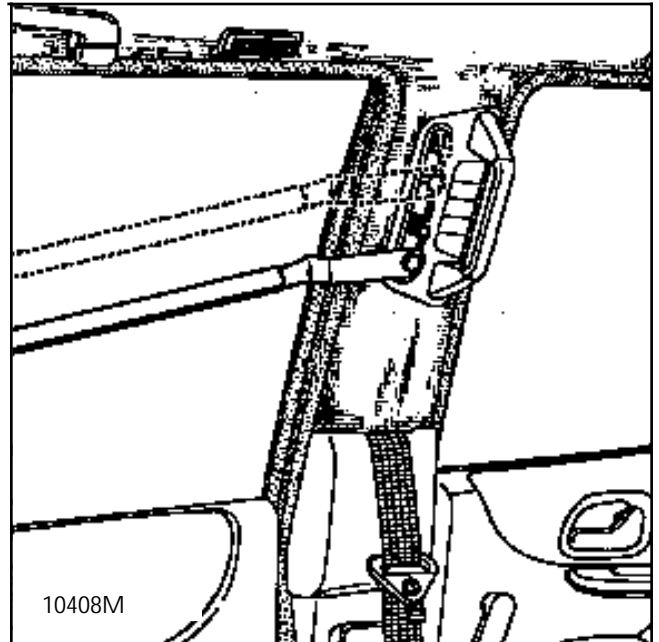

Tolja hátra a műszerfal egységet a biztosító-csapokig az alábbi módon :

- a műszerfal egységet két személy húzza párhuzamosan,
- vezesse el az automata sebességváltó huzalát (kivitteltől függően),
- ügyeljen a fűtőradiátorok csatlódataira,
- húzza félre a motorháztető nyitófogantyúját,
- ügyeljen a Car.1393 szerszám elvezetésére a háromszög alakú ablakoknál.

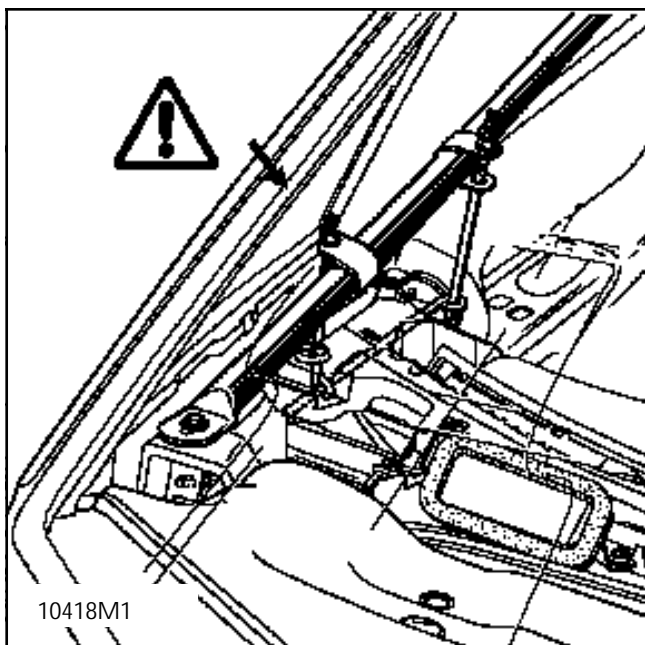

Helyezze be a biztosítócsapokat mindkét oldalon.

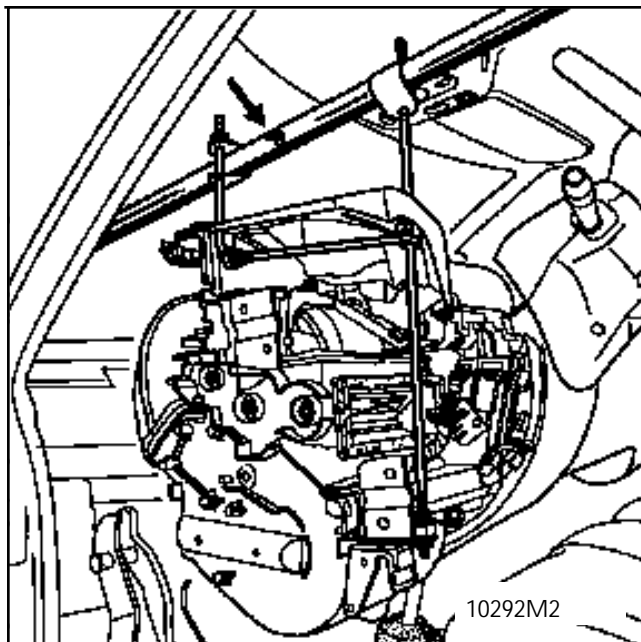

FIGYELEM :

Ne csukja be teljesen az ajtókat.

Ügyeljen a kárpitozás és a légkondicionáló egység érintkezésére.

A MŰSZERFAL EGYSÉG VISSZATOLÁSA

Különlegességek :

Az egyik személy a jobb, a másik személy pedig a bal oldalon helyezkedjen el, és csúsztassa vissza a Car. 1393 szerszámon a műszerfal egységet. Végezze el óvatosan az alábbi műveleteket :

- vezesse át a fűtőradiátorok csatlódatait és az automata sebességváltó huzalát a műszerfalra,
- vezesse át a kormányoszlop csuklóját a pedálok között a pedálok alaplapján,
- helyezze el a vezetékkötegeket.

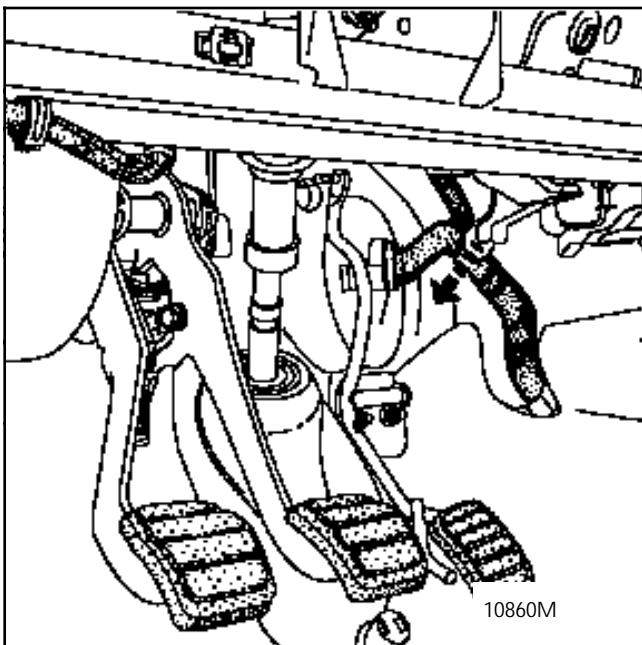

Folytassa a műszerfal egység visszatolását a központosító ütközőkre.

Engedje le a biztonságiövek magasságállító szerkezetét. A műszerfal egység ekkor automatikusan beilleszkedik a központosítóelemeire.

Húzza meg a rögzítéseket (az alsó sarokelem 4 db rögzítécsavarjának meghúzási nyomatéka 2,5 daNm). A felső sarokelem kerékjáratnál lévő 4 db rögzítécsavart "érzésre" kell meghúzni (a nyomatékkulccsal nem lehet hozzáférni).

Szerelje le a Car. 1393 szerszámot.

Kösse vissza az automata sebességváltó huzalának gömbfejét és a huzalburkolat ütközőjét az utastérben a kormányoszlopnál lévő furaton keresztül.

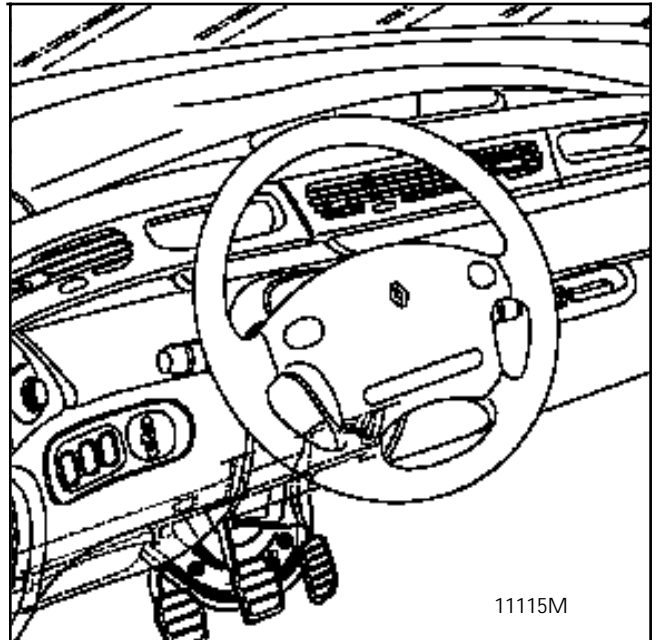

Ellenőrizze a fokozatválasztó kar működését (automata sebességváltóval szerelt gépkocsiknál). Szükség esetén állítsa be a huzalburkolat ütközőjét (lásd a 37. fejezetet).

UTASTÉRI CSATLAKOZÓDOBOZ

Emelje ki az utastéri csatlakozódoboz lemez keretét.

Kösse vissza az 5 db csatlakozót.

Szerelje be a lemez keretét (3 db anya és 3 db csavar).

Ragassza vissza a szigetelő burkolatot a lábtérben.

Szerelje fel az ajtóküszöböt, és helyezze vissza a fedelet.

KORMÁNYOSZLOP CSUKLÓJA

FONTOS :

Kösse vissza a kormányoszlop csuklóját. Egyenesbe állított kerekeknél a kormánykerék rögzítve van a kormányzárral, és középállásban van.

A kormányoszlop alsó része csúszó kialakítású, ezért be kell állítani a kormányoszlop csuklójának helyzetét a kormányívön.

Helyezze a Dir.1408 műanyag szerszámot a kormányoszlopra.

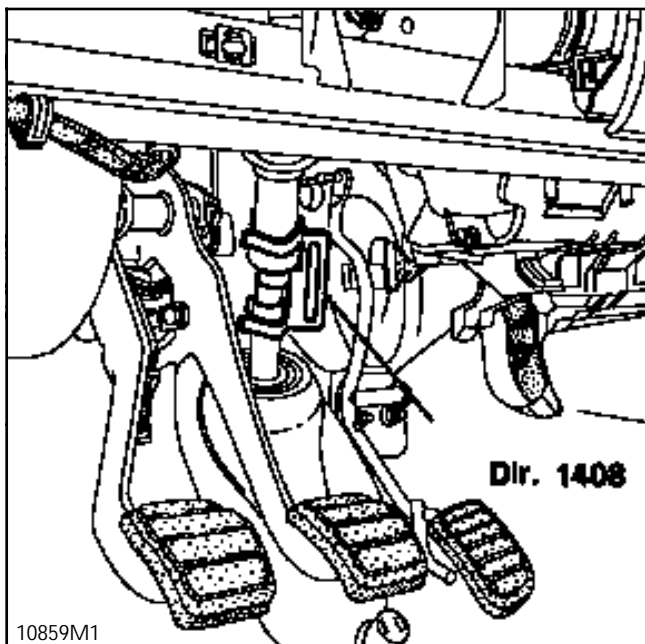

Húzza meg a kormányoszlop csuklójának csavarját.

Távolítsa el a Dir.1408 szerszámot.

Szerelje vissza a kormányoszlop csuklójánál lévő burkolatokat, bezsírozva a pedáloknál lévő lemez peremét, majd helyezze vissza a kárpitot.

FIGYELEM

Hogy elkerülhető legyen a légszák forgócsatlakozójának sérülése a kormánykerék mögött, tartsa be az alábbi előírásokat :

Miután leválasztotta a kormányoszlopot, azonnal rögzítse a kormánykereket a kormányzárral a beavatkozás teljes időtartamára.

Amennyiben a forgócsatlakozó központosításával kapcsolatban bármi kétely merül fel, szerelje le a kormánykereket, és végezze el a 88. Légszák fejezetben leírt központosítási műveletet.

SZELLŐZŐCSÖVEK

Helyezze el az elpárologtató-ház, a levegőbefűvő-ventilátor és a légkondicionáló egység szellőzőcsöveit. Ehhez szükség esetén szerelje ki a középső szellőzőfűvőkákat, biztosítva így a hozzáférést.

Ellenőrizze :

- a középső üreges tömítések állapotát, majd közvetlenül a középső szellőzőfűvőkák beszerelése előtt nyomja össze ezeket a tömítéseket,
- a középső szellőzőfűvőkák terelőlemezeinek működését.

Szerelje vissza a motorháztető nyitófogantyúját (2 db csavar).

ÜZEMBEHELYEZÉS

Hűtőfolyadék

Pótolja a hűtőfolyadékot.

Légtelenítse álló motornál a fűtőradiátorokat, és a hűtőrendszert.

Kösse vissza az akkumulátort.

Állítsa be a szellőzés szabályozótábláját (lásd a 84. fejezetet)

FONTOS :

Miután mindent visszaszerelt :

- Ellenőrizze az XR25 táskával, hogy nincs-e hiba a rendszerben.
- Ha nincs hiba, szüntesse meg az elektronikus egység blokkolását a

G	8	1	*
---	---	---	---

 kód beadásával.
- Ellenőrizze, hogy a 14. bal oldali kijelző nem világít-e az XR25 táskán.

Amennyiben a visszajelzőlámpa nem a fentieknek megfelelően működik, lásd a "Hibamegállapítás" fejezetet, és ellenőrizze a rendszert az XRBAG (Elé.1288) műszer, vagy az XR25 táskával segítségével.

A FIGYELEM : a fenti elírások be nem tartása a rendszerek működésképtelenségét, vagy véletlenszerű kioldódását eredményezheti.

Indítsa el a motort.

Ellenőrizze az alábbi elemek működését :

- világítás,
- autórádió,
- fűtés, szellőzés és légkondicionálás,
- ablaktörlő,
- ...

Tegyen egy próbautat.

Ellenőrizze a hűtőfolyadék szintjét.

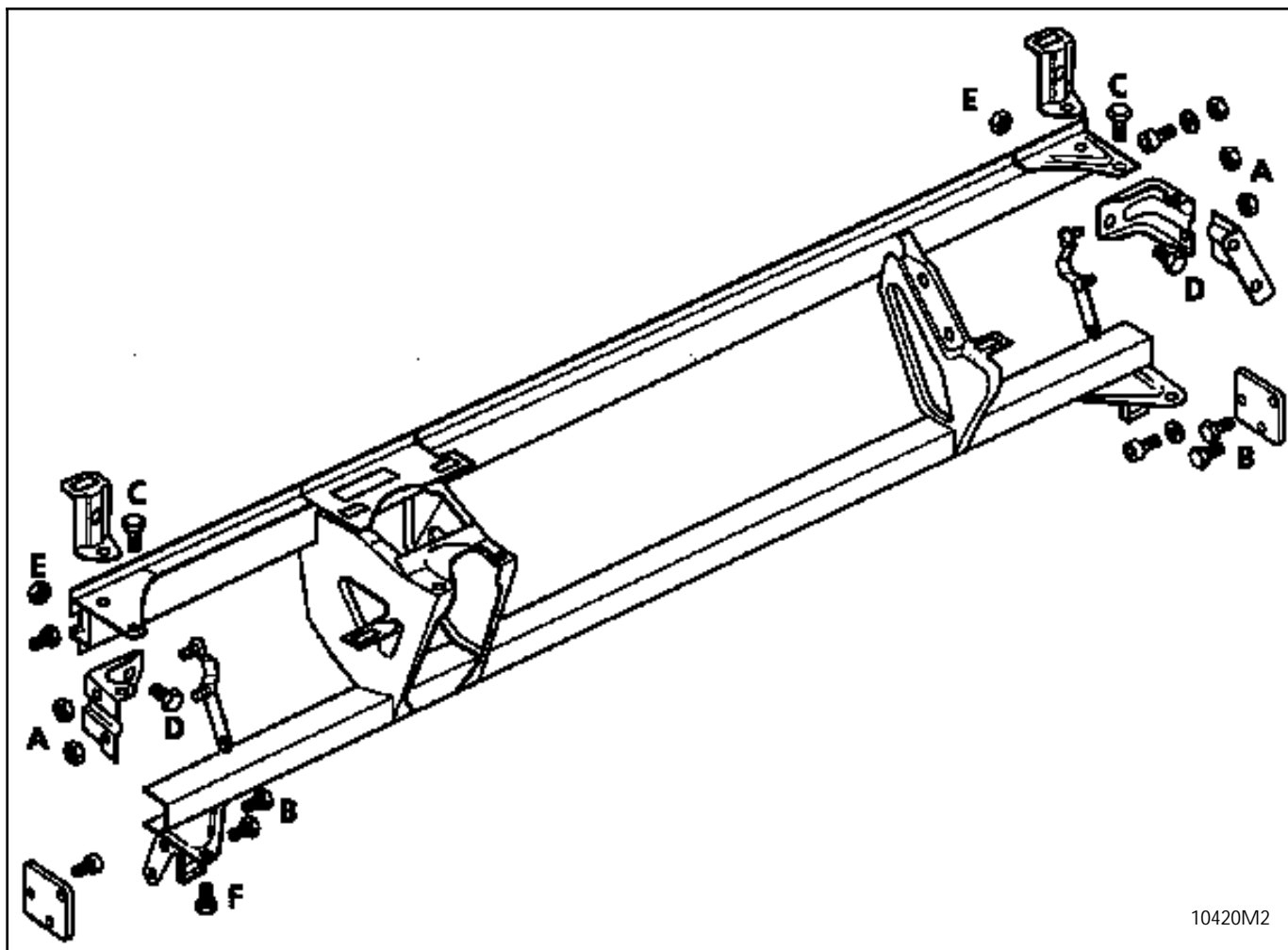

10420M2

RÖGZÍTÉSEK

- A - A kerékjáratok lemezein keresztül hozzáférhető anyák.
- B - Az alsó konzolok felszerelése után hozzáférhető csavarok.
- C - A szellőzés szabályozó táblájának felszerelése után hozzáférhető csavarok.
- D - Az alsó konzolok felszerelése után hozzáférhető csavarok.
- E - A m₁ szerfal felső része és a páramentesítő fűvókák csatlódatainak felszerelése után hozzáférhető anyák.
- F - Az alsó konzolok felszerelése után hozzáférhető csavarok.

MEGHÚZÁSI NYOMATÉKOK (daNm)



Anyák (A)	2,5
Csavarok (B)	2,5
Csavarok (C)	4,5
Csavarok (D)	2,5
Anyák (E)	2,5
Csavarok (F)	4,5

A MŰSZERFAL KERESZTTARTÓJA RÖGZÍTÉSEINEK MEGHÚZÁSA

Állítsa be a m₁ szerfal kereszttartóját az X és a Z pontoknak megfelelően

Szerelje be : az anyákat (E),
a csavarokat (F),
a csavarokat (D),
a csavarokat (C).

Húzza meg : az anyákat (A),
a csavarokat (B),
az összes többi csavart és anyát.

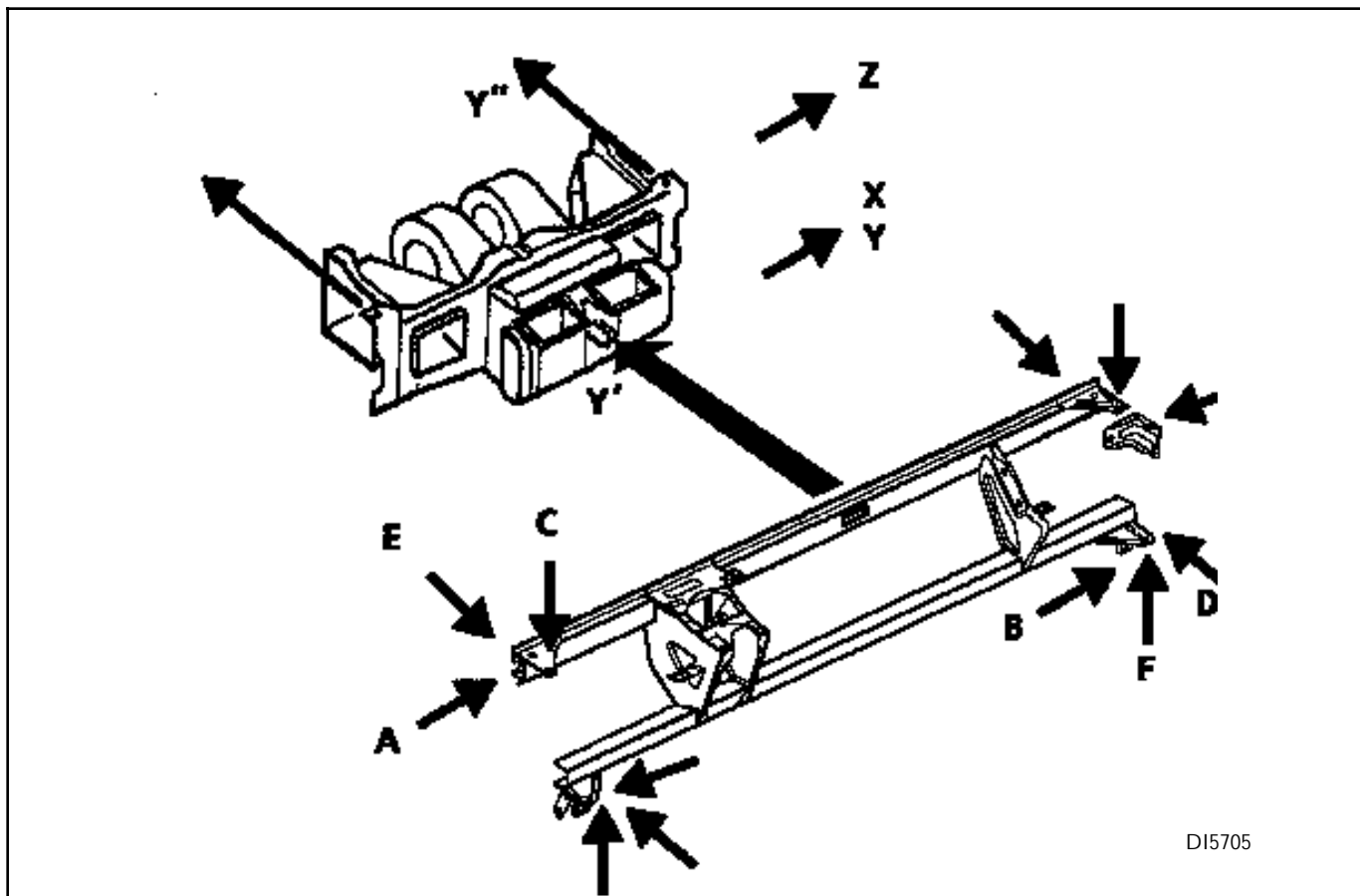

A MŰSZERFAL KERESZTTARTÓJÁNAK BEÁLLÍTÁSA

Az esztétikus kialakítás és a hibátlan m₁ ködés érdekében a m₁ szerfal egységnek megfelelően kell elhelyezkednie az első ajtókhöz képest.

A m₁ szerfal keresztartójának beállítása az első ajtók Y pontjaihoz és az első lábterekhez viszonyítva történik :

Központosítsa az ajtóhoz viszonyítva az Y' pontokon a levegőbefúvó-ventilátor/elpárologtató egységet, melynek helyzete a t₁ zfalon gyárilag az Y'' pontokkal van megjelölve.

Beállítás :

- magasság és mélység irányban a Z központosítócsapokhoz képest a keréjvárató lemezek oldalán,
- keresztirányban az X központosítócsapokhoz képest a keréjvárató lemezek oldalán.

Az X és a Z pontok helyzete méretellenőrző pad segítségével ellenőrizhető.

Az Y'' pontok egyike összefűrható a levegőbefúvó-ventilátor/elpárologtató egységgel a szellőztető-cseréje esetén valamelyik oldalon.

A MŰSZERFAL KERESZTTARTÓJÁNAK CSERÉJE

Ellenőrizze, hogy a levegőbefúvó-ventilátor háza nem törött-e el az Y' központosítóelemeknél.

Helyezze a m₁ szerfal vázát a m₁ szerfal keresztartójára (lásd az 57. fejezetet).

Helyezze a m₁ szerfal vázával és a 4 db sarokelemmel (a rögzítések meghűzése nélkül) felszerelt új keresztartót a gépkocsiba, majd központosítsa az Y' pontokhoz képest.

Ellenőrizze, hogy a m₁ szerfal vázának két oldala egyenlő távolságokra van-e az ajtók Y pontjaihoz képest.

Szerelje be az A és a B rögzítéseket.

Húzza meg a E - D - C és az F rögzítéseket.

Emelje ki az így előzetesen beállított m₁ szerfal keresztartót, és szerelje rá az alábbiakat :

- a jobb és a bal oldali légkondicionáló egység,
- az automata sebességváltó fokozatválasztó karja.

Helyezze be a keresztartó egységet a gépkocsiba.

Helyezze el az elektromos vezetékkötegeket.

Szerelje össze a m₁ szerfal vázát (lásd az 57. fejezetet).

FONTOS

A leszerelés előtt :

- Kösse be az XR25 táskát a gépkocsiba.
- Kapcsolja be a gyújtást.
- Használja a 49. diagnosztikai kártyát (az ISO választókapcsolót állítsa S8 helyzetbe).

Adja be a **D 4 9** kódot.

Blokkolja az elektronikus egységet, beadva a

G 8 0 * kódot az XR5 táskán.

- Ezzel az összes gyújtóvezeték hatástalan állapotba kerül, a kijelzőegységen lévő légzsák visszajelzőlámpa, valamint az XR25 táska 14. bal oldali kijelzője világít.
- **Várjon 2 másodpercet** az elektromos tároló kapacitás kimerüléséig.
- Kapcsolja ki a gyújtást.

KISZERELÉS

Állítsa a levegőelosztást lábtér helyzetbe.

Szerelje le :

- a műszerfal felső részét,
- a jobb és a bal oldali páramentesítő fűvókákat,
- a szellőztetőcsöveket,
- a szellőzés szabályozó tábláit,
- a fedeleket és a szövethurkolatú csíkot,
- a kormányoszlop keretét,
- a hamutartót,
- a középső rakodórekeszt (6 db csavar + 1 db csatlakozó),
- az utasoldali légzsákot (4 db csavar + 2 db csatlakozó).

Húzza félre a kijelzőegységet.

Szerelje ki a műszerfal vázának 13 db rögzítőcsavarját és központosítócsapját.

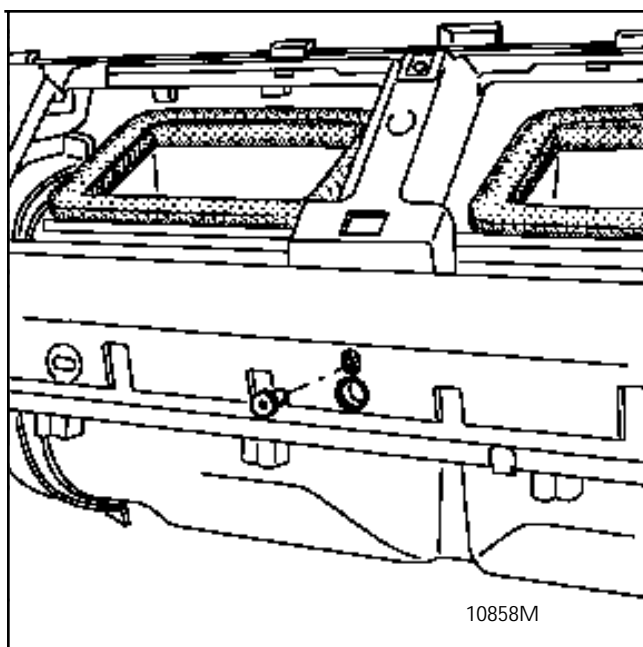
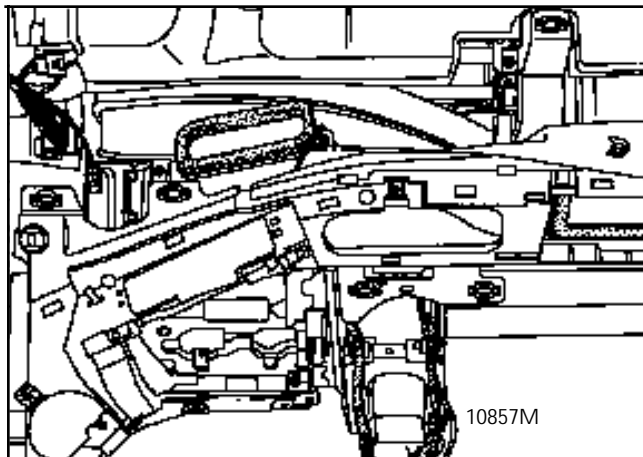

A MŰSZERFAL VÁZÁNAK SZÉT- ÉS ÖSSZESZERELÉSE

Szerelje ki a jobb és a bal oldali szellőztetőcsőveinek 2 x 2 db rögzítőcsavarját.

Cserélje ki az oldalsó szellőztetőcsővek működtető rudazatait.

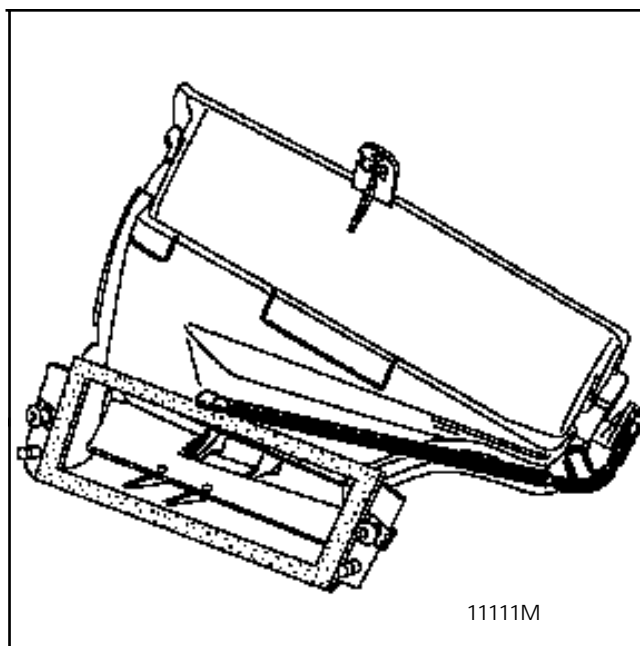

Akassza ki a kijelzőegység keretét, és tolja előre, hogy kiszabaduljon. A beszereléskor állítsa be a központosítóelem segítségével.

Szerelje le :

- a vezetőoldali fedelek pántjait, és az utasoldali légzsákokat (4 db csavar, melyek a merevítéseket rögzítik),
- a külső tartólemezeket.

BESZERELÉS

Központosítsa a műszerfal vázát a műszerfal kereszttartóján a központosítócsap segítségével.

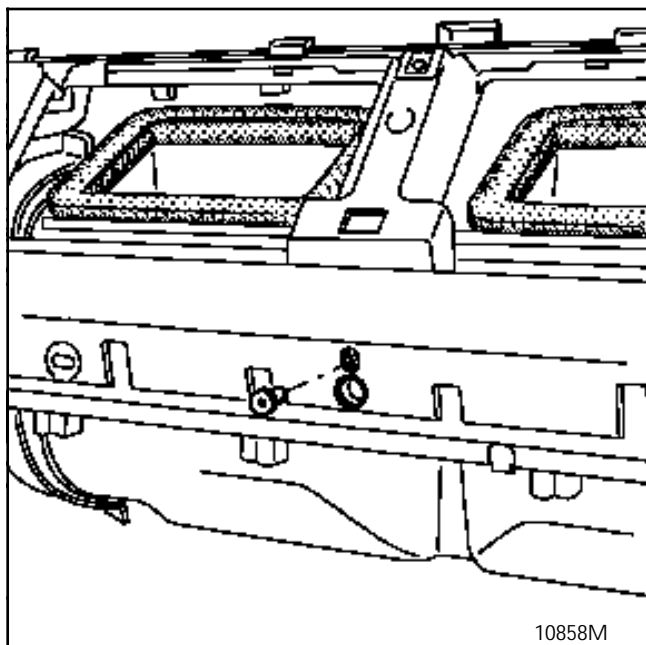

Szerelje be a 13 db rögzítőcsavart.

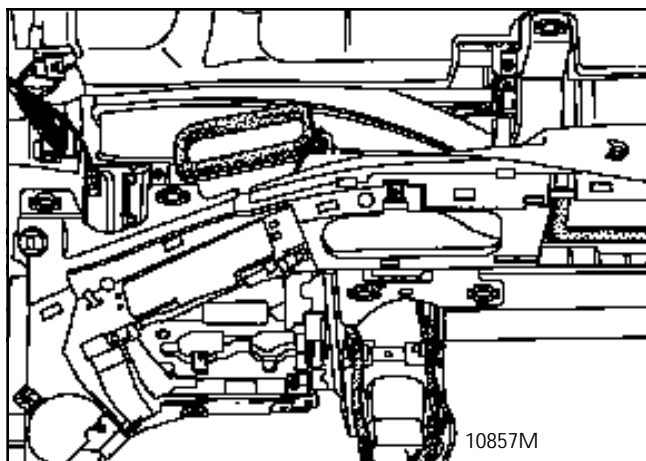

Ellenőrizze a hézagok elosztását a jobb és a bal oldalon.

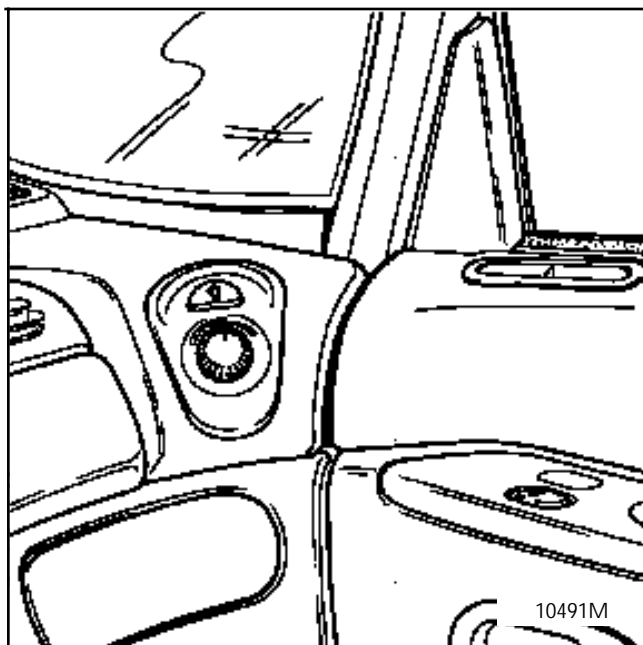

LESZERELÉS

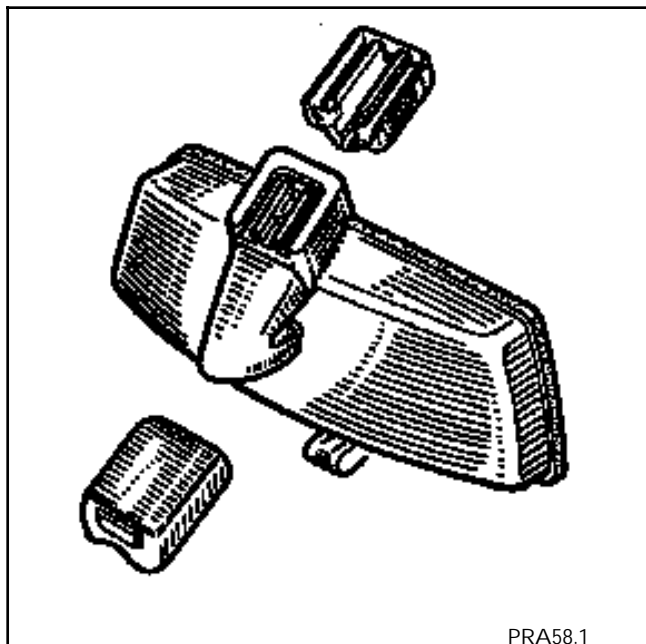

Kapaszkodófogantyú

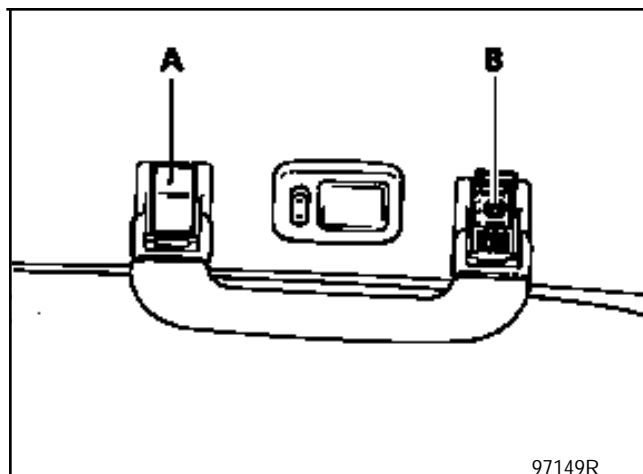
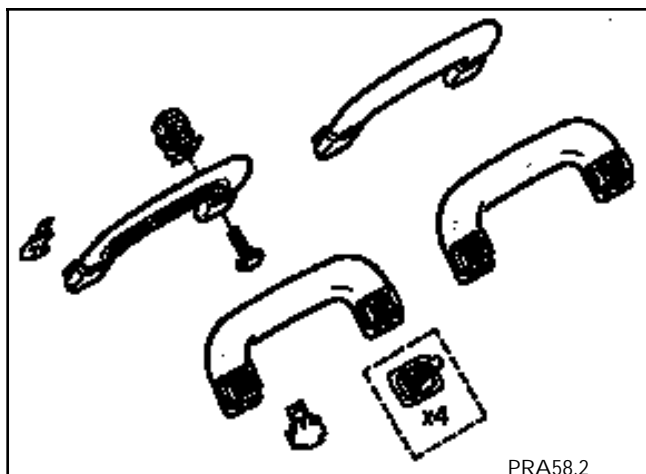

Feszítse szét a nyelveket (A).

Szerelje ki a 20-as torx csavarokat (B).

LESZERELÉS

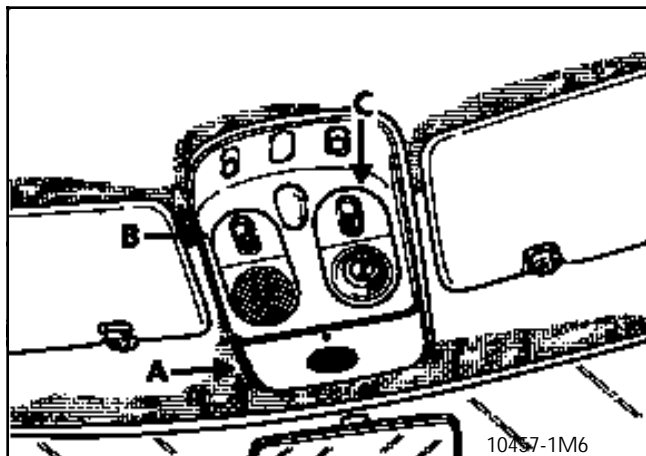

Szerelje le az (A), (B) és (C) fedeleket.

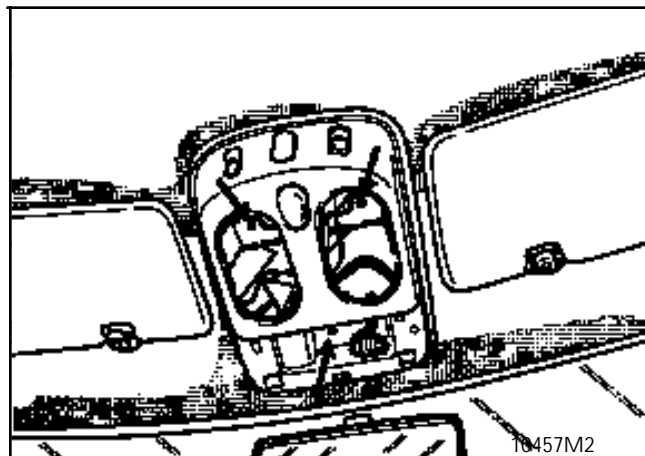

Szerelje ki a 20-as torx csavarokat, majd emelje le a konzolt.

Kösse le a vezetékkötegeket.

Napellenző

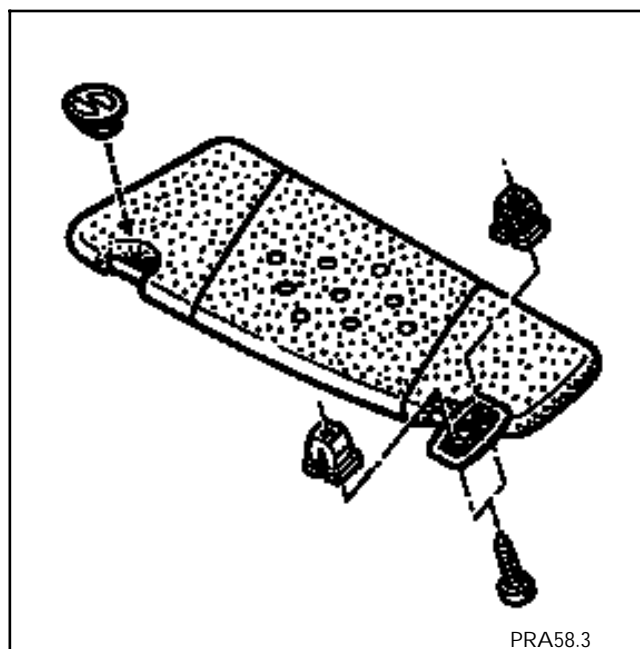

Szerelje ki a 3 db torx csavart.

MEGHÚZÁSI NYOMATÉKOK (daNm)	
Övfeszítő szerkezet rögzítőcsavarjai	2,5
Biztonságiöv rögzítőcsavarjai	2,5
Magasságállító szerkezet rögzítőcsavarjai	2,5

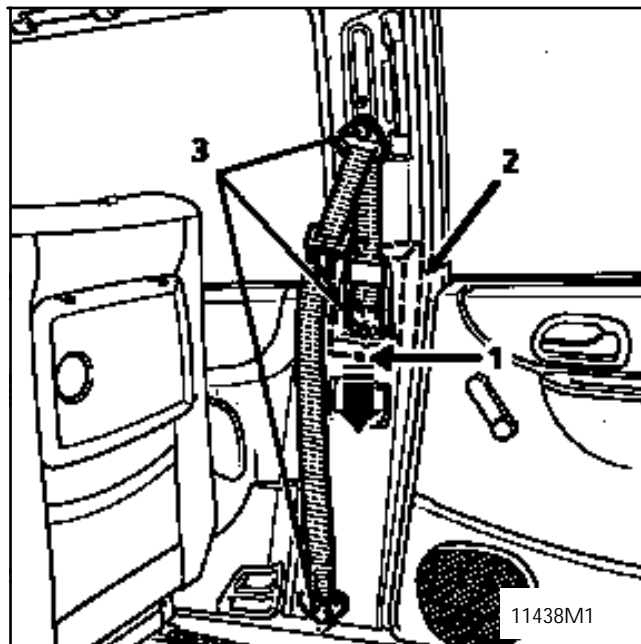

LESZERELÉS

Szerelje le :

- a csavart (1),
- a burkolatot (2), majd csúsztassa le kb. 15 mm-rel, hogy a felső rögzítőkapcsok kiakadjanak,
- a csavarokat (3).

Az övfeszítő szerkezet leszerelése :

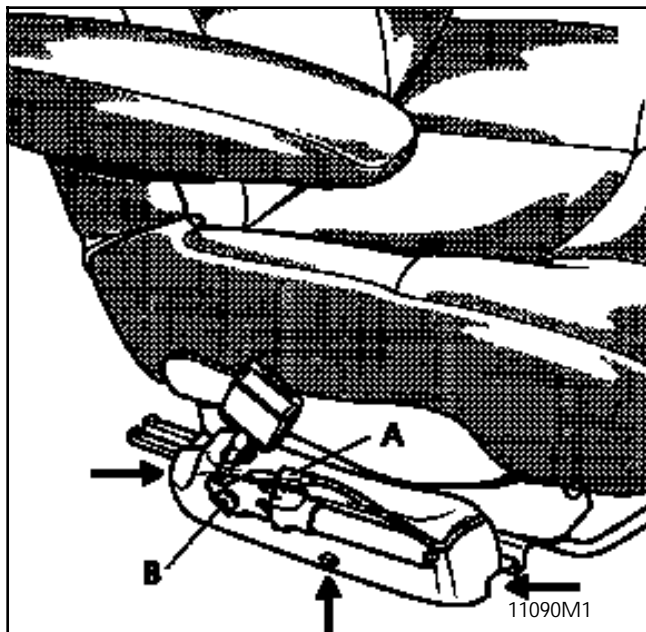

FONTOS

- Az övfeszítő szerkezet leszerelése előtt
- Kösse az XR25 táskát a gépkocsira.
- Kapcsolja be a gyújtást.
- Használja a 49. diagnosztikai kártyát (az ISO választókapcsolót állítsa S8 helyzetbe).

Adja be a

D	4	9
---	---	---

 kódot.

Blokkolja az elektronikus egységet a

G	8	0	*
---	---	---	---

 kód beadásával.

- Ekkor az összes gyújtóvezeték hatástalanítva van, és a 14. bal oldali kijelző világít az XR25 táskán.
- **Várjon 2 másodpercet** az egység elektromos tároló kapacitásának kimerüléséig.
- Vegye le a gyújtást.

Szerelje le :

- az övfeszítő szerkezet védőburkolatát (3 db 20-as torx csavar),
- kösse le a csatlakozót (A),
- a csavart (B).

FONTOS :

Az övfeszítő szerkezet beszerelése során :

- Kösse vissza a csatlakozót.
- Végezzen egy ellenőrzést az XR25 táskával. Amennyiben nem talált hibát, szüntesse meg az elektronikus egység blokkolását a

G	8	1	*
---	---	---	---

 kód beadásával.

- Ellenőrizze, hogy a 14. bal oldali kijelző nem világít-e.

LE- ÉS FELSZERELÉS

Szerelje le :

- a biztonságiöv rögzítését a középső oszlopról,
- a kapaszkodófogantyút,
- a műanyag díszítőelemet,
- a középső oszlop burkolatát (részben),

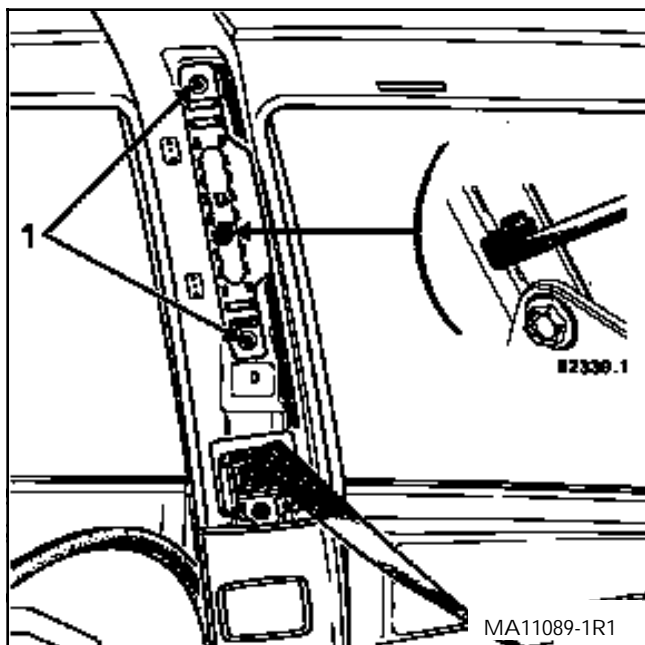

- a magasságállító gombot, kiakasztva a fejrészét egy csavarhúzó segítségével,
- a csavarokat (1),
- az állítható rögzítés elcsúsztatható fedelét,

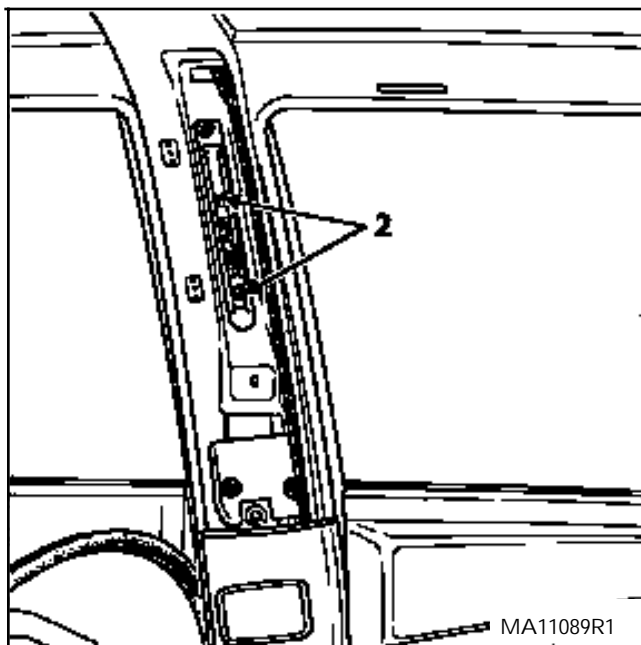

- a magasságállító szerkezet csavarjait (2),
- a magasságállító szerkezetet.

FELSZERELÉS

A leszerelési műveletekkel ellentétes sorrendben járjon el.

A biztonságiövek leszerelése a hátsó oszlopkról

Szerelje le :

- a bal hátsó kerékjáratati lemez burkolatának rögzítéseit,

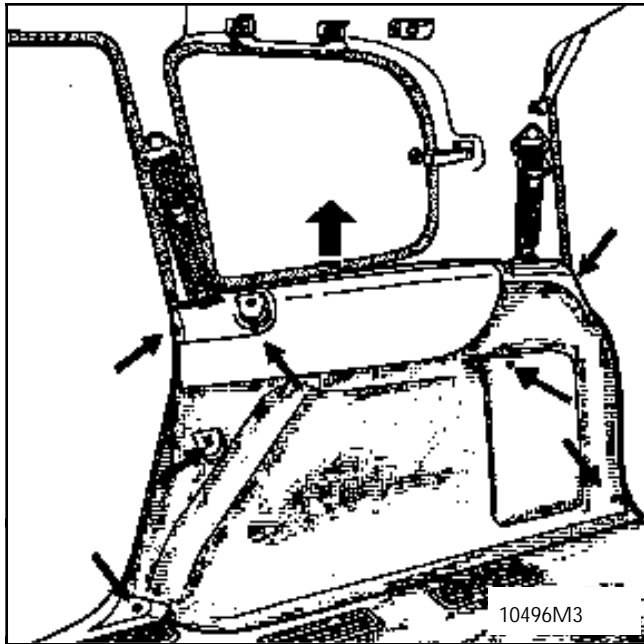

- a burkolat hátul lévÉ felsÉ rögzítését, miután kiakasztotta a rácsot egy kisméretű csavarhúzóval.

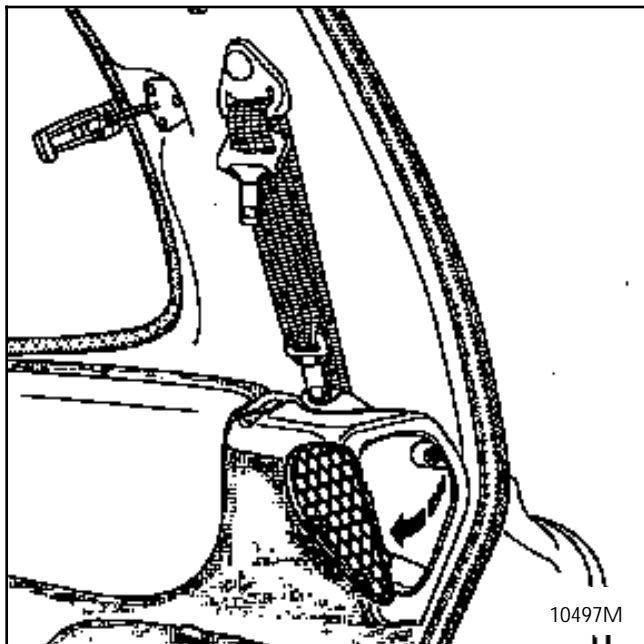

Emelje fel az egész burkolatot, hogy a 4 db felső műanyag tartókapocs kiadjon.

Szerelje le :

- a csavarokat (1),
- a csavarokat (2).

